

الفن الضائع

ثقافات الملاحه ومهارات اهداء السبيل
(الجزء الثاني)

تأليف: جون إدوارد هوث
ترجمة: د. سعد الدين خرفان



سلسلة كتب ثقافية شهرية يصدرها
المجلس الوطني للثقافة والفنون والآداب - الكويت

علم المعرفة

صدرت السلسلة في يناير 1978
أسسها أحمد مشاري العدواني (1923-1990) ود. فؤاد زكريا (1927-2010)

الفن الضائع

ثقافات الملاحة ومهارات اهتداء السبيل

(الجزء الثاني)

تأليف: جون إدوارد هوث

ترجمة: د. سعد الدين خرفان



أكتوبر 2016

441

علم للمعرفة

سلسلة شهرية يصدرها
المجلس الوطني للثقافة
والفنون والآداب

أسسها

أحمد مشاري العدواني
د . فؤاد زكريا

المشرف العام

م . علي حسين اليوحة

مستشار التحرير

د . محمد غانم الرميحي
rumaihimg@gmail.com

هيئة التحرير

أ . جاسم خالد السعدون

أ . خليل علي حيدر

د . علي زيد الزعبي

أ . د . فريدة محمد العوضي

أ . د . ناجي سعود الزيد

مديرة التحرير

شروق عبدالمحسن مظفر
a.almarifah@nccalkw.com

سكرتيرة التحرير

عالية مجيد الصراف

ترسل الاقتراحات على العنوان التالي :

السيد الأمين العام

للمجلس الوطني للثقافة والفنون والآداب

ص . ب : 28613 - الصفاة

الرمز البريدي 13147

دولة الكويت

تليفون : 22431704 (965)

فاكس : 22431229 (965)

www.kuwaitculture.org.kw

التنفيذ والإخراج والتنفيذ

وحدة الإنتاج في المجلس الوطني

ISBN 978 - 99906 - 0 - 522 - 8

العنوان الأصلي للكتاب

The Lost Art
of
Finding Our Way

by
John Edward Huth

© 2013 by the President and Fellows of Harvard College
Published by arrangement with Harvard University Press

طُبِعَ مِنْ هَذَا الْكِتَابِ ثَلَاثَةٌ وَأَرْبَعُونَ أَلْفَ نَسْخَةٍ

ذُو الْحِجَّةِ 1437 هـ - أَكْتُوبَرُ 2016

المواد المنشورة في هذه السلسلة تعبر
عن رأي كاتبها ولا تعبر بالضرورة عن رأي المجلس

المحتوى

9 الفصل التاسع:
عند التقاء السماء بالأرض

35 الفصل العاشر:
خطوط العرض والطول

69 الفصل الحادي عشر:
سماء حمراء في الليل

107 الفصل الثاني عشر:
قراءة الأمواج

135 الفصل الثالث عشر:
سبر الأعماق والمد والجزر

153 الفصل الرابع عشر:
تيارات ودوامات

181 الفصل الخامس عشر:
سرعة السفينة وتوازن هيكلها

199 الفصل السادس عشر:
ضد الريح

221 الفصل السابع عشر:
زملأؤنا الجوالون

245 الفصل الثامن عشر:
قصة بينتابو

281 المصطلحات

305 الملاحق

317 الهوامش

الفن الضائع
الجزء الثاني

WITHE

عند التقاء السماء بالأرض

يتحدث عدد من أساطير الخلق عن الوقت الذي انفصلت فيه السماء عن الأرض. ربما تعود جذور الولع البشري الواضح بالسطح الفاصل بين السماء والأرض إلى الخبرة المشتركة للمشاهد البعيدة. مع تحديقك في الأفق، عبر البحر أو على متن طائرة، تبدو الأشياء أصغر فأصغر. تتشوه الملامح في السديم البعيد إلى أن تستقر عينك على حد فاصل تلتقي السماء فيه مع الأرض: الأفق (horizon).

يقاس ارتفاع جسم سماوي فوق الأفق بواسطة الملاحظة السماوية. على الضوء الصادر من جسم ما في الفضاء الخارجي أن يقطع عدة أميال في الهواء قبل أن يصل إلى عيني مراقب على الأرض. على طول المسار الذي يتبعه الضوء تحني الكثافة المتزايدة للهواء الضوء، مسببة انزياحاً بين الارتفاع الملاحظ والارتفاع الحقيقي. للحصول على أكبر دقة من الملاحظات السماوية، على الملاح أن يصحح لتأثيرات انحناء الضوء في الغلاف الجوي.

«في أحد الأيام ظنَّ الرجلان الأبيضان أنهما شاهداً أرض كروية، غير أن رفيقهما من الإنويت قال إنه مجرد سراب»

يأتي تأثير ثانٍ عندما يستخدم الملاح الأفق لمعرفة الارتفاع. ارتفاع الأفق نفسه ليس الصفر دوماً، بسبب انحناء سطح الأرض. كلما ارتفع المراقب بدا الأفق أخفض. مرة أخرى، للحصول على قياس دقيق لارتفاع النجم أو الشمس، على الملاح أن يصحح للانزياح الظاهر للأفق. عندما يكون تثبيت الموقع لدقة عدة أميال مهماً، فإن تأثير انحناء الضوء في الغلاف الجوي وانزياح الأفق كليهما مهم. عندما يمر الضوء خلال السطح الفاصل بين مادتين شفافتين، فإنه ينحني بعملية تدعى الانكسار (refraction). نعرف ذلك عندما نرى تشوه صورة ملعقة مغمورة إلى منتصفها في كأس من الماء. يعبر عن مقدار الانحناء برقم يدعى قرينة الانكسار (Index of Refraction) أو n . قرينة الانكسار هذه خاصة ذاتية للمواد الشفافة. الفراغ التام، والفضاء الفارغ له قرينة انكسار تساوي 1. للماء قرينة انكسار تساوي 1.33 وللزجاج 1.5. في الشكل (92) يمكنك أن ترى أنه عندما يمر الضوء من الهواء إلى الزجاج فإنه ينحني أكثر مما يفعل عند مروره من الهواء إلى الماء. قرينة انكسار الهواء عند سطح البحر تساوي 1.0004 غير أنها تختلف باختلاف درجة الحرارة والضغط. تختلف قرينة الانكسار من أعلى الغلاف الجوي إلى سطح الأرض باستمرار مع الارتفاع، وتصبح أكبر كلما أصبح الهواء أكثر كثف.

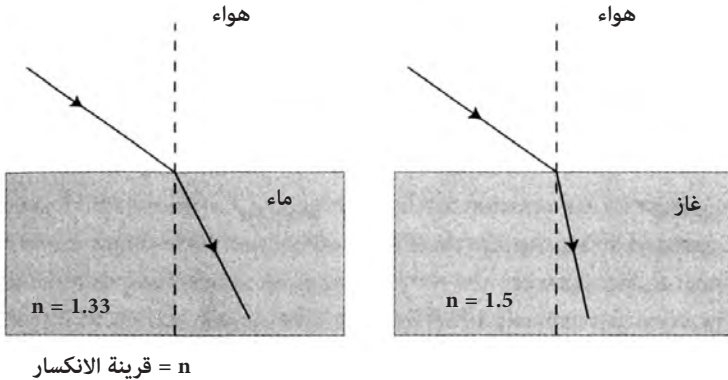

الشكل (92): انحناء الضوء عند السطح الفاصل بين وسطين بقرينتي انكسار مختلفتين. يكون الانحناء نحو الناظم (الخط المنقط) أكبر عندما تكون قرينة الانكسار أكبر.

عند التقاء السماء بالأرض

بالنسبة إلى الهواء تعتمد قرينة الانكسار على الكثافة: فالهواء الأكثر كثافة له قرينة انكسار أكبر. يصبح الهواء أكثر كثافة كلما اقتربت من سطح البحر، خالقا انتقالا مستمرا من وسط متخلخل إلى وسط كثيف. الأمر كما لو أن هناك عددا كبيرا من الحدود الفاصلة الصغيرة من أعلى طبقات الغلاف الجوي إلى الهواء الأكثر كثافة عند مستوى المراقب. عند كل حد من هذه الحدود الفاصلة ينحني الضوء وهو متجه إلى سطح الأرض. يظهر الشكل (93) تأثير هذا الانحناء. لذا تبدو النجوم والأجسام الأخرى أعلى في السماء مما هي عليه حقا.

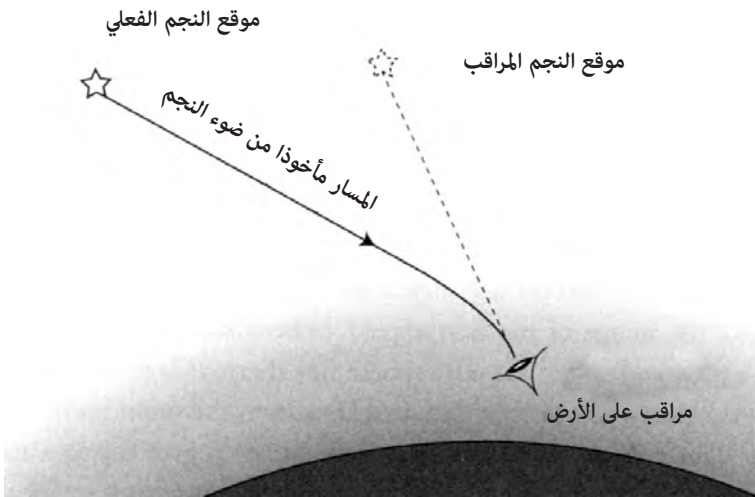

الشكل (93): تأثير الانكسار في الغلاف الجوي لرفع موقع جسم سماوي مراقب. جرت المبالغة في حجم هذا التأثير في الشكل لإيضاحه.

عند معاينة جسم سماوي يسجل الملاح درجة حرارة الهواء وضغطه. للحصول على قيمة صحيحة لارتفاع النجم فوق الأفق عليه أن يجري تصحيحا مبنيا على نموذج لكثافة الغلاف الجوي من الطبقات العليا نزولا إلى سطح البحر. يمكن العثور على التصحيح عادة من عملية حسابية سريعة. في معظم الحالات يجعل الانكسار الارتفاع الملاحظ أعلى من الارتفاع الحقيقي، كما هو واضح من الشكل (93).

بالنسبة إلى الحالات المتوسطة، إذا لوحظ نجم على ارتفاع 60 درجة فسيكون التصحيح دقيقة قوسية واحدة فقط. عند ارتفاعات أقل يدخل الضوء إلى الغلاف الجوي بزوايا تزداد ميلا، ويقطع مسافات أطول. ونتيجة لذلك ينحني الضوء أكثر، ويصبح الانكسار أكبر. التصحيح النموذجي بالنسبة إلى نجم عند الأفق هو في حدود 34 دقيقة قوسية أو أكثر من نصف درجة. يدخل الخطأ في حساب ارتفاع نجم مباشرة في خطأ تحديد موقعه. وبما أن دقيقة قوسية واحدة من خط العرض مكافئة لميل بحري واحد، يمكن أن تكون تصحيحات الانكسار ضخمة وحاسمة بالنسبة إلى ملاحظة دقيقة.

إحدى العواقب الغربية بالنسبة إلى الانكسار هي تحديد موعد شروق الشمس وغروبها. عندما ترى صورة الشمس وهي تلامس الأفق تكون قد غربت فعلا. كيف يمكن لهذا أن يحدث؟ للشمس قطر يعادل 32 دقيقة قوسية، كما أن معدل الانكسار عند الأفق هو في حدود 34 دقيقة قوسية. من الجدير بالملاحظة، غير أنها مجرد مصادفة، أن تكون لهما القيمة نفسها تقريبا. بما أن الأرض تدور بمعدل درجة كل أربع دقائق، فهذا يعني أنها تستغرق أكثر بقليل من دقيقتين لتدور بمقدار يعادل قطر الشمس. في اللحظة التي ترى فيها حافة الشمس السفلى تلامس الأفق، فإنها تكون مسبقا تحت الأفق. عند مستوى سطح البحر تكون لحظة الغياب الحقيقية دقيقة تقريبا قبل أن ترى الجزء الأخفض من القرص الشمسي يلامس الأفق مباشرة.

يكون الانزياح الناجم عن الانكسار أكبر ما يمكن عند الأفق، وغالبا ما يجعل صورة الشمس تبدو مسطحة أفقيا. في الحالات المتطرفة، إذا كان هناك تطبيق حراري (Thermal Layering) في الغلاف الجوي، فسيبدو كما لو أن جزءا من الشمس قد انفصل عن جسمها الرئيس، وسينفث الضوء مع انفجار قصير بلون أخضر يدعى «الوميض الأخضر».

السراب

تعمل التصحيحات العادية المستخدمة من قبل الملاحين بشكل جيد في معظم الظروف، لكن يمكن أن تحدث أشياء غريبة بالقرب من الأفق بالنسبة إلى

عند التقاء السماء بالأرض

الصور البعيدة. يفترض النقاش المسبق أن درجة حرارة الهواء وضغطه ينخفضان ببطء كلما ارتفعت في الغلاف الجوي. غير أنه يمكن لظروف الطقس أن تغير هذا كله تماما. في الصيف، عندما تضرب الشمس الحارة طريقا ما، تبدو برك ماء غامضة على سطحه. يدعى هذا أحيانا بسراب الطريق الساخن، كما هو موضح في الشكل (94).

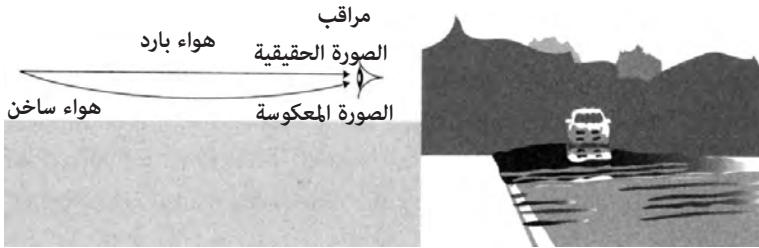

الشكل (94): سراب الطريق الساخن.

الهواء البارد أكثر كثافة من الهواء الساخن وله قرينة انكسار أعلى. تحت تأثير شمس الصيف، تسخن سطوح الطرقات بسرعة خالقة طبقة من الهواء الساخن محصورة فوق السطح مباشرة، مع طبقة من هواء أبرد فوقها. تنحني أشعة الضوء التي تقترب من السطح نحو الأعلى من السطح الساخن. يرى المراقب الاثنان: الأشعة المباشرة - الصورة «الحقيقية» - وأيضاً أشعة تبدو كأنها انعكست، خالقة صورة ثانية. هذه الصورة الثانية معكوسة، ما يعني أن الأعلى والأسفل معكوسان في الصورة المنكسرة. يخلق التأثير الذي يبدو كبرك الماء من انعكاس الضوء من السماء ومن الأجسام في الأعلى. خاصة أخرى للصور التي ترى من بعيد في يوم حار هي النوعية المتلائنة للخيالات البعيدة. يصعد الهواء الساخن بموجات، ويركز أو يمدد أشعة الضوء التي تصل إلى أعيننا.

ما العلاقة بين السراب والملاحاة؟ يخضع أي جسم سماوي قرب الأفق إلى غرائب الانكسار نفسها التي تخلق السراب. هذه مشكلة لا يمكن التغلب عليها تقريبا، غير أنه في بعض الأحيان تكون الرؤية عند ارتفاعات منخفضة ضرورية. يمكن تشويه موقع الأفق بتطبيق الهواء عن بعد. يمكن تشويه مظهر الكتل البرية أيضا. ربما تبدو

جزيرة بعيدة متصلة منقسمة إلى سلسلة من الجزر الصغيرة بحسب الظروف الجوية. يجد الملاحون الحذرون الذين يراقبون المشهد في يوم بهواء ساخن فوق مياه باردة نتائجهم غير دقيقة بصورة مدهشة. من الصعب تصحيح الظروف التي تخلق السراب، لكن بعض الفهم للظاهرة يساعد على الأقل في هذا المجال. كمثال على التأثيرات الحرارية للأجسام البعيدة قرب الأفق، يظهر الشكل (95) ثلاث صور أخذت في أوقات مختلفة من اليوم من الموقع نفسه. الصور هي لمنازة مهجورة على جزيرة تبعد 8 أميال من آلة التصوير بالقرب من الأفق الفيزيائي. الفارق الكبير بين الصور الثلاث هو التغير في دقة الفصل للخصائص البعيدة خلال اليوم. أخذت الصور بالشروط ذاتها.



الشكل (95): ثلاث صور لمنارة على جزيرة تبعد 8 أميال. أخذت الصور في الصباح والظهيرة وأواخر بعد الظهر بآلة التصوير ذاتها.

في الصورة العليا هناك طبقة من الهواء البارد فوق هواء ساخن فوق سطح المحيط مباشرة، خالقة صورة مقلوبة للمنارة وأجزاء من الجزيرة. صورة الجزيرة نفسها مقسمة إلى سلسلة من جزر أصغر. في الصورة المتوسطة، المأخوذة في منتصف النهار، اختفت الصورة المقلوبة، غير أن الجزيرة المتصلة مازالت تبدو كسلسلة من الجزر الصغيرة. الأفق الفعال هو عند الأطراف الأدنى من الجزيرة مباشرة أو فوقها. أخذت الصورة الأخيرة من الصور الثلاث قبل الغروب مباشرة. انخفض الأفق الفعال، ما سمح برؤية الجزيرة بكاملها، وهي تبدو الآن مثل كتلة برية متصلة. المنارة في الصورة هي بطول 50 قدما. يمكنني رؤية الأفق إلى دقة تبلغ ثلث ارتفاع المنارة وليس أكثر. يوحي هذا بأن التأثيرات الحرارية سوف تمتد رؤيتي في حدود واحد ونصف دقيقة قوسية، والذي يترجم إلى عدم تأكد يبلغ ميلا ونصف الميل البحري في تحديد الموقع.

يوضح الانزياح في الأفق في هذه الصور حدود الدقة في الملاحظة السماوية: 1 دقيقة قوسية، أو 60/1 من الدرجة، هي أفضل ما يمكن للمرء أن يتوقعه. من أجل دقة أكبر، يصبح المرء في حاجة إلى نوع من الأجهزة التي يستخدمها المساحون أو الفلكيون والتي تستخدم قوة الجذب المحلية كمرجع لها بدلا من الأفق. لسوء الحظ فهذا غير عملي على متن سفينة أو في رحلة طويلة. في بعض الأحيان يمكن لتطبيق الغلاف الجوي أن يحدث ظروفًا غريبة جدا. فيما يلي تقرير عن مشاهدة غريبة لمدينة ميلواكي، على بعد 75 ميلا عبر بحيرة ميتشيغان:

حدث مثال على هذا في مساء 26 أبريل 1977، عندما نظر سكان غراند هيفن في ميتشيغان غربا فوق بحيرة ميتشيغان، ورأوا أضواء المدينة. مدينة ميلواكي على بعد 75 ميلا، هي هندسيا تحت الأفق بكثير، وبعيدة عن مجال الرؤية من غراند هيفن. أقنعت مشاهدة ضوء أحمر متلألئ الناظرين بأن ميلواكي هي المدينة المرئية فوق البحيرة: وقت مراقب ذكي زمن الومض، واتصل بشخص في مدينة ميلواكي ليحدد الوقت. اتفقت قياساته مع تردد وميض الضوء الأحمر شرقا من مدخل ميناء ميلواكي. أظهرت سجلات الطقس لتلك الفترة انقلابا قويا في درجات الحرارة فوق البحيرة⁽¹⁾.

في أواخر القرنين السابع عشر والثامن عشر دعيت ظاهرة الانكسار القريبة من الأفق «اللوحان» (looming) من قبل البحارة. إضافة إلى سراب الطريق الساخن البسيط والأفق المشوه، يمكن لطبقات من الهواء الساخن فوق مياه باردة أن تسبب تشوهات غير عادية. في رحلة قمت بها بقارب الكاياك قرب شاطئ داون إيست في مين كانت درجة حرارة الماء في الخمسينيات، غير أن درجة حرارة الهواء كانت في التسعينيات. خلال مسار الرحلة كانت هناك مشاهدات غريبة عدة: هياكل متطاولة بشكل غريب، وتضخيم لأشجار بعيدة، وسفن حاويات تظهر عائمة في وسط الهواء، ومنازل تظهر في أماكن غير موجودة على الخرائط حتى شاطئ نوكا سكوتيا على بعد ثمانين ميلا.

التشوهات المشابهة لتلك التي رأيته في مين شائعة نسبيا في المياه القطبية، حيث كثيرا ما يركد الهواء الدافئ فوق مياه باردة جدا في أشهر الصيف. كتب مكتشف القطب الشمالي وليام سكورسبي حول ظاهرة اللوحان في العام 1820 ما يلي:

هناك عدة ظواهر حول اعتماد الغلاف الجوي على الانعكاس والانكسار تستحق التنويه. ذكر مسبقا موضوع ومض الجليد (ice-blinks)، عند الحديث عن الجليد. في ظروف محددة، تبدو الأجسام جميعها التي ترى في الأفق مرتفعة فوقه بـ 2 - 4 دقائق أو أكثر، أو إنها تبدو متطاولة أكثر من أبعادها الحقيقية. الجليد والأرض والسفن والقوارب والأجسام الأخرى، عندما تكبر بهذه الطريقة وترتفع يقال إنها تلوح في الأفق. يرتبط الجزء الأسفل من الأجسام التي تلوح في الأفق أحيانا بأفق محسوس باستطالة ظاهرية نسيجية أو عمودية لأطرافها. هذه الأعمدة عمودية دوما على الأفق، وتظهر في أحيان أخرى كأنها مرفوعة في الهواء، حيث يشاهد فراغ بينها وبين الأفق. تلاحظ هذه الظاهرة كثيرا عند هبوب رياح شرقية أو قبل ذلك وتعتبر عموما مؤشرا على هذه الرياح⁽²⁾.

تدعى الصور المتطاولة (Elaborated Images) للأجسام بالقرب من الأفق أحيانا ظاهرة فاتا مورغاناس (fata morganas). يأتي هذا من الاسم المستخدم من الشعراء الطليان في القرن الثالث عشر لمورغان لو في، الأخت الجميلة غير الشقيقة للملك آرثر، والتي تعوم في الهواء وتظهر بأشكال غريبة. يمكن لفاتا مورغاناس أن تبدو أحيانا على شكل قلاع من بعيد. وتظهر هذه غالبا نتيجة

اندماح خيال مقلوب مع آخر حقيقي يرتبطان معا بعمود نحيف. بعد أن رأيت بعضها بنفسى، أؤكد أنها تبدو كهياكل مصنوعة من قبل البشر تعوم في الهواء.

مطاردة السراب

يمكن أن تكون الفاتا مورغاناس مضللة خصوصا في القطب الشمالي. كان المستكشف الأمريكي روبرت بيرى في رحلة استكشافية في الأرخيبيل الكندي غرب شمال غرينلاند. كان الهدف الرئيس من الرحلة محاولة الوصول إلى القطب الشمالي، لكن بيرى أجرى استطلاعات للمنطقة أيضا. تتبع الساحل الشمالي لجزيرة السمير إلى جزيرة أكسل هايبرغ البعيدة والمقفرة (الشكل 96). من ارتفاع 2000 قدم على قمة كيب كولغيت لجزيرة السمور كتب بيرى: «مد الشمال السطح المجدد والمعروف لحزمة الجليد، وإلى الشمال الغربي دهشت عندما أظهرت نظاراتي القمم البيضاء الشاحبة لأرض بعيدة، والتي ادعى رفاقي من الإسكيمو أنهم رأوها ونحن قادمون من آخر مخيم»⁽³⁾.

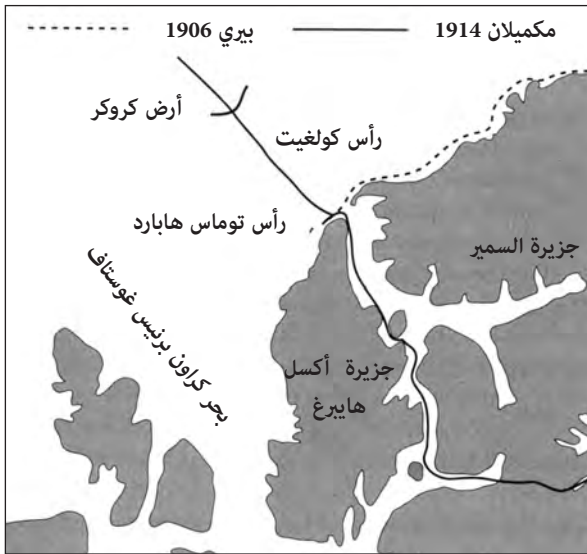

الشكل (96): طرق بعثة بيرى ومكميلان بالقرب من جزيرة أكسل هايبرغ والسمير. يشار إلى الموقع المفترض لأرض كروكر التي كتب بيرى عنها.

بعد 6 أيام من ذلك، من قمة رأس توماس هوبارد على جزيرة أكسل هايبرغ كتب ما يلي: «ساعد النهار الجلي عملي بنحو عظيم في قياس مجموعة من الزوايا، وبواسطة النظارات استطعت أن أميز بوضوح أكثر القمم المغطاة بالثلوج للأرض البعيدة إلى الشمال الغربي، فوق أفق الجليد»⁽⁴⁾.

سمى تلك الأرض أرض كروكر على شرف جورج كروكر أحد الداعمين لنادي بيرى القطبي، وقدر موقعها عند 83 درجة شمالا و100 درجة غربا على بعد أكثر من مائة ميل من مكان مشاهدتها. ادعى أن اكتشافه هو أحد أهم اكتشافاته في رحلته الاستكشافية، مع الوصول أبعد شمالا إلى 174 ميلا بحريا من القطب الشمالي.

حاز مبدأ أرض كروكر تأكيداً أكبر. في العام 1911 أُلّف رولين آرثر هاريس من هيئة مسح الساحل والوجوديسيا الأمريكية مجلدا ضخما بعنوان أمواج المد القطبية. عرض في هذا المجلد تجميعا وتحليلا مفصلين للمد وللأمواج التي ذكرت في المحيط القطبي. خرج من اختبارات بنتيجه مفادها أن من الممكن تفسير بيانات المد فقط بافتراض وجود كتلة برية كبيرة في المنطقة غير المستكشفة من القطب الشمالي، والتي تمثل أرض كروكر جزءا صغيرا فقط منها. في الواقع فإن عمق المحيط أكبر من 3500 قدم، حيث ادعى أن أرض كروكر وجزيرة هاريس الضخمة موجودتان⁽⁵⁾.

في العام 1913 نظم دونالد ماكميلان وهو مستكشف قديم من رحلة بيرى للعام 1906 رحلة لعبور الجليد البحري من جزيرة أكسل هايبرغ للعثور على أرض كروكر الأمريكية. شَقَّ فريقه طريقه شمالا باتجاه غرينلاند على السفينة البخارية ديانا، لكنها اصطدمت بجبل جليدي وغرقت. استطاعوا ركوب سفينة أخرى إلى ايتاه في شمال غرب غرينلاند. وهناك أقاموا قاعدة لهم، وفي الربيع التالي ساروا نحو جزيرة أكسل هايبرغ.

كان الطريق ملتويا وتعرضوا للأمراض وقرصات الجليد. استطاع أربعة من الفريق فقط الاستمرار من جزيرة أكسل هايبرغ عبر الجليد في البحر نحو أرض كروكر: ماكميلان ومتطوع في البحرية اسمه فيتزوغ غرين وخيبران مخضمان من الإنويت قاما برحلات سابقة هما بي أوا تو، واي توك آ شو. غامروا بالإبحار لمسافة مائة ميل في الجليد البحري نحو الشمال الغربي. في أحد الأيام ظن الرجلان الأبيضان أنهما شاهدا أرض كروكر، غير أن رفيقيهما من الإنويت قالوا إنه مجرد سراب:

21 أبريل كان يوما جميلا، انحسر الضباب كله، وامتدت السماء الزرقاء الصافية حتى الأفق. لم يكد يخرج غرين من الكوخ حتى عاد راكضا وهو يصيح من خلال الباب «لقد حصلنا على ما نريد!»، ركضنا وراء غرين إلى أعلى تلة. لم يكن هناك أدنى شك حول المسألة. يا للسماء! ما هذه الأرض؟ هضاب وأودية وقمم مغطاة بالثلوج تمتد إلى مائة وعشرين درجة من الأفق على الأقل. التفت إلى بي واه تو بقلق وسألته عن النقطة الأفضل التي يجب أن نتوجه إليها. بعد أن تفحص الموقع المفترض بعناية لعدة دقائق، فاجأني بالقول إنه يعتقد أن هذا مجرد سراب. لم يقدم الهندي الآخر اي توك شو أي تشجيع بالقول «ربما هي كذلك». بقي غرين مقتنعا بأنها لا بد أن تكون أرضا. على أي حال، كانت تستحق المشاهدة. مع تقدمنا غيرت الأرض تدريجيا مظهرها وتغيرت في المدى مع الاستدارة مع الشمس، وأخيرا اختفت تماما في أثناء الليل. ومع شرب الشاي الساخن، وقضم القديد، فكرنا: ألا يمكن أن يكون بيرى مع خبرته الطويلة مخطئا؟ هل كان ذلك السراب الذي خدعنا هو الشيء نفسه الذي خدعه منذ ثماني سنوات مضت؟ لو أنه رأى أرض كروكر حقا، فلا بد أنها كانت أبعد من 120 ميلا بكثير، لأننا الآن على مسافة 100 ميل على الأقل من الشاطئ، ولا شيء هناك في الأفق⁽⁶⁾.

بعد ذلك بفترة قصيرة اقتنع ماكميلان بأنه خدع بظاهرة فاتا مورغانا: اقتنعنا بأننا كنا نلاحق شبحا يتغير باستمرار، بيتعد دوما، ويجذبنا إليه دوما. «بدأ الجليد في البحر يذوب تحتهم، لذا عادوا بسرعة إلى جزيرة أكسل هايبرغ. من النقطة ذاتها التي وقف فيها بيرى في العام 1906، رأوا مرة أخرى ملامح أرض كروكر عن بعد. مع ذلك، لم يخرج ماكميلان من المشكلة تماما، إذ كان عليهم أن يقطعوا مسافة ألف ميل إلى مخيمهم.

اللوحان

مع الزمن اتخذ مصطلح اللوحان (looming) معاني تختلف عن الإحساس الأصلي بالسراب. في الاستخدام الشائع له فإنه حادث أو جسم يبدو أكبر مما هو في الواقع. وبالمصطلحات البحرية، أصبح يعني وميضا في السماء مرتبطا بأضواء لامعة في الليل. الأضواء نفسها هي فوق الأفق، لكن يمكن رؤية وميضاها يلوح

عند الأفق تماما. يبدو أن الاستخدام الحديث قد تطور في الوقت نفسه مع اختراع الأضواء الكهربائية في المنارات واستخدامها منذ نحو العام 1880. سابقا لم تحدث المنارات المضاءة بالبترول شدة إشعاع كفيلة بإحداث لوحان عند الأفق.

كثيرا ما يمكننا أن نرى في الليل أضواء مدينة أو منارة لا ترى عادة من الأفق على شكل وميض باهت في السماء. (الشكل 97). ينجم هذا عن ضوء على السطح أو قريبا منه ينتشر بواسطة دقائق صلبة في أعلى الغلاف الجوي. من منزلي على الشاطئ الجنوبي لكيب كود، لا يمكنني، بشكل مباشر، رؤية نان تاكيت، التي تبعد مسافة عشرين ميلا وأخفض نسبيا. من جهة أخرى في ليلة صافية يمكنني رؤية لوحان المنارة على الزاوية الشمالية الشرقية للجزيرة، ولوحان أضواء مدينة نان تاكيت نفسها.

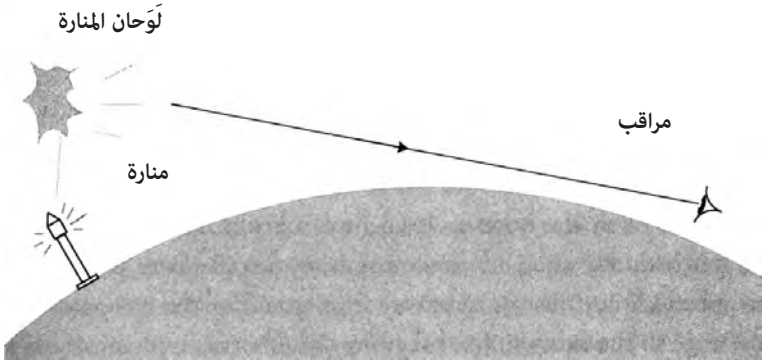

الشكل (97): لوحان أو توهج في السماء ناجم عن مصدر ضوئي فوق الأفق.

بينما قد لا يكون تقدير المسافة من لوحان مدينة أو منارة في الليل دقيقا، فإن الضوء يعطي اتجاهها واضحا للجسم، ويمكن استخدامه في الملاحظة. لا يعمل هذا في البحر فقط بل إنه يعمل على اليابسة أيضا، حيث لا يمكن رؤية مدينة أو بلدة كبيرة من بعد بسبب الهضاب الماثلة أمامها، لكن الوميض سيكون واضحا في السماء، ويمكن أن يساعد في إيجاد الطريق. بما أن الضوء من اللوحان يمر خلال مسافة طويلة عند زاوية منخفضة في السماء، يبدو اللون مائلا نحو الأحمر البرتقالي. ربما يعود هذا إلى تأثيرين: 1- اللون المميز لضوء مصابيح بخار الصوديوم

البراقة على الطرقات، -2 تأثير التششت نفسه الذي يخلق الأضواء المحمّرة لأشعة الشمس عند الغروب. لاحظت اللوحان المحمر لمدينة بوسطن على بعد مائة ميل من جبل بعيد في فيرمونت. بالنسبة إلى ملاح على متن سفينة فإن لوحان مدينة فوق الأفق غالبا ما يكون أول إشارة على اليابسة. تلقي المدن الضخمة لوحانا يكفي لرؤيته من مسافة مائة ميل.

حتى خلال النهار، هناك تأثير معقد للوحان يمكن استخدامه في الملاحظة. تنعكس أشعة الشمس من المحيط واليابسة بصورة مختلفة، وبالتالي يخلق هذا ألوانا مختلفة في السماء فوقهما. من حيث المبدأ يمكن استخدام هذه الظاهرة لاكتشاف لوحان جزر بعيدة، والتي تكون عادة مختفية وراء الأفق. في كتابه «نحن البحارة» يحيي المؤلف ديفيد لويس عن مقابلة مع ملاح من جزر غيلبيرت آيرا بيناتا الذي درس فن الملاحظة على يد جده. يدعو ظاهرة اللوحان بـ «تي كيميتا»⁽⁷⁾ (te Kimeata).

يقول آيرا إن لوحان اليابسة يرى في الليل والنهار. يلاحظ أنه «عندما لا تكون هناك غيوم على الإطلاق، انظر بعناية حول الأفق، ربما ترى لمعانا يأتي فوق الأفق عند نقطة ما. يدعى هذا «تي كيميتا» ولا يميز على الإطلاق فهو مختلف قليلا فقط عن بقية الأفق عند التفحص الدقيق. يمكنك رؤية هذا الظهور في أي اتجاه، لكن تكون الرؤية أسهل عندما تكون الشمس في أعلى السماء عند منتصف النهار. ربما أمكن اكتشاف «تي كيميتا» حتى ثلاثين ميلا أو أبعد من ذلك بقليل. يقول إن الجزر التي يمكن رؤيتها من عشرة أميال فقط يمكن رؤيتها بلوحانها من مسافة ثلاثة إلى أربعة أمثال هذه المسافة⁽⁸⁾.

المسافة إلى الأفق

بالنسبة إلى معظمنا الأفق مكان خيالي لا يمكن الوصول إليه، مثل نهاية قوس قزح أو مثل الحب الحقيقي. مع محاولتك الاقتراب منه، فإنه يتحرك بعيدا عنك. بالنسبة إلى البحار المسافة إلى الأفق لها معنى. الأفق فيزيائيا عبارة عن حد ينشأ من انحناء الأرض، ويحدد ما يمكنك رؤيته عن بعد. إذا كانت عينك عند مستوى الأرض تماما، فإن أقرب عائق يحدد أفقك. وكلما ارتفعت أكثر استطعت أن ترى أبعد.

يمكننا العودة إلى الماضي ومحاولة رؤية العالم كما رآه القدماء. لأول وهلة يصعب استيعاب فكرة انحناء الأرض. يبدو أننا نعيش على سطح مستو ضخم يمكن أن يكون منتهيا أو غير منته في مداه. كانت آراء اليونان والبابليين والهنود والصينيين القدامى حول العالم هي أن الأرض سطح له بعد محدد. لو غامرت ومضيت بعيدا جدا نحو الأفق، فإنك ستقع عند حافته. تمسك الصينيون بفكرة أرض مسطحة حتى القرن السابع عشر، عندما أدخل المبشرون الجزويت إليهم فكرة كروية الأرض. تقدم الأرض المنبسطة فهما مقبولا إلى حد ما بما أن أعلى الجبال (عند ثمانية آلاف متر) لها ارتفاع هو جزء بسيط من نصف قطر الأرض (6.3 مليون متر). فقط بدءا من عصر فيثاغورس تقريبا منذ نحو 500 ق.م بدأت فكرة كروية الأرض تتسخ. في القرون الوسطى تقريبا، على الرغم من أن محيط الأرض لم يكن معلوما بشكل جيد، فإن الفكرة كانت شائعة. لكن مازال بعض المتعصبين حتى اليوم ينتمون إلى جمعية الأرض المنبسطة.

الدليل الأكثر مباشرة على انحناء الأرض بالنسبة إلى ملاح قديم هو الطريقة التي يبدو أن الأجسام تختفي أو تظهر فيها وأنت تبصر بعيدا عنها أو نحوها. يظهر الشكل (98) بحارا يقترب من جبل من بعيد. عندما يكون بعيدا جدا لا يمكنه رؤية الجبل. مع اقترابه يمكنه رؤية أعلى الجبل، لكن الارتفاعات الأخفض لاتزال تحت الأفق. مع اقترابه أكثر تصبح قاعدة الجبل مرئية.

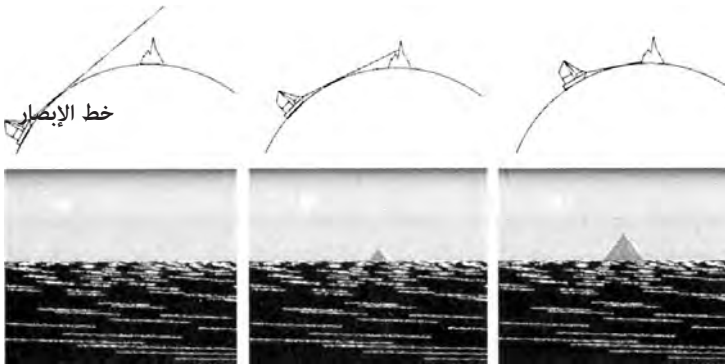

الشكل (98): منظر لجبل على جزيرة كما يرى من سفينة تقترب من اليابسة على بعد ما. يخلق تأثير انحناء الأرض وضعاً يرى أعلى الجبل فيه أولاً ثم الارتفاعات الأقل. ارتفاع الجبل والسفينة مبالغ فيه في هذا الشكل بالقياس إلى نصف قطر الأرض.

لو كان البحار يبحر بعيدا عن اليابسة، لحدثت العملية بالشكل المقلوب. في البداية يكون الجبل بأكمله مرثيا، ثم يختفي أسفل الجبل، لكن أعلاه يبقى مرثيا، وفي النهاية تختفي قمته بالكامل. لا نعلم بالضبط أول من أبحر بعيدا عن رؤية اليابسة. يمكن أن يكون بحارا قذفت به العاصفة حاول أن يتبع الشاطئ لكنه انجرف وسط البحر. ربما كان صيادا اعتقد بوجود أسماك أكثر لو أبحر أبعد. في أي من الحالتين أمكنهما رؤية هذا التأثير حيث يختفي الارتفاع الأخفض أولا، ثم يختفي الارتفاع الأكبر، بينما يحدث العكس مع اقترابهما من اليابسة. الصياد الذي أبحر بعيدا والذي عاش في مجتمع يقول إن الأرض منبسطة ربما يختلط عليه الأمر في هذه الحالة.

الطوفان الكبير

في عدد كبير من الحضارات القديمة هناك وصف ملحمي لطوفان كبير. تشمل هذه الأوصاف ملحمة جلجامش البابلية وقصة نوح في التوراة والأساطير الصينية والهندية. تمتلك الثقافات الأمريكية والبولينية القديمة كلها نسخا عن أسطورة الطوفان. في العديد من هذه الأساطير يبقى بحار على قيد الحياة بعد الطوفان، ويرى الأرض تغطي تدريجيا بالماء حتى تختفي. وفي النهاية ينحسر الماء وتشاهد الأرض حيث تبدو الارتفاعات الأعلى أولا.

اقتُرحت العديد من الأفكار حول أسطورة الطوفان، لكن التفسير المعقول الذي لم يطرح إلى الآن هو ظاهرة اختفاء الأرض وراء الأفق مع ابتعاد القارب، وظهور أعلى الارتفاعات أولا عند العودة والاقتراب من اليابسة. يمكن تحليل أسطورة الطوفان كظاهرة لاختفاء الأجسام فوق الأفق بالنسبة إلى ثقافات تعتقد أن الأرض منبسطة. كيف يمكن وصف هذه الظاهرة بطريقة أخرى إذا كانت الأرض منبسطة؟

هناك الكثير من الأسباب المنطقية للقيام برحلات طويلة المدى. صيد الأسماك والتجارة بالتأكيد اثنان من أهمها، كما أن العوامل الاقتصادية يمكن أن تشكل حافزا قويا. الهجرة إلى مسافات طويلة عبر المحيط أقل شيوعا لكنها مسؤولة عن تجانس سكان جزر المحيط الهادئ. يمكن أن يشكل تزايد السكان موارد محدودة حافزا مهما للقيام بهذه الرحلات.

تَحَيَّلَ شيخ عشيرة يعيش مع عائلته نحو 7000 ق.م. إنه يعيش في منطقة ساحلية خصبة لكنها محصورة بالجبال. يؤمن معيشتة عن طريق الصيد والزراعة، وهو محترم جدا في عشيرته. يقول الكهنة مبدأ الأرض المنبسطة، لكن شيخ العشيرة يعلم أن هناك أراضي خصبة بعيدة وراء الأفق. زار هذه الأراضي في رحلات صيد بعيدة المدى محاولا مطاردة الأسماك المهاجرة، والابتعاد عن المخزون المستهلك القريب من أرضه الأصلية. يزداد عدد السكان ببطء، وتصبح الأراضي القابلة للزراعة أندر. يندلع القتال بين العشائر ويقتل العديد في عمليات الانتقام والثأر. بمعرفته بالأرض الخصبة غير المأهولة وراء الأفق، يشرع شيخ العشيرة في محاولة إنقاذ عائلته بالإبحار إلى هناك.

يشرف على عائلته وهي تبني نسخة كبيرة من قارب صيد قادر على نقلهم مع الممتلكات التي يحتاجون إليها للبدء بحياة جديدة في تلك الأرض البعيدة. عندما يصبح القارب جاهزا يصبح الأمر مسألة وقت فقط كي يغادر من دون أن يثير الريبة. ينتظر حدوث عاصفة، ثم ينقل حيواناته ونباتاته ومياهه وغذائه وعائلته إلى سفينته ويبحر. وبينما يكون المشهد مألوفاً له، فإن ركاب القارب يشهدون منظرا مدهشاً مع مغادرتهم أرضهم. تغطس الأراضي المزروعة أولاً تحت الماء، تتبعها الغابات المرتفعة، وأخيراً تختفي قمم الجبال.

بالنسبة إلى أولئك الذين ترعرعوا على فكرة أرض منبسطة، هناك استنتاج وحيد لا مفر منه: لقد طافت الأرض. في أي اتجاه ينظرون يرون المياه تحيط بهم. بمعرفة أنه لا إماكن للعودة إلى الوضع السابق في موطنهم، يسمح شيخ العشيرة لهذه الفكرة بأن تترسخ في أذهانهم، كي يؤكد استحالة العودة. بعد الإبحار لعدة أسابيع، يعلم شيخ العشيرة أنه لا بد قريب من اليابسة، ويطلق الحمام الذي جلبه معه. على الرغم من أن كثيرين الآن يعتقدون أن الحمام يعرف طريقه عن طريق «رؤية» الحقل المغناطيسي الأرضي، بيد أن البحارة القدامى عرفوا فائدته في اكتشاف الشاطئ. أخيراً يغادر أحدها في الاتجاه الذي يشير إلى اليابسة.

يغير منحاه وبينما يقترب من اليابسة، ما الذي يراه ركاب السفينة؟ في البداية تظهر أعالي الجبال فقط، ثم الأراضي المنخفضة. مياه الطوفان تنحسر! لقد نجوا. يهبطون إلى الشاطئ. يمضي شيخ العشيرة إلى قبره مع سره، وتصبح قصته قصة تدخل إلهي.

عند التقاء السماء بالأرض

أسطورة الطوفان الكبير شائعة جدا لكن لا وجود لدليل جيولوجي على طوفان عالمي في أي وقت مضى من التاريخ. من المعقول تصور أن يحدث السيناريو المذكور سابقا عدة مرات في ظروف مختلفة حيث أجبرت الضغوط السكانية البعض على القيام بهجرات بعيدة في المحيط، وحمل الشهود الذين كانوا يؤمنون بأرض مسطحة قصة الطوفان معهم.

التخمين السابق حول شيوع قصص الطوفان الكبير ليس من دون عيوب. لدى القبائل الأمريكية المحلية المحصورة باليابسة مثل الهوبي قصة حول الطوفان الكبير، وربما لم يبحر أي من الهوبي بعيدا عن اليابسة. مع ذلك ربما نشأت القصص في مكان آخر وحفظت في تقاليدهم.

المدى المنظور

بدلا من أخذ وجهة نظر بحار فوق سطح المحيط، يمكننا تبني وجهة نظر شخص يقف أعلى جبل، ينظر إلى المحيط وتخيل ما يراه. عند سطح الأرض تماما يكون الأفق قريبا جدا. مع وقوفك، قد يبدو بعيدا هيلين. مع زيادة ارتفاعك يبعد عنك أكثر فأكثر. هذا يعود مرة أخرى إلى تأثير انحناء الأرض - مع ازدياد ارتفاعك، ينحسر الأفق بعيدا بطريقة تتعلق مباشرة بارتفاعك وانحناء الأرض. يظهر الشكل (99) كيف أن تأثير انحناء الأرض يعطي تأثير مدى منظور يعتمد على ارتفاع المراقب.

مدى الرؤية

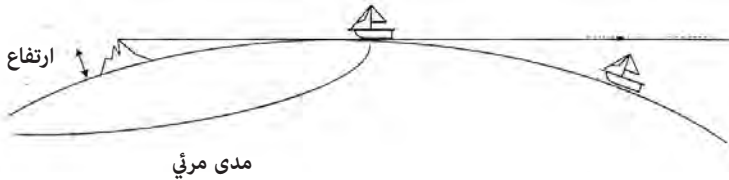

الشكل (99): العلاقة بين المدى المنظور وارتفاع المراقب

بالنسبة إلى مراقب عند مستوى سطح الأرض تماما، الأفق هناك على مسافة صفر، لكن إذا وقف المراقب على قدميه فإن الأفق يبتعد إلى مسافة ميلين. عند ارتفاع 25 قدما يكون الأفق على بعد ثمانية أميال تقريبا. هذه العلاقة مبيّنة في الشكل (100). العلاقة بين الارتفاع والمدى المنظور لجسم كالجبل، هي نفسها علاقة المسافة إلى الأفق. هضبة بارتفاع 100 قدم ستكون مرئية على الأفق حتى مسافة 10 أميال. الجزر ذات الجبال مثل جزيرة هاواي الكبيرة يمكن رؤيتها من بعد 100 ميل، بينما لا يمكن رؤية الجزر المنخفضة إلا من مسافة أقل من عشرة أميال.

المسافة إلى الأفق (ميل)

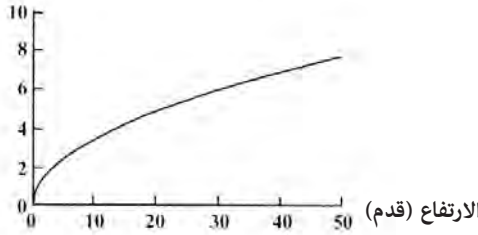

الشكل (100): العلاقة بين المسافة إلى الأفق وارتفاع المراقب

هذه العلاقة مهمة جدا لاستطلاع اليابسة أو قوارب أخرى. عادة ما يوضع المراقبون في عرش فوق أعلى صارية في السفينة للحصول على رؤية في الأفق لا تتوافر للبحارة على سطح السفينة. يمكن للمراقب أن يرى أرضا أو قوارب تبعد عشرة أميال أو أكثر، بينما يستطيع بقية البحارة أن يروا إلى مسافة خمسة أميال فقط. كانت وظيفة المراقب إحدى الوظائف الروتينية على متن السفن. في أوقات الحرب كانت مهمة المراقب أيضا أن يستطلع سفن الأعداء عن بعد، وأن يطلع الضباط على سطح السفينة بذلك.

المهمة الرئيسية الأخرى على ظهر السفينة هي الرسو على الشاطئ. لو شوهدت اليابسة عن بعد، هناك دوما احتمال أن يمزق الحديد المرجاني الضحل هيكل السفينة إذا لم يكن القبطان حذرا. لو شاهد المراقب أرضا خلال الليل، فسيأمر القبطان بأن توقف السفينة، أي الابتعاد عن اليابسة المرئية، والبقاء بعيدا حتى شروق الشمس، عندما يصبح الاقتراب من اليابسة أكثر أمنا.

زاوية الانخفاض

هناك تأثير يتعلق بذلك يدعى زاوية الانخفاض (dip angle)، والتي يمكن أن تكون مهمة للملاحة الدقيقة. على متن السفينة يستخدم معظم الملاحين مشاهدة الأفق لمعرفة ارتفاع نجم أو الشمس فوق المستوى الأفقي. استخدمت أدوات قياس الارتفاع البحرية المبكرة الجاذبية لتحديد المستوى الأفقي. من الأمثلة على هذه الأدوات القديمة الربعية (quadrant). وهي ثقل مربوط بنهاية خيط مُتدل، ويستخدم الجاذبية كدليل بينما تجري المشاهدة بواسطة قوس يعطي الزاوية من الثقل المتدلي. مع تأرجح السفينة بتأثير الأمواج، يتأرجح الخيط والثقل المربوط به أيضا، مما يجعل من الصعب قياس ارتفاع نجم ما بدقة.

كان كولومبوس أحد أوائل البحارة الذين جربوا الملاحة السماوية، لكنه وجد أنه من المتعذر جدا مشاهدة نجم القطب الشمالي باستخدام الربعية وهو في البحر. تَأْرَجَحَ الخَيْطُ كثيرا بحيث تعذر الحصول على أي قياس مفيد. فقط عندما كانت السفينة هادئة أو مستقرة في ميناء أمكنه استخدام الربعية.

من ناحية أخرى يقدم الأفق خطا أفقيا موثوقا يمكن استخدامه على سفينة تؤرجحها الأمواج، ويمكن قياس ارتفاع نجم ما بناء على ذلك. كان هذا هو مبدأ عمل أجهزة بحرية كجهاز السدس (sextant). على الرغم من أن هذه الأجهزة جعلت مهمة معرفة ارتفاع النجوم أسهل، فإن انحناء الأرض خلق مشكلة في تفسير الأفق: لم يكن الأفق أفقيا تماما.

مع ازدياد ارتفاع الشخص، لا يبتعد الأفق أكثر فأكثر، لكنه ينخفض أكثر فأكثر بالنسبة إلى الخط الأفقي الصحيح. يخلق هذا الانخفاض للأفق شيئا يدعى زاوية الانخفاض الموضحة في الشكل (101). تعتمد زاوية الانخفاض على ارتفاع المراقب

ودرجة انحناء الأرض. يهتم المراقب بارتفاع النجم فوق الخط الأفقي، لكنه لو عاين ارتفاع النجم من مدها المنظور فإنه يبالغ في تقدير ارتفاعه بمقدار معين ويجب أن يصحح ذلك.

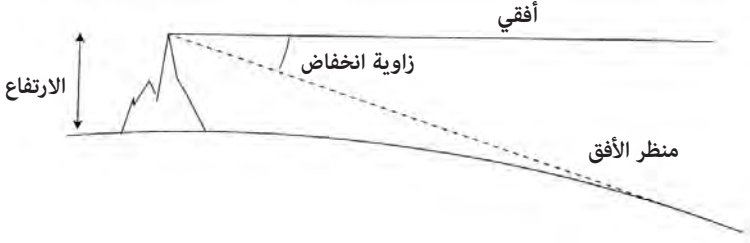

الشكل (101): ينخفض منظر الأفق تحت المستوى الأفقي بحسب ارتفاع المراقب

يعطي الشكل (102) فكرة ما عن شكل التأثير بالنسبة إلى مراقب، على اليسار ترى الأفق واقعا على المستوى الأفقي بالنسبة إلى مراقب عند ارتفاع صفر، وعلى اليمين من وجهة نظر مراقب على ارتفاع معتبر. تتراوح التصحيحات لزوايا الانخفاض عادة من 1 إلى 5 دقائق قوسية، بحسب ارتفاع المراقب. ومثل عملية تصحيح الانكسار الجوي تصبح هذه التصحيحات مهمة عندما يحاول الملاح الحصول على آخر الدقائق القوسية القليلة من الدقة من ملاحظاته.

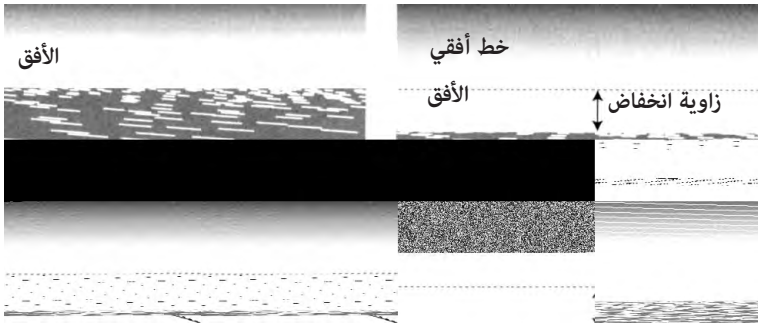

الشكل (102): مظهر زاوية الانخفاض بالنسبة إلى مراقب على ارتفاعات مختلفة. بولغ في المقياس العمودي للتوضيح

عند التقاء السماء بالأرض

على متن السفينة يلاحظ ملاح ارتفاع النجوم، ويسجل الوقت الذي يرى فيه مشاهداته وارتفاعه الفيزيائي فوق المحيط، ودرجة الحرارة والضغط الجوي في سجله، ثم يذهب للعمل على عملية تدعى اختزال المشاهدة، حيث يحوّل المشاهدات إلى خط طول وخط عرض. الخطوة الأولى هي العمل على تصحيح زاوية الانخفاض وعامل الانكسار للحصول على ارتفاع صحيح للنجم أو الكوكب أو الشمس.

عند دقة 1 دقيقة قوسية، تبدأ تأثيرات الانكسار بالظهور في كل مكان. يبدو الأمر كأنك اكتشفت أنك تعيش في بيت للهو بهرايا محدبة، وأوهام بصرية تشوه الحقيقة. يظهر الشكل (103) كيف يشوه الانكسار تصحيح زاوية الانخفاض. لو أجرى ملاح قياساً من نقطة مفضلة مرتفعة نسبياً، فليس عليه أن يصحح زاوية الانخفاض فقط، لكن عليه أيضاً أن يقوم بتخمين معقول حول تأثير الانكسار في زاوية الانخفاض.

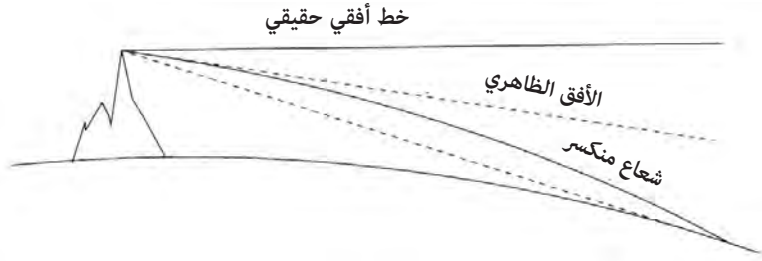

الشكل (103): تأثير الانكسار في صورة الأفق.

الأسطورة الحديثة حول البيروني

يضطر الملاحون غالباً إلى تحويل الزوايا كالاختلافات في خطوط العرض إلى مسافات. قياس الزوايا لا معنى له إذا لم يُعرف رقم مهم واحد: نصف قطر الكرة الأرضية. هذا هو أهم عامل تحويل يحول قياسات السماء إلى قياسات

على الأرض. تقليديا وفق قطر الأرض عن طريق عكس عملية الملاحظة السماوية. بدلا من حساب الاختلافات في المواقع من قياسات النجوم والشمس، يمكن تعيين مسافة معروفة بين موقعين، وقياس الاختلافات في زوايا الشمس والنجوم.

يقال إن ايراثوثينس (276 - 195 ق.م) من الإسكندرية هو أول من أجرى هذا القياس. كان يعلم أن الشمس لا تلقي ظلا عند الظهيرة في يوم الانقلاب الصيفي في أسوان بمصر، وأنها تلقي ظلا بزواوية $7/51$ درجة في الإسكندرية في مصر في الوقت نفسه. بمعرفة أن المسافة بين أسوان والإسكندرية تعادل 5000 فرسخ وفق أول قياس لنصف قطر الأرض باستخدام العلاقة:
 $5 \text{ آلاف فرسخ} = 7/51 \text{ درجة كعامل تحويل.}$

استخدمت معظم القياسات اللاحقة لنصف قطر الأرض أشكالا مختلفة من طريقة قياس ايراثوثينس الأصلية. كان الخليفة المأمون حاكما قويا على بلاد ما بين النهرين. في العام 830 م طلب من طاقم من الفلكيين إعادة قياس ايراثوثينس بأخذ خط أساس أطول.

كان أبو الريحان محمد بن أحمد البيروني أحد أعظم العلماء الرياضيين خلال العصر الذهبي للعلم في الإسلام (973 - 1048م). كانت له سيرة مهنية عظيمة وأنجز إسهامات مهمة عديدة في الرياضيات وهندسة الأرض. أراد أن يعيد إنتاج قياس المأمون بدقة أكبر لكنه لم يستطع تأمين الموارد اللازمة لتنفيذ القياس لخط أساس طويل، وإجراء المشاهدات الفلكية عند أي من طرفيه.

حينما كان مسافرا في منطقة البنجاب (والتي تمتد على طول الحدود بين الهند والباكستان الآن)، احتجز في معسكر، وجاء بطريقة جديدة تستعمل زاوية الانخفاض طريقة لحساب نصف قطر الأرض. صممت طريقته لحذف الخطوة الصعبة في استخدام القياسات البشرية لخلق خط أساس طويل. قاس أولا ارتفاع جبل قريب بالمثلثات من موقعين، ثم حسب زاوية الانخفاض إلى الأفق من أعلى الجبل. عين الأفق بالنظر بعيدا عبر سهول البنجاب المملوءة بالغبار. لا نعلم بالضبط كيف قاس زاوية الانخفاض، لكنني أتصور أنه ربما استخدم الماء لتحديد خط أفقي حقيقي ومساطر لقياس الانخفاض. بقياس ارتفاع الجبل وزاوية الانخفاض استطاع أن يحسب نصف قطر الأرض.

في كتاباته نعرف فقط زاوية الانخفاض التي سجّلها وارتفاع الجبل بوحدات لا نعلم بالضبط مكافئاتها الحديثة. تاريخيا لم يكن لهذا القياس تأثير في عمليات الملاحظة، ولم يكن معلوما إلى حد كبير. استخدمت قيمة المأمون لنصف قطر الأرض لفترة معينة حتى حدد الأوروبيون الغربيون بعد ذلك قيمة أكثر دقة.

قياس البيروني على الرغم من أنه ذكي فإن له عيبا قاتلا واحدا: لقد أهمل تأثير الانكسار الضوئي في قياس زاوية الانخفاض. لا يمكننا أن نعيب ذلك عليه، لأن علم انكسار الضوء لم يفهم حتى القرنين السابع عشر والثامن عشر. التصحيح النموذجي للانكسار هو بحدود 6/1 من زاوية الانخفاض، لكنه يمكن أن يختلف كثيرا وفق الظروف الجوية.

لماذا أتحمل مشقة إخباركم بهذا كله؟ كانت هناك أسطورة حديثة راجت حول البيروني، بأنه حقق أكثر قياسات نصف قطر الأرض دقة قبل العصور الحديثة بزمن طويل. في العام 1973 نشر مهندس من الباكستان يدعى سيد صمد حسين ريزي في مقال سجل فيه اكتشاف كتاب مفقود للبيروني بعنوان «غرة الزيجات»، وأظهر للملأ قياس البيروني⁽⁹⁾.

لو افترضت معيارا معيناً لارتفاع الجبل الذي ذكره البيروني، ثم أخذت زاوية الانخفاض التي سجلها بـ 35 دقيقة قوسية من دون تصحيح الانكسار، فستشتق قيمة 6339.9 كم لنصف قطر الأرض، والتي يمكن مقارنتها بالقيمة الحالية البالغة 6356.7 كم. وهذا اختلاف بمقدار 16.8 كم فقط! مع تصحيح جوي قياسي معقول، ربما اشتق قيمة بدقة ضمن 20%. لم يمنع هذا المؤيدين الكثير لقياساته الذين قبلوها من دون مناقشة على أنها بدقة عالية، وأنها دليل على عبقريته.

على الرغم من أن بعض المؤرخين لاحظوا مشكلة إهمال البيروني المفهومة للانكسار، فإن التوافق الملحوظ بين قيمته والقيمة الفعلية أسهمت في بناء أسطوره الحديثة. ظهر في مواقع على الإنترنت وفي نشرات وفي وثائقيات حول العلم الإسلامي. في وثائقية حديثة لـ «بي بي سي» بعنوان الإسلام والعلم والتي أذيعت لأول مرة في 12 يناير 2009، يصف المتحدث المحاولات السابقة لقياس محيط الأرض ويعلق بالقول «كانت هناك حاجة وثائقية حديثة إلى طريقة أكثر وثوقية وتطورا لتقدير حجم الأرض، وبعد قرنين من قيام المأمون بذلك أتت هذه الطريقة».

ثم يمضي المتحدث بوصف طريقة زاوية الانخفاض للبيروني، حتى باستخدام إسطرلاب ضخم كمؤيد ويوضح التقنية، معطيا علاقة زاوية الانحطاط. يستنتج: «بهذه العلاقة، استطاع البيروني الوصول إلى قيمة لمحيط الكرة الأرضية تقع ضمن 200 ميل من القيمة الحقيقية التي نعرفها اليوم وهي بحدود 25 ألف ميل. هذا يقع ضمن دقة أقل من 1%، وهو إنجاز عظيم لشخص عاش منذ 1000 عام مضى»⁽¹⁰⁾.

في ملف معلم الرياضيات (MacTutor) على الإنترنت يردد جون أوكونار وادموند روبرتسون هذا: «حقق البيروني إسهامات مهمة في هندسة الأرض والجغرافيا. لقد أدخل تقنيات لقياس الأرض والمسافات عليها باستخدام المثلثات. واكتشف أن نصف قطر الأرض هو بحدود 6339.6 كم، وهي قيمة لم يتوصل إليها في الغرب حتى القرن السادس عشر»⁽¹¹⁾.

في الواقع من الممكن أن يكون تطبق الغلاف الجوي قد أعطى البيروني أرضا منبسطة أو حتى مقعرة بالطريقة ذاتها التي يمكن للتطبيق أن يؤدي إلى نشوء سراب غريب. ربما كانت دقة ضمن 20% معقولة، لكن من دون أي معرفة بتأثير الانكسار من المستحيل إعطاء أي دقة كهذه، إن هذا أقرب إلى ربح جائزة اليانصيب.

حيلة القفز إلى الأعلى

فيما يتصل بقياس البيروني هناك حيلة مسلية تدل على أن الأرض محدبة - في حال وجد من لايزال يشك في ذلك. يتطلب هذا منك أن تراقب غروب الشمس فوق المحيط. إذا استلقيت على شاطئ قرب موعد الغروب، يمكنك أن تضع رأسك أقرب ما يكون إلى البحر. راقب غروب الشمس فوق البحر من الغرب. بينما تكون مستلقيا، وفي اللحظة التي تغوص فيها حافة الشمس العليا، ابدأ العد واقفز. ستسمح لك زيادة ارتفاعك برؤية الحافة العليا للشمس، تغوص للمرة الثانية. إذا قست الاختلاف في الزمن وعرفت طولك، أمكنك الحصول على حساب تقريبي لنصف قطر الأرض. حاولت ذلك بينما كنت في عطلة في جامايكا، وحسبت نصف قطر الأرض بمقدار 12 ألف كم. وهو تقريبا ضعف القيمة المقبولة. ليس القياس دقيقا جدا، لكنها حيلة مسلية.

خطوط العرض والطول

كان لدى النورديين والبولونيزيين إحساس غامض بخطوط العرض. كان «النجم فوق الرأس» بالنسبة إلى البولونيزيين يؤشر إلى موقع الأوج لجزيرة ما. لم يكن هذا دقيقاً، غير أنه كان يربط بين نجم ما وموقع على الأرض. بالمثل تظهر ملحمة فاينلاند (Vinland Sagas) كيف حدد النورديون خط عرض مخيمهم في أمريكا الشمالية عن طريق حركة الشمس. وصفت المخططات البحرية في القرنين الرابع عشر والخامس عشر الملامح الجغرافية بصدق، بيد أنها لم تحدد خطوط الطول والعرض. بدأ استخدام هذه الإحداثيات في الملاحة عندما ربطت الملاحظات السماوية بمواقع على الأرض، وثبتت على خرائط. تطورت عملية إسقاط الملاحظات السماوية على الأرض خلال عدة قرون، ولاتزال إلى الآن. يتتبع معظم النقاش

«كان العرب أول من طَوَّر جداول الميل التي دعيت بشكل ملائم جداول الظل»

اللاحق تاريخ نمو الملاحظة السماوية من القرن الثاني عشر وما بعده. يظهر الملحق (2) مخططا زمنيا لبعض التطورات الرئيسية في هذا المجال.

خلال العصور الوسطى الأولى طور العلماء المسلمون المبدأ اليوناني حول خطوط العرض والطول، وحققوا تطورات هائلة في الرياضيات. حصل العديد من هذه التطورات في مجال الجبر والمثلثات، ما سهل حساب العلاقة بين موقع المراقب والأجسام السماوية. على الرغم من أن معظم اهتمام العلماء المسلمين انصب على هندسة الأرض وعلم الفلك، فإن الجمهور العام حصل على تطبيقات عملية من خطوط العرض والطول في مجالي التنجيم والصلاة.

في عصرنا ربما نستشير النجوم من خلال الصحف أو على الإنترنت للتنبؤ بالفأل. تبنى هذه التنبؤات عادة على العلامات الشمسية، التي تعني موقع الشمس في البرج المطابق لليوم الذي يولد فيه الشخص. هناك شكل أكثر تعقيدا من التنجيم يدعى تنجيم الولادة الذي يصف شخصيتك بناء على موقع الكواكب والشمس والقمر والإشارات البرجية المتعلقة بمواقعها في السماء عند تاريخ ميلادك.

في التنجيم الولادي (Natal Astrology) تقسم السماء إلى نظام يتألف من 12 منزلا تلف السماء على طول مسار الشمس (الشكل 104). للمنازل قيمة رمزية، إذ إنها تمثل نواحي من حياة الشخص كثروته وأولاده أو زوجته. تبدأ المنازل بالرقم 1 عند الأفق الشرقي، وتستمر في السماء إلى الرقم 12 بعكس اتجاه عقارب الساعة. في مكان ما وزمن ما تنطبق إشارات البروج والكواكب مع منازل معينة، ومع دوران الأرض يتغير هذا الانطباق خلال اليوم والليل. على سبيل المثال، يمكن أن يكون القمر في المنزل الثامن عند الساعة 4.00 بعد الظهر وفق الزمن المحلي، غير أنه سيكون في المنزل السابع بعد ساعتين. هناك عدد من الأنظمة المختلفة لبناء المنازل. نظام المنازل المبين في الشكل (104) هو توضيح مبسط مبني على تقسيمي الشخصي لمسار الشمس إلى مقاطع زاوية متساوية. يمكن أن تكون أنظمة المنازل الأخرى أكثر تعقيدا. في الشكل (104) يسجل الاسم الذي يميز كل منزل بناء على تفسيرات عامة. إضافة إلى الأفقين الشرقي والغربي، فإن نقطة الحضيض ونقطة الزوال لمسار الشمس التي تدعى منتصف السماء هما نقطتان ثابتتان في الأنظمة كلها.

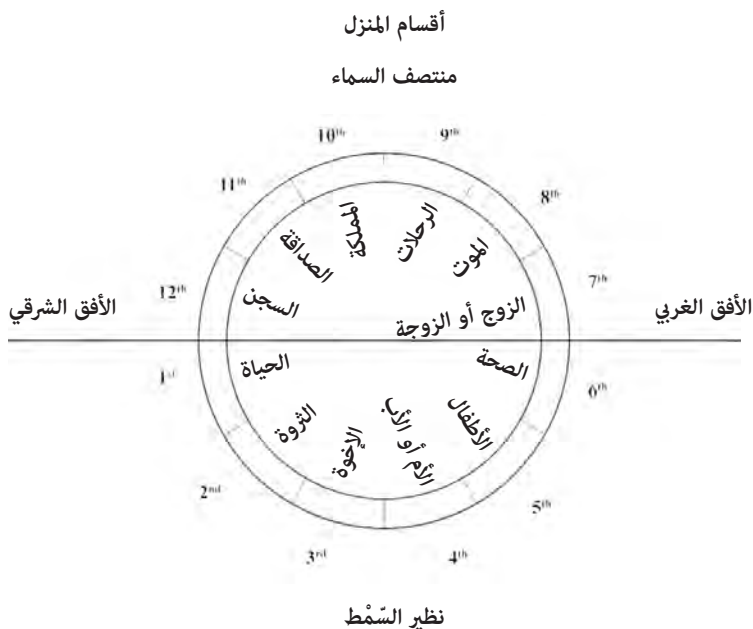

الشكل (104): تقسيم المنازل لعملية التنجيم بالولادة. المنازل مسقطة على مسار الشمس، حيث تبدأ من الأفق الشرقي ثم تدور بعكس اتجاه عقارب الساعة.

لاستخلاص المعنى الرمزي لخارطة التنجيم بالولادة، يحتاج المنجم إلى معرفة موقع الأجسام السماوية في المنزل المتعلق بالشخص عند لحظة ولادته. بما أن المنازل مخصصة لموقع ولادة الشخص وموعدها، فإن خطي العرض والطول لمكان ولادة الشخص من المعلومات المهمة، إضافة إلى موعد ولادته وموقع الأجسام السماوية في السماء. كانت خرائط خطوط الطول والعرض مهمة لأي منجم يحترم نفسه. كتب بطليموس أطروحة حول التنجيم بالولادة تدعى Tetrabiblos⁽⁴⁾ (أربعة كتب) رمّز فيها العديد من الإجراءات القديمة، وأضاف البعض من أفكاره.

الاستخدام الآخر الشائع لخطوط العرض والطول في العالم الإسلامي هو تحديد الاتجاه إلى مكة. يصلي المسلمون خمس مرات في اليوم متجهين إلى مكة، ويدعى الاتجاه إليها «القبلة». الاصطلاح الشائع للقبلة هو الطريق الدائري الكبير: أقصر مسافة على سطح الأرض إلى مكة. ومكة هي في الواقع بمنزلة قطب الشمال الديني حيث تتقاطع خطوط القبلة كلها في مكان واحد، كما تتقاطع خطوط الطول كلها في القطب الشمالي. هناك حاجة إلى جداول بخطوط الطول والعرض للمدن لإيجاد الاتجاه الصحيح نحو القبلة.

جداول طليطلة

على الرغم من وجود العديد من جداول خطوط العرض والطول في العالم العربي في القرون الوسطى، فإنه ليس هناك ما يدل على أنها استخدمت في الخرائط أو الملاحة. هل يمكننا أن نتعلم شيئاً من هذه الجداول؟ يعرض جدول متبقي إلى الآن من جداول طليطلة في القرن الثاني عشر (الملحق 3) نظم من قبل العالم العربي الزرقالي^(*) نافذة فريدة عن جغرافية تلك الحقبة⁽¹⁾.

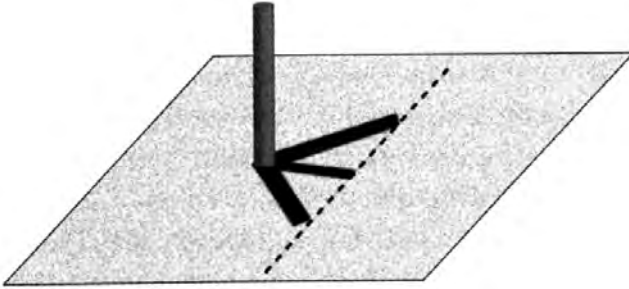

الشكل (105): مسار رأس ظل عند الاعتدال هو خط مستقيم. يمكن ربط أقصر طول للظل بطول العصا لحساب خط العرض.

(*) أبو إسحاق إبراهيم بن يحيى النفاش الزرقالي (1029م-1087م)، عالم أندلسي شهير في علم الفلك. [المترجم].

خطوط العرض والطول

في عصر الزرقالى حددت خطوط العرض غالباً من طول الظل الذى تلقيه عصا عند الاعتدال. وكما وصف فى الفصل الثامن، فإن قمة الظل عند الاعتدال ترسم خطاً مستقيماً لكل إنسان على الكوكب (الشكل 105). بينما يكون الخط فى الأيام الأخرى من العام منحنيًا، ويعتمد انحناءه على خط العرض. يمكن استخدام أقصر طول لظل عصا لحساب خط العرض، كما هو موضح فى الشكل (106). كل ما تحتاج إليه هو حبل تقيس به طول الظل وطول العصا. تعطى نسبة طول أقصر ظل إلى طول العصا رقمًا يمكن تحويله إلى زاوية. هذه النسبة تدعى الظل (tangent). أما بالنسبة إلى مثلث يحتوي على زاوية بمقدار 90 درجة (مثلث قائم الزاوية)، فإن ظل الزاوية عبارة عن طول الضلع المقابل للزاوية على طول الضلع المجاور لها. كما قد ترى من الشكل (106)، فإن ظل خط العرض هو نسبة طول الظل إلى ارتفاع العصا. يمكنك بعدئذ استخدام الظل فى جدول وتحويل النسبة إلى زاوية.

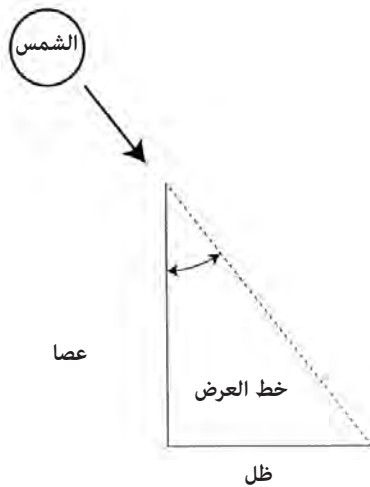

الشكل (106): عند الاعتدال، فإن خط العرض هو زاوية الظل لعصا فى أقصر طول له. تعطى نسبة طول الظل إلى طول العصا ميل خط العرض.

كان العرب أول من طور جداول الميل، والتي دعيت بشكل ملائم جداول الظل في العام 860م تقريبا. باستخدام خيط وعصا مع الجداول، يمكنك قياس خط العرض الواقع عليه إلى دقة 1 درجة. جربت ذلك بنفسى على شاطئ في جامايكا، وبما أنه لم تكن لدي جداول الظل، كان عليّ أن أجدها بنفسى كما فعل الزرقالي من قبل. في العصور الوسطى ربما اشترى معظم المنجمين جداول من شخص كالزرقالي أو أنهم نسخوها من صديق. وكثيرا ما أنتج صانعو الأجهزة تصاميم هندسية على ظهر الإسطرلابات لمعرفة الميول مستغنين عن الحاجة إلى الجداول المؤلفة.

تحديد خط الطول عملية أكثر صعوبة من تحديد خط العرض. يعرض دوران الأرض السماء نفسها خلال النهار والليل لأي مراقب عند خط عرض معين، وليس هناك شيء في السماء يميز خطوط الطول. في معظم الحالات يقدر خط الطول بواسطة التخمين الصائب. يحدد المسافرون من مدينة إلى أخرى

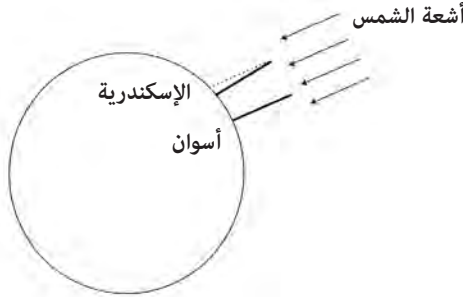

الشكل (107): قياس إيراتوثين لنصف قطر الأرض. قارن بين زاويتي الظل عند الانقلاب الصيفي في أسوان والإسكندرية في مصر. بمعرفة هذا الفرق والمسافة بين أسوان والإسكندرية، حسب نصف قطر الأرض وحصل على عامل تحويل من الدرجات إلى المسافات بالأميال والعصب والخطوات والفراسخ.

خطوط العرض والطول

طول رحلاتهم غالبا بالأيام. يمكن تحويل المسافة إلى زاوية، ما يتطلب معرفة نصف قطر الأرض لإجراء هذا التحويل. أعطت القياسات الأولى لنصف قطر الأرض التي تعزى إلى إيراتوثين، والقياسات اللاحقة من قبل الخليفة المأمون في العام 830م القيم الأكثر استخداما لتحويل المسافة إلى خط طول. تسجل جداول طليطلة خطوط الطول التي تمتد من 6 درجات إلى 125 درجة مدى العالم المعروف في عصر الزرقالي.

بني قياس نصف قطر الأرض من قبل إيراتوثين على زوايا الظلال على الأرض خلال الانقلاب الصيفي (الشكل 107). تقع مدينة أسوان (دعيت أسوين في جداول طليطلة) على مدار السرطان. العصا العمودية في أسوان لا تلقي أي ظل عند الظهيرة عند الانقلاب. غير أن العصا العمودية عند الانقلاب تعطي ظلا بدرجة $\{1/5\}$ في الإسكندرية بمصر. في زمن إيراتوثين قدرت المسافة بين أسوان والإسكندرية بـ 5000 خطوة (Stade). يعطي هذا عامل تحويل يعادل 694 خطوة لكل درجة. في العصور الحديثة 1 درجة من خط العرض تعادل 60 ميلا بحريا.

يتطلب جدول لخطوط الطول والعرض خط زوال رئيسا كنقطة «صفر» لخطوط الطول. استخدمت العديد من الجداول في العصور الوسطى خطوط زوال رئيسة مختلفة. استخدم بطليموس جزرا أشير إليها بالجزر «السعيدة» أو «الخالدة» أو «المباركة» كخط زوال رئيس. كان هذا متسقا مع الفكرة التي تقول بوجود عالم (Oecumene) مأهول نصفه بالسكان، يمتد شرقا من تلك القطعة من الأرض في الغرب. يحيط المحيط بهذا العالم المعمور. يأتي الاسم «الجزر السعيدة» (Fortunate Isles) من الأساطير اليونانية والسلتية التي تبشر بحقول إيليسان حيث يرحب بالأبطال بعد موتهم في جنة أرضية. تقع العديد من الجزر غير المأهولة إلى الغرب، مقابل ساحل أفريقيا الشمالية وأوروبا، والتي يمكن أن يكون قد زارها بحارة لم يتركوا سجلا مكتوبا حول ذلك. جزر الكناري وماديرا والأزور وكيب فيردي كلها مرشحة لأن تكون هي تلك الجزر. من الممكن أن تكون أسطورة رسو بحار قذفت به العاصفة مصادفة في أرخبيل جميل غير مسكون هي التي أنتجت الموقع الفيزيائي لهذه الجزر السعيدة.



الشكل (108): بعض الأماكن التي ظهرت في جداول طليطلة في مواقعها المحتملة اليوم.

يظهر الشكل (108) بعض الأسماء البارزة المسجلة في جداول طليطلة. بلخ قد تكون مدينة باكتريا (Bactria) على طريق الحرير، كما أن فرغانة هي فرغانة في أوزبكستان. سرنديب كان الاسم الذي يعطى لسريلانكا اليوم. الجزيرة تولي (Is. Tule) عند 58 درجة شمالا في الجداول يمكن أن تكون آيسلندا. صنعاء هي العاصمة الحديثة لليمن.

تستحق هذه المواقع التي ذكرت في الجداول بعض النقاش، لأنها تتعلق بأماكن ظهرت بعد موت بطليموس بزمان طويل، غير أنها اختفت منذ فترة طويلة عن ظهر الأرض وبقيت آثارها فقط.

غانا: هذه ليست غانا الآن. غير أنها إمبراطورية غانا التي تعود إلى العام 850م حتى العام 1100م تقريبا. ربما كانت كومبي صالح، وهي موقع أثري في جنوب موريتانيا، عاصمة هذه الإمبراطورية. كانت إمبراطورية غانا (Gana) مصدرا رئيسا للذهب. كانت القوافل المحملة بالملح والذهب من المناجم الغنية

خطوط العرض والطول

في أفريقيا الغربية تغادر غانا في رحلتها شمالا عبر الصحراء الكبرى. وبعد انحلال إمبراطورية غانا استولت إمبراطورية مالي على معظم تجارة الذهب المغربية.

سجلماسة: هذه هي سجلماسة (Sijilmasa) وهي مدينة رئيسة بالنسبة إلى القوافل التي تعبر الصحراء الكبرى متجهة شمالا. كانت جزءا من إمبراطورية المرابطين غير أنها تهدمت في حرب أهلية وهجرت إلى حد بعيد بحلول القرن السادس عشر ميلادي. توجد بقايا هذه المدينة جنوب شرقي المغرب.

Urbs a Nuba: أو «مدينة النوبة»، تشير جداول طليطلة إلى المملكة المسيحية في النوبة التي امتدت من نحو القرن الثامن إلى القرن الرابع عشر، مقاومة السيطرة العربية. توجد بقايا الثقافة النوبية المسيحية بما في ذلك كنائس موزعة في مواقع عدة على طول نهر النيل فيما يعرف الآن بالسودان. إضافة إلى أسماء الأماكن، تعطي جداول طليطلة بعض الدلائل حول تحديد خطوط الطول والعرض في القرن الحادي عشر. حلت هذه الجداول للحصول على فكرة ما عن دقة طريقة تحديد خطوط العرض والطول فيها. إضافة إلى ذلك أردت أن أعرف موقع خط الزوال الرئيس فيها، وما إذا كانت خطوط العرض فيها تتسق مع اعتبار خط الاستواء هو الصفر لهذه القياسات.

لإجراء هذا التحليل اخترت مجموعة فرعية من الأماكن من الجداول لتحسين الدقة. استبعدت الجزر من الاعتبار لأنها أكبر من أن تحدد بدقة كافية. استبعدت أماكن مثل غانا أيضا حيث يبدو أن خطوط العرض هناك حددت وفق عملية التخمين الصائب (Dead Reckoning)، ولأن موقع عاصمة إمبراطورية غانا غير متفق عليه على الرغم من أن كومي صالح تعتبر مرشحا رئيسا لذلك. ترك هذا لي ثلاثين موقعا يمكنني مقارنتها بخطوط العرض والطول الحديثة. هذه المواقع مثل بغداد وطليطلة والمدينة المنورة هي أمثلة على المدن التي لها علاقة جيدة بمواقعها في العصور الوسطى والحديثة.

بمقارنة خطوط العرض في الجداول مع القيم الحالية، وجدت توزعا بنحو 1.4 درجة في المتوسط، غير أنه متركز حول القيم الحالية. يشير توزع بمقدار 1.4 درجة إلى أن القياسات بطريقة ظل العصا ربما كانت هي المستخدمة في تلك الحقبة لتحديد خطوط العرض، لأن هذه الدقة تتفق مع الدقة القياسية لتلك

الطريقة. وبأخذ المتوسط لأكثر من ثلاثين موقعا، وجدت أن خط الاستواء يتوافق مع قيمة الصفر لخط العرض بحدود 0.25 درجة.

السؤال الأول بالنسبة إلى خطوط الطول هو عن تحديد موقع خط الزوال الرئيس. على الرغم من أن قيم خطوط الطول في هذه الجداول أقل دقة من قيم خطوط العرض، فإنه بأخذ متوسط أكثر من ثلاثين موقعا، يمكنني تحسين القوة الإحصائية، ومقارنة خط الزوال الرئيس في جداول طليطلة بخط طول غرينيتش. بالنسبة إلى جداول طليطلة وجدت أن خط الزوال الرئيس فيها يقع على بعد 23 درجة غرب زوال غرينيتش بدقة تبلغ 1 درجة. من بين خطوط الزوال الرئيسة الممكنة كلها، فإن هذا يتفق بشكل جيد مع موقع جزر كيب فيردي عند 23 درجة غربا، وبشكل سيئ مع احتمالات أخرى. جزر الأزور أبعد أكثر إلى الغرب عند نحو 39 درجة غربا. وجزر الكناري وماديرا أبعد كثيرا إلى الشرق عند 16 درجة غربا تقريبا.

على الرغم من أن معظم الكتب التاريخية تقول إن البرتغاليين هم أول من اكتشف جزر كيب فيردي نحو العام 1460م، فإن هذا في الحقيقة هو بداية استيطانهم المستمر لهذه الجزر. هناك إشارات في قصص أقدم عن صيادين من السنغال زاروا جزيرة سال في كيب فيردي للحصول على الملح، وعن حملة من مملكة مالي إلى جزر كيب فيردي، وربما كانت هناك مصادفات أخرى. في الفصل التاسع حول المسافة إلى الأفق ذكرت العالم الموسوعي الفارسي البيروني. إضافة إلى تحقيقه عددا من الإنجازات المهمة في الفلك والرياضيات، فإنه وثق حالة المعرفة الجغرافية في القرن الحادي عشر. علق البيروني على الخلط الناجم عن الخيارات المختلفة لخط الزوال الرئيس في جداول خطوط الطول والعرض المختلفة بالقول⁽²⁾:

«بما أن هذا العلم اشتق من أفكار اليونان القدماء، الذين خمنوا العالم المأهول من نهايته البعيدة الأقرب إليهم والتي هي النهاية الغربية، فإن خط الطول لبلدة ما يحسب بناء على بعده عن هذه النهاية في الغرب. لكن هناك اختلافا بين الفلكيين حول هذه النهاية. بعضهم يحسب خط الطول من ساحل المحيط الغربي، والذي هو بحر محيط باليابسة، بينما يحسبه آخرون من جزر تقع أبعد في غرب المحيط على بعد 200 فرسخ تقريبا من الشاطئ.

خطوط العرض والطول

تعرف هذه الجزر بالجزر السعيدة والجزر الخالدة وهي مقابل شاطئ المغرب. لهذا السبب قد يوجد في الكتب مجموعتان من خطوط الطول باختلاف بحدود 10 درجات بالنسبة إلى أي بلد. هناك حاجة إلى المهارة والذكاء لتمييز إحداهما عن الأخرى».

المغرب (Maghrib) هو المصطلح الشائع للبربر وهم سكان أفريقيا الشمالية في تلك الحقبة. يحدد البيروني الجزر السعيدة على بعد مائتي فرسخ من شاطئ المغرب والتي تبعد 600 ميل غرب الشاطئ الأفريقي، ويتفق هذا جيدا مع موقع جزر كيب فيردي، ولا يتفق كثيرا مع جزر الكناري وماديرا أو الأزور. فارق الـ 10 درجات خط طول بين أبعد نقطة من الساحل الغربي لقارة أفريقيا والجزر السعيدة هو اتفاق جيد لموقع جزر كيب فيردي. من تعليق البيروني وجداول طليطلة يبدو أن العديد من الجغرافيين العرب في تلك الفترة اعتبروا جزر كيب فيردي أبعد أرض معروفة غربا لخط الزوال المعتمد لديهم.

تطور قياسات خطوط العرض

هناك عدد من العناصر المرتبطة بفن الملاحة، غير أنه عندما يلفظ المرء كلمة «ملاحة» فإنها غالبا ما تورد للذهن خصوصية الملاحة السماوية كما طورت من قبل الأوروبيين الغربيين. لهذا النوع من الملاحة السماوية جذوره في القياسات التي استخدمت في وضع جداول طليطلة. هناك عنصر إضافي من جمع التخمين الصائب مع الملاحة السماوية لتحديد موقع ما على الخارطة. استغرق تطور الملاحة السماوية قرونا عدة للوصول إلى مرحلة النضج.

بدأت أول ثورة في الملاحة باستخدام البوصلة مع الخرائط البحرية الأولى في القرن الثالث عشر، والتي تدعى خرائط الموانئ (شرحت في الفصل السادس). فقط مع نهاية القرن الخامس عشر بدأ البحارة الأوروبيون الغربيون يجربون الملاحة السماوية. لم يتم التخلي قط عن التخمين الصائب، غير أنه بسبب تراكم عدم التأكد مع التقدم في رحلة ما، فقد حسنت التحديثات بواسطة الملاحظات السماوية من حين إلى آخر دقة الملاحة كثيرا. لم يبرز الإدراك الكامل لقوة الملاحة السماوية إلا في النصف الثاني من القرن الثامن عشر. بأخذ تقنيات المنجمين

العرب كنقطة للبدء، سأتبع فيما يلي تطور فن العثور على الموقع باستخدام الشمس والنجوم.

إحدى الأدوات الرئيسة للملاحة السماوية هي أداة تعطي قياسا دقيقا لارتفاع جسم ما في السماء. طور العرب جهازا دعي الربعية (Quadrant) للفلك والتنجيم. تقيس هذه الأداة ربع دائرة، ومن هنا جاءت تسميتها. يوضح الشكل (109) طريقة استخدامها لتحديد ارتفاع نجم ما. يمكنك معاينة نجم ما على حدود ضلع من أضلاع الربعية. يتدلى ثقل من نهاية خيط، مستخدما الجاذبية على أنها مؤشر إلى الخط الأفقي. هناك تدريجات محددة بالدرجات منقوشة على طرف الربعية. وأنت تعين النجم تدع الثقل يتدلى من الخيط بحرية، ثم تستخدم موقع الخيط إلى التدريجات لقياس ارتفاع النجم.

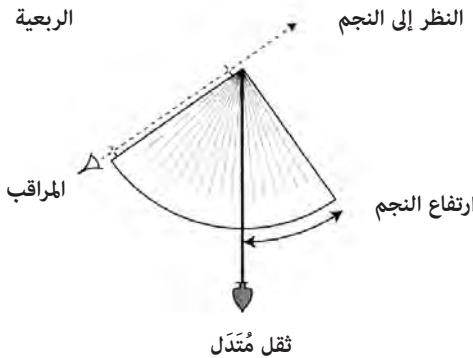

الشكل (109): مبدأ الربعية. ينظر المراقب إلى النجم على طول أحد الطرفين من خلال ثقبين، ويعطى ارتفاع النجم من ثقل يتدلى في نهاية خيط.

حصل المنجمون على كثير من المال خلال ذروة عصور الخلافة الإسلامية (ولايزالون). شكلت صناعة الربعيات وجداول المواقع السماوية مع جداول خطوط الطول والعرض مهنة محترمة للعلماء خلال تلك الفترة. بالنسبة إلى الشمس مكن استخدام جدول للميول (خط العرض السماوي) لأي يوم في العام تحويل ارتفاع الشمس إلى خط العرض الذي تقع عليه بعملية طرح أو جمع بسيطة. يمكنك ملاحظة ارتفاع الشمس عدة مرات أثناء وقت الظهيرة المحلي.

خطوط العرض والطول

تمثل أعلى نقطة الارتفاع عند المرور بخط الزوال. هذا الارتفاع مع ميل الشمس في ذلك اليوم يعطيان خط العرض من علاقة، على سبيل المثال، العلاقة⁽³⁾:

$$\text{خط العرض} = (90 \text{ درجة} - \text{الارتفاع عند الظهيرة} + \text{الميل})$$

التي تعطي خطوط العرض للمراقبين شمال مدار السرطان.

بحلول القرن الخامس عشر كان المكتشفون البرتغاليون يتقدمون ببطء جنوبا على طول الساحل الغربي لأفريقيا. بإلغاء الحاجة إلى قوافل عبر الصحراء الكبرى، أمكن للبرتغاليين أن يحصلوا على تجارة الذهب والعبود بشكل مباشر. أبحرت سفن دعت كارافيل (caravel) بأشعة مثلثة في مياه أفريقيا الغربية. على الرغم من أن الملاحه أجريت بالتخمين الصائب بشكل رئيس، فإنه بوشر في استخدام المشاهدات السماوية لتحديد خطوط العرض لعلامات فارقة. عاش كريستوفر كولومبوس وأخوه بارثولوميو في ليشبونة في البرتغال من العام 1477 حتى العام 1485، معتمدين في معيشتهم جزئيا على صنع الخرائط. اهتم كولومبوس بالتقنيات الملاحية البرتغالية، وسجل بعض أولى المحاولات لتحديد خطوط العرض على طول الساحل الأفريقي.

وفق كولومبوس، أرسل الملك جواو الثاني في العام 1485 طبيبه ومنجمه الخاص خوسيه فيزينهو في رحلة على طول الساحل الأفريقي لتحديد خطوط عرض مواقع هناك باستخدام الربعية. وكما نقلها كولومبوس فقد استخدم خوسيه مشاهدات الشمس لتحديد خطوط عرض جزيرة دُعت لوس يودولوس بالقرب من سيراليون عند 1 درجة و5 دقيقة شمالا⁽⁴⁾. تقع سيراليون عند خط عرض 8 درجات شمالا تقريبا. هذا في الواقع قياس جيد باعتبار مشاكل قياس خطوط العرض على متن سفينة باستخدام ربعية.

كان الملك جواو الثاني يتطلع للحصول على ثروات أكبر من العبيد والذهب في أفريقيا الغربية. كان التجار العرب في ذلك الوقت يحتكرون تجارة الحرير والتوابل التي تأتي إلى أوروبا من آسيا. بتأسيس طريق حول القمة الجنوبية لأفريقيا، استطاع البرتغاليون أن يستغنوا مرة أخرى عن الوسطاء وأن يحققوا أرباحا عالية. أرسل الملك جواو البحار بارثولوميو دياز للإبحار أبعد ما يمكن إلى قمة أفريقيا الجنوبية. حمل دياز معه إسطرلابا بحريا.

يظهر الشكل (110) مبادئ الإسطرلاب البحري. مثل الربعية يستخدم الإسطرلاب البحري الجاذبية لتأسيس الأفق بتعليقه بحرية من حلقة. يبصر البحار الشمس أو نجما ما باستخدام فتحتي مراقبة على محور يدور بحرية. يمكن قراءة ارتفاع الشمس من مقياس مدرج محفور على طرف الإسطرلاب. هناك أربع فتحات محفورة على الطرف لخفض تأثير ضرب الرياح له على متن السفينة. عدل الإسطرلاب والربعية من أدوات استخدمت من قبل المنجمين لكنها بسّطت كثيرا. وبينما كانت للنسخ البحرية من الربعية والإسطرلاب زوايا لإيجاد ارتفاعات النجوم كانت أجهزة المنجمين أكثر تعقيدا.

إسطرلاب بحري

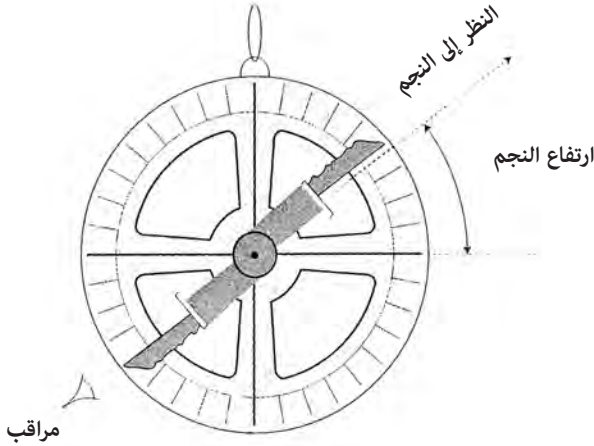

الشكل (110): وصف لإسطرلاب بحري. عدل هذا من إسطرلابات لفلكيين ومنجمين كي تستخدم على متن السفن.

في رحلته إلى الطرف الجنوبي لأفريقيا، حمل بارثالوميو دياز معه جدولا لميول الشمس. وعندما وصل إلى قمة رأس الرجاء الصالح، استخدم الشمس لحساب خط العرض عند 45 درجة جنوب خط الاستواء⁽⁵⁾. يقع رأس الرجاء الصالح في الواقع عند خط عرض 33 درجة جنوبا. هذا القياس نموذج للمحاولات الأولى

خطوط العرض والطول

لتحديد الموقع بالملاحظات السماوية. استمرت عملية التخمين الصائب لتكون أكثر دقة من الملاحظات السماوية لفترة لا بأس بها من الوقت. مع ذلك بدأ تحديد خطوط العرض والطول لأراضٍ مكتشفة جديدة يظهر ببطء.

تبنى كريستوفر كولومبوس بعض الأساليب البرتغالية في تحديد خطوط العرض حيث جلب معه في رحلته الأولى إلى الأمريكتين ربعية وإسطرلابا. في 2 نوفمبر من العام 1492 حاول تحديد خط عرض خليج مختبئ على الساحل الشمالي لكوبا بمشاهدة ارتفاع نجم القطب الشمالي بواسطة ربعية. يقع الشاطئ الشمالي لكوبا عند خط عرض 21 درجة شمالا، لكن كولومبوس حسبه على أنه 42 درجة، وهو خط عرض مدينة بوسطن⁽⁶⁾. من المحتمل أنه أخطأ وشاهد نجما آخر غير نجم القطب الشمالي. في تسجيل خط عرض لهذه النقطة اختار 28 درجة شمالا مؤسسة على تخمين صائب من جزر الكناري التي كانت نقطة انطلاقه.

في رحلة العودة من جزر الهند الغربية العام 1493، أبحر كولومبوس شمالا ليغتتم الرياح السائدة من الغرب. بعد ثمانية عشر يوما في وسط الأطلسي، حاول مراقبة نجم القطب الشمالي بالربعية والإسطرلاب. لسوء الحظ كانت السفينة تتأرجح فوق الأمواج، وكانت تحرك الإسطرلاب والربعية بشدة بحيث كان من المستحيل الحصول على تقدير دقيق للارتفاع. استطاع ارتفاع نجم القطب الشمالي، معلنا أنه بالارتفاع نفسه تقريبا كما في كيب سانت فينيسيت في البرتغال. عند القمة الجنوبية الغربية من البرتغال شكلت كيب سانت فينيسيت نقطة طبيعية لانطلاق البحارة المغامرين بالإبحار في الأطلسي. عند درجة 37 شمالا، سيكون قد ابتعد كثيرا شمالا للإبحار شرقا والوصول إلى أوروبا. كان هذا التقدير التقريبي والجاهز لارتفاع نجم القطب الشمالي بواسطة العين أمرا شائعا. في رحلته الرابعة والأخيرة إلى العالم الجديد، توقف كولومبوس في خليج سانت آن في جامايكا لإصلاح سفينته. ذهب بعض رفاقه للحصول على المساعدة من المستعمرة الإسبانية في هيسبانيولا عبر ممر جامايكا. خلال بقائه قاس كولومبوس مرة أخرى ارتفاع نجم القطب الشمالي وحصل على خط عرض بمقدار 18 درجة شمالا. يقع خليج سانت آن حقيقة عند خط عرض 18 درجة و30 دقيقة شمالا.

على الرغم من أن هذه النتيجة قد تكون مبالغة في دقة القياس، فإن كولومبوس تطور بالتأكيد في حسابه لخطوط العرض من النجوم عبر رحلاته العديدة. كانت التقنيات المستخدمة من قبل البرتغاليين وكولومبوس مفيدة جدا في تحديد خطوط عرض الوصول إلى اليابسة، ويمكنها عند مستوى متواضع أن تعوض عن التخمين الصائب وسط المحيط. لكن بالنسبة إلى معظم البحارة شكلت المعرفة بالرياضيات اللازمة للملاحة السماوية، وعدم وثوقية الربعية والإسطرلاب في البحر عائقين كبيرين. كان هذا الرفض لتبني تقنيات التنجيم والفلك غير مفهوم لمعظم العلماء في البر. كتب الرياضي البرتغالي بيرو نونز: لماذا نتحمل هؤلاء الملاحين، بكلامهم البذيء وتصرفاتهم المتوحشة، إنهم لا يعرفون شيئا عن الشمس والقمر والنجوم، ولا عن مساراتها وحركاتها وميولها، ولا كيف تشرق وتغرب، وإلى أي جهة من الأفق تميل، ولا خطوط الطول والعرض للأماكن على الأرض، ولا الإسطرلابات والربيعيات ومقياس الزوايا أو الساعات، ولا السنوات المشتركة والانقلابات والاعتدالات؟⁽⁷⁾. تصف تعليقات نونز بشكل نموذجي الهوة التي كانت تفصل بين عالم العلماء المتعلمين من جهة وعالم الملاحين من جهة أخرى. ولم يستطع أي الفريقين فهم عالم الفريق الآخر.

الإسقاط الميركاتوري^(*)

شكل صانعو الخرائط جسرا بين عالم العلماء وعالم البحارة. كان إسهامهم من القرن الرابع عشر وما بعد ذلك هو في إنتاج خرائط بنوعية عالية. وليكونوا منافسين كان عليهم أن يمثلوا أحدث الخصائص للأراضي المعروفة والمكتشفة وأدقها. اعتمدوا في كثير من الحالات على تقارير البحارة العائدين من رحلات بعيدة لملء الفراغات في معلوماتهم. خلق خيال صانعي الخرائط والقصص الساحرة للبحارة العائدين بعضا من الأراضي الخيالية غير العادية. على سبيل المثال، في القرن السادس عشر شملت خريطة لمناطق قرب القطب الشمالي جبلا مغناطيسيا ضخما، وأرضا يقطنها الأقزام.

(*) نسبة إلى جيراردوس ميركاتور؛ راجع الفصل السادس من الكتاب، للمزيد عن إسهاماته. [المحرر].

في الفصل السادس رأينا بروز خرائط الموائئ في القرن الثالث عشر، التي احتوت على أوصاف دقيقة للمقياس ومجموعات من خطوط البوصلة التي تتقاطع في الخارطة. لكن هذه الخرائط لم تعرض خطوط الطول والعرض. مع تقدم القرن السادس عشر بدأت كمية متزايدة من المعلومات الجغرافية تندفق من الاكتشافات على أوروبا على شكل تقارير وتقديرات لخطوط العرض والطول للعلامات الفارقة الرئيسية على الأرض.

بالنسبة إلى صانع الخرائط يشكل تمثيل أرض كروية على شكل خارطة مستطيلة تحديا كبيرا. من المستحيل تمثيل كرة على سطح منبسط ثنائي الأبعاد من دون إدخال تشوهات. السؤال هو: أي تشوهات ستختار؟

أنتج صانع الخرائط الإسباني ديوجو ريبيرو أول خريطة معروفة للعالم تحتوي على خطوط عرض وطول مستخدما جداول وتقارير من مكتشفين في العام 1527. حدث هذا بعد أربعمئة سنة من صنع جداول طليطلة. اختار ديوجو استخدام شبكة من الخطوط تتوزع فيها خطوط الطول والعرض بفواصل متساوية تماما مثل ورقة تخطيط بسيطة. دافع بطليموس عن هذا النوع من التمثيل، وهو ما قد يختار شخص عاقل أن يفعله كمرحلة أولية.

هذه الخارطة التي تدعى خارطة مستوى، أو خارطة متساويات المستطيلات عملية جدا لتمثيل العالم. لكن لها عيبا واحدا: رؤوس الاتجاه الثابت للبوصلة أو «خطوط البوصلة» مشوهة. ربما لا يبدو هذا واضحا جدا بالنسبة إلى المراقب العادي. القضية هي التالي: قرب خط الاستواء تكون المسافة بين خطي عرض وخطي طول متساوية تقريبا. إذا سافرت بعيدا عن خط الاستواء، تقترب خطوط الطول بعضها من بعض. قرب خط الاستواء تعادل 1 درجة من خطوط الطول ستين ميلا بحريا، لكن بالقرب من أيسلندا فإن درجة واحدة من خط الطول تعادل ستة وعشرين ميلا. إذا أخذت خارطة ريبيرو وحاولت إيجاد الاتجاه الصحيح بوصل نقطتين على الخارطة، ستجد أنك في مشكلة، فخط البوصلة الممتد من مكان ما سيصبح مشوها عندما يمد إلى مسافة بعيدة. كانت هناك حاجة إلى خارطة يمكن فيها مد خطوط البوصلة (الخطوط ذات الاتجاهات الثابتة) على خطوط العرض كلها.

من حيث المبدأ حلت المشكلة في العام 1569، عندما خلق صانع الخرائط الفلمنكي جيرادوس ميركاتور خارطة للعالم حافظت على خطوط البوصلة في كل مكان على سطحها. يوضح الشكل (111) طريقة عمل خارطة ميركاتور (تدعى أيضا الإسقاط الميركاتوري). تسقط الأرض على أسطوانة، وتبسط بعد ذلك لتؤلف خارطة منبسطة. من المستحيل الحصول على الأرض بكاملها على الإسقاط الميركاتوري، لأن تمثيل سطح الأرض قرب القطبين يصبح لامتناهيا. على إسقاط ميركاتور يزداد الفصل بين خطوط العرض مع الاقتراب من القطبين، بينما يبقى الإسقاط على خارطة متساويات المستطيلات المسافة بين خطوط العرض ثابتة.

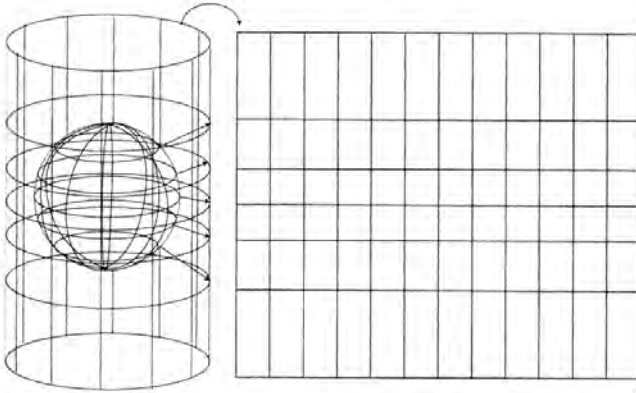

الشكل (111): المبدأ وراء إسقاط ميركاتور. تسقط خصائص العالم على سطح أسطوانة أولا ثم تفلت بعد ذلك لتشكّل خارطة تحافظ على الزوايا في كل مكان منها.

على الرغم من أن اختراع ميركاتور لم ينل ما يستحقه من التقدير في ذلك الوقت، فإنه سمح بتطور جيد في إجراءات الملاحة. ولأن إسقاطه حافظ على خطوط البوصلة، أمكن للملاح أن يحدد اتجاهها ما بناء على مؤشر البوصلة، وسيكون واثقا بأنه سيستطيع المحافظة على هذه الزاوية خلال الخارطة. إضافة

خطوط العرض والطول

إلى ذلك أصبح من السهل الآن على الملاح أن يرسم مخططا موثوقا من التخمين الصائب. على الرغم من أن المسافات شوهت بناء على خط عرض الملاح، فإنه من الممكن استخدام مقياس صغير لتعويض ذلك. أخيرا يمكن رسم أي قياس سماوي يعطي خطوط العرض والطول مباشرة ومقارنته بالتخمين الصائب. أدرك الكاتب والرياضي وصانع الخرائط إدوارد رايت فائدة إسقاط ميركاتور للملاحة. في العام 1959 نشر رايت كتابه «بعض الأخطاء في الملاحة». تضمنت الأطروحة استخدام إسقاط ميركاتور لتحسين التخمين الصائب عند خطوط عرض مختلفة. لم يقدر عمل رايت كثيرا مباشرة. لكي تعمل استخدم ملاحو التخمين الصائب غالبا خارطة متساويات المستطيلات أو مخططا مستويا. خلق الاعتماد على المخططات المستوية أخطاء مهمة في التخمين الصائب عندما استخدمت لمسافات طويلة. بين رايت كيفية إجراء التصحيحات الملائمة.

العصا المتصالبة

مع تطور القدرة على استخدام التخمين الصائب بوجود مخططات أفضل، بدأت الملاحة السماوية تنضج. باستخدام التخمين الصائب، يمكن للملاح أن يقدر خط العرض من آخر موقع محدد له. يمكنه بعد ذلك أن يقارن مباشرة هذا التقدير مع خط عرضه المحدد بواسطة الملاحظة السماوية. الربعية والإسطرلاب اللذان يستخدمان الجاذبية لإيجاد الخط الأفقي كانا غير موثوقين على متن سفينة في عرض بحر هائج. الجهاز الأكثر وثوقية وهو العصا المتصالبة (Cross-Staff) (الشكل 112) عبارة عن عصا طويلة بقطعة متصالبة تنزاح جيئة وذهابا. يمكن للملاح أن يشاهد الطرف الأسفل من القطعة المتصالبة على الأفق، ويزيحها جيئة وذهابا حتى ينطبق الطرف الأعلى من العصا على موقع الشمس أو النجم. هناك مقياس مدرج على العصا نفسها يسمح للملاح أن يحسب الارتفاعات. يمكن للعصا المتصالبة أن تحقق درجة لا بأس بها من الدقة، إذا صنعت بطريقة صحيحة، واستخدمت من قبل ملاح خبير.

استخدمت العصا المتصالبة أولا في عمليات المسح والفلك، لأن قياس الزوايا مهم في كليهما. ثم أصبحت شائعة على متن السفن في النصف الثاني من القرن

العصا المتصالبة

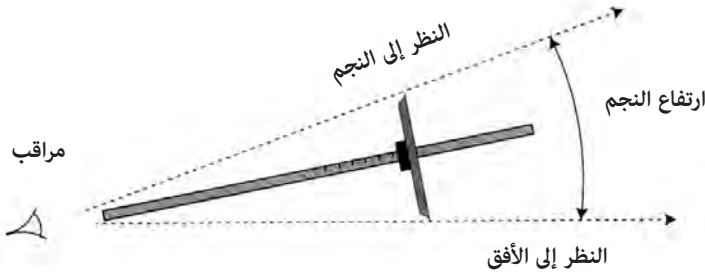

الشكل (112): مبدأ العصا المتصالبة. عصا طويلة لها قطعة متصالبة يمكن تحريكها إلى الأمام والخلف، مما يسمح للملاح بأن يرى الأفق وارتفاع الشمس أو النجم في الوقت ذاته.

السابع عشر. إجراء جيد في الملاحة هو صنع أفضل استخدام للتخمين الصائب (دعيت بالحكم judgment في عدد من سجلات تلك الحقبة)، وعند توافر مشاهدة ارتفاع جيدة يصحح التخمين الصائب وفق الارتفاع الجديد. تقدم سجلات السفن غالباً رؤية حول الإجراءات الملاحية المتبعة. يعطي سجل سفينة القبطان جون وود في محاولته إيجاد ممر نحو الشمال الشرقي إلى آسيا على طول ساحل سيبيريا، بصيرة بإجراءات الملاحة في أواخر القرن السابع عشر. استخدم وود عصا متصالبة. هنا إحدى تديوناته في السجل في العام 1676 بينما كان في طريقه إلى سيبيريا⁽⁸⁾: يوم السبت في 17 يونيو، من ظهيرة يوم 16 إلى ظهيرة هذا اليوم، عاصفة جديدة من غرب - شمال - غرب، وغرباً مع مطر وطقس غائم. المسار وفق البوصلة هو شمال - شرق، المسافة المقطوعة وفق السجل 127 ميلاً، الفرق في خطوط العرض 90 ميلاً - المغادرة شرقاً 90 ميلاً، خط العرض وفق الحكم 69 درجة و48 دقيقة. المسافة من الزوال 303 أميال،

خطوط العرض والطول

لكن بالملاحظة الجيدة عند الظهيرة فإن خط العرض هو 69 درجة و53 دقيقة. الفرق في خطوط العرض بين التخمين الصائب والمشاهدة هو 9 أميال، والذي يعزى إلى اختلاف باتجاه الغرب وجد أنه بسمت قدره 7 درجات. مسافة الزوال المصححة هي 300 ميل، طقس لا بأس به».

غالبا ما تكون الملاحظات في سجلات السفن برقية بطبيعتها، لكن من الممكن فك شيفرتها. كان من الشائع إدخال ملاحظات ضمن فترة ظهيرة يوم ما حتى ظهيرة اليوم الذي يليه. هذا هو الوقت الذي يمكن فيه قياس ارتفاع الشمس عند مرورها بخط الزوال إذا سمح الطقس بذلك. في الملاحظة السابقة يسجل وود أولا حالة الطقس خلال الأربع والعشرين ساعة. ثم يسجل بعد ذلك اتجاهات البوصلة (شمال - شرق) والمسافة المقطوعة بطريقة الحبل. لاحظ أن المسافة المقطوعة (127 ميلا) توحى بأن متوسط السرعة هو خمس عقد.

ثم سجل وود بعد ذلك تقديره للتغير في خطوط العرض بأخذ إسقاطه للمسافة بالتخمين الصائب على محور شمال - جنوب (90 ميلا)، وتحويله إلى فرق في خطوط العرض. بإضافة هذا إلى قياسه السابق لخط العرض (من الملاحظة السابقة غير المسجلة هنا) اشتق أنه على خط عرض مقداره 69 درجة و48 ثانية بواسطة الحكم (judgment).

لم يسجل خط الطول كدرجة، لكنه سجل المسافة عن خط الزوال الرئيس في غرينيتش بالأميال. المسافة وفق التخمين الصائب نحو الشرق هي 90 ميلا. في هذه الحالة يقدر أنه شرق خط الزوال الرئيس بحدود 303 بإضافة قياسه السابق. يسجل وود خط عرض قدره 69 درجة و53 دقيقة بناء على مشاهدته لمرور الشمس بخط الزوال. بمقارنة هذه القيمة مع القيمة من عملية التخمين الصائب البالغة 69 درجة و48 دقيقة، عزي هذا الاختلاف إلى الاختلاف المغناطيسي والذي قدره بحدود 7 درجات غربا، وصحح تقديره للتقدم شرقا من 303 إلى 300 ميل من خط الزوال.

على الرغم من أنه لم يسجل خط الطول، من السهل أخذ تقدير وود بـ300 ميل من زوال غرينيتش، وتحويله إلى 14 درجة و32 دقيقة شرقا. يضعه هذا التقدير لموقعه في حدود 100 ميل تقريبا شرق الشاطئ الشمالي الغربي للنرويج.

السدس

للصفا المتصالبة عدد من العيوب. لم تنجح كثيرا لمشاهدات على ارتفاعات عالية، بما أنه كان من الصعب مشاهدة طرف من القطعة المتصالبة عند الأفق، والطرف الآخر عند الشمس أو النجم. أيضا كانت معاينة الشمس مباشرة مؤلمة للعينين. استخدم عدد من الأشكال المختلفة للصفا المتصالبة لتفادي هذه المشاكل، لكن جرى تحقيق دقة أكبر مع تطوير أنظمة بصرية بنوعية عالية لإجراء المشاهدة.

يعزى إلى توماس غودفري من فيلادلفيا وجون هيدلي من لندن، كل على حدة، تطوير المثلث (octant) في حدود العام 1730. يسمح المثلث ثمن قوس دائرة، وكما صمم في الأصل، له مرآتان تسمحان بمشاهدة متزامنة لجسم سماوي وللأفق معا. للمثلث مجال زاوي قدره 90 درجة. مع أواخر القرن الثامن عشر استعملت تحسينات أخرى في جهاز دُعي السدس (Sextant).

يتألف السدس (كما في الشكل 113) من قوس يبلغ طوله سدس محيط دائرة، ومن هنا جاءت التسمية. باستخدام الأشعة المنعكسة من مرآة المعاينة، يمكن استخدام السدس لقياس أي ارتفاع بدقة. يمكن تقديم مرآة المعاينة وتأخيرها على طول ذراع متحركة. تنعكس صورة جسم سماوي على مرآة أفقية يغطي نصفها بالفضة. يرى المراقب بعد ذلك صورة الجسم السماوي والأفق معا من خلال المنظار. يمكن وضع مجموعة من المرشحات فوق الصورة من الجسم السماوي أو من الأفق لجعل الرؤية أسهل. (على سبيل المثال منع معظم الإشعاعات الشمسية القوية). بتعديل موقع الذراع المتحرك، أحيانا بواسطة آلية تثبيت بواسطة مسمار يمكن للملاح أن يضع صورة الجسم السماوي على مستوى الأفق ويقرأ المؤشر. تحت ظروف مثالية، وبعض الخبرة يمكن للملاح جيد أن يحصل على ارتفاع دقيق ضمن 1 إلى 2 دقيقة قوسية. غالبا ما تتحدد الدقة بالقدرة على مشاهدة الأفق نفسه.

خطوط العرض والطول

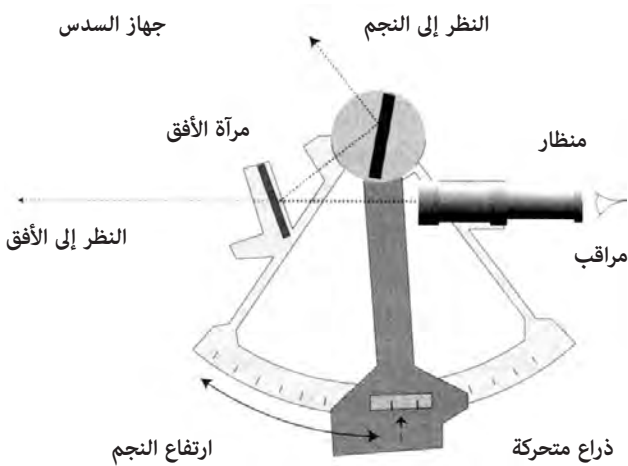

الشكل (113): تشغيل جهاز السدس. ينظر المراقب خلال منظار ويرى الأفق والنجم أو الشمس في الوقت نفسه باستخدام مرآة الأفق نصف مغطاة بالفضة. يعدل الملاح الارتفاع باستخدام ذراع متحركة، ثم يقرأ الارتفاع من المقياس المدرج.

مع دقة آلة السدس، تصبح التأثيرات التي نوقشت في الفصل التاسع مهمة: الانكسار وزاوية الانخفاض. تذكر أن زاوية الانخفاض تنجم عن ارتفاع المراقب فوق سطح البحر إلى الأفق، وأنها تزيد الارتفاع الملاحظ للأجسام السماوية. وبالمثل يزيد الانكسار من الارتفاع الملاحظ للأجسام السماوية. عندما يشاهد جسم ما لأول مرة، على الملاح أن يصحح للتأثيرين للحصول على الارتفاع الحقيقي. يمكن أن يكون هذان التصحيحان كبيرين إلى نصف درجة، على الأخص عند المشاهدة قرب الأفق. بهذين التصحيحين وبدقة آلة السدس الحديثة، يمكن لارتفاعات الأجسام السماوية أن تعطى بموثوقية خطوط عرض ضمن دقة تصل إلى ميل أو اثنين. بينما يكون للثمن زاوية 90 درجة، فإن للسدس زاوية تبلغ 120 درجة، مما يسمح للمستخدم بأن يحصل على زوايا بين جسمين سماويين متباعدين جدا أحدهما عن الآخر كالشمس والقمر. وهذا مهم في كثير من الأحيان في تقنية لإيجاد خط الطول تدعى الطريقة القمرية.

مشكلة خط الطول

لخطوط العرض نقاط مقارنة طبيعية يمكن بواسطتها تحديد ارتفاعات النجوم والشمس: خط الاستواء والقطبان. قياس خط الطول أصعب من قياس خط العرض. الأرض في الواقع كرة دوارة ضخمة. ويمكن لأي شخص عند خط عرض معين أن يرى الأجسام نفسها في السماء، وهي تشرق من الشرق وتصدر لتمر بخط زوالها، ثم تغرب من الغرب، بغض النظر عن خط الطول الواقع عليه. ليس هناك تمييز واضح بين مقدار بعد المرء شرقاً أو غرباً. ليس هناك غرب «مطلق» بمعنى تعيين بطليموس للجزر السعيدة على أنها أقصى الغرب، إنه مجرد اصطلاح.

تشير جداول طليطلة إلى خطوط طول مبنية على المسافات المقطوعة بين المدن، وتقاس بالمقارنة بخط زوال رئيس يبدو أنه زوال جزر كيب فيردي. خلال نهاية القرن الثامن عشر كان التخمين الصائب الطريقة الأكثر شيوعاً لتحديد خط الطول.

يظهر الشكل (114) صعوبة تحديد خط الطول بالنسبة إلى مراقب ما. المنظر هو بالنظر إلى الأسفل عند القطب الشمالي مع وصول أشعة الشمس المتوازية إلى سطح الأرض. إذا كانت لديك ساعة دقيقة تماماً، ومؤقتة على توقيت غرينيتش المتوسط GMT، فسوف ترى الشمس مباشرة وهي تمر بخط الزوال عند الساعة 12.00 GMT فوق خط الطول صفر: خط الزوال الرئيس. بعد ساعتين من الظهر عند الساعة 14.00 ستكون الشمس عند مرورها بخط الزوال عند خط الطول 30 درجة غرباً. وبعد أربع ساعات ستكون الشمس عند المرور بخط زوال عند خط طول 60 درجة غرباً. مجموعة من الساعات تعارير كلها إلى الزمن نفسه، يمكن تأسيس الاختلافات في خطوط الطول بتوقيت مرور الشمس بخط الزوال. لم تستخدم ساعات دقيقة للحصول على خط الطول حتى القرن الثامن عشر.

خطوط العرض والطول

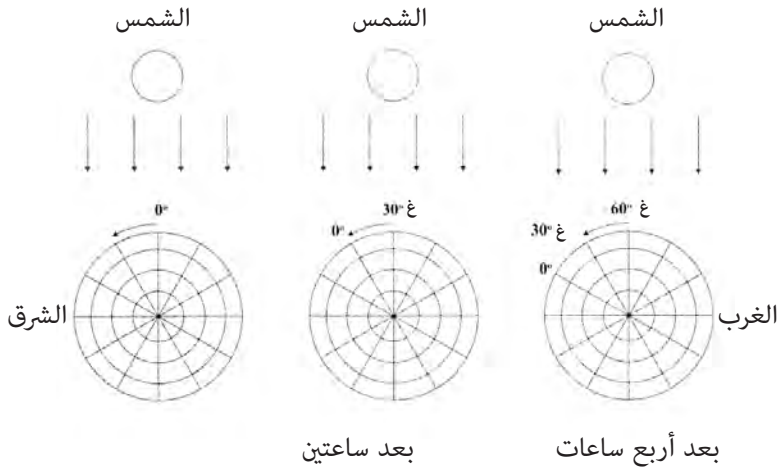

الشكل (114): خط الطول بواسطة مرور الشمس بخط الزوال.

في القرون الوسطى فهم العلماء مبدأ قياس خط الطول باستخدام الأحداث السماوية. تخيل أن كل شخص على كوكب الأرض شهد حدثا عاما واحدا مثل خسوف القمر. يمكن لأشخاص عند خطوط طول مختلفة أن يقارنوا المواقع النسبية لأجسام في السماء في زمن حدوث الخسوف، ومعرفة خطوط الطول عندهم بمقارنة السجلات. يعمل خسوف القمر عمل «ساعة عالمية» تسمح للمراقبين عبر الأرض بتحديد زمن الخسوف بالنسبة إلى غياب الشمس. يمكن قياس ذلك بساعات زجاجة، والتي تمتلك دقة كافية لقياس فترات زمنية قصيرة. على الرغم من أن هذه التقنية كانت معروفة من حيث المبدأ، فإن تطبيقها عمليا كان نادرا.

في رحلته الرابعة والأخيرة إلى العالم الجديد، حاول كولومبوس أن يحدد خط الطول عن طريق زمن الغروب في أثناء خسوف القمر. كانت لديه جداول لأحداث سماوية من ريجيومونتانوس من نورمبرغ وهو فلكي ومنجم مشهور. بالإبحار على طول ساحل أمريكا الوسطى، أصيبت سفينته بعدوى الديدان، وامتصت من الماء أكثر مما استطاعت طرحه. أصبح محصورا فيما يعرف الآن

بخليج سانت آن على الشاطئ الشمالي لجامايا، وأطعمته قبيلة محلية مع طاقمه مقابل بضائع ومن قبيل الشفقة. أرسل كولومبوس طاقما صغيرا في طوافة ليحاول تأليف فريق إنقاذ من هيسبانيولا عن طريق عبور ممر جامايا. أساء بعض طاقمه معاملة السكان المحليين إلى الحد الذي توقفوا فيه عن تزويده بمزيد من الطعام.

عرف كولومبوس من جداول ريجيومونتانوس أن خسوفا للقمر كان على وشك الحدوث، واستخدم هذه المعلومة لغرضين: حساب خط الطول الواقف عليه، وتخويف السكان المحليين لتزويده بالطعام. هددهم بأنه سيجعل القمر يختفي إذا لم يوافقوا على تزويده بالطعام. استخدم كولومبوس زجاجة ساعة تعمل لمدة نصف ساعة تدعى أمبوليتا لقياس الزمن بين غروب الشمس وحدوث الخسوف. عندما اختفى القمر من السماء، توّسل السكان المحليون إليه كي يجعل القمر يعود. صلى بخشوع وعاد القمر. استسلم السكان المحليون، وجلبوا المون له ولرفاقه.

بالنسبة إلى قياسه بزجاجة نصف ساعة استنتج كولومبوس أن الشمس تغرب في خليج سانت آن بعد سبع ساعات وخمس عشرة دقيقة من غروبها في كاديز في إسبانيا. يضعه هذا على خط طول يبعد 110 درجات غربا، بالمقارنة بقيمة خط طول سانت آن الحالية البالغة 77 درجة غربا. على الرغم من هذا الفرق الكبير بمقدار 33 درجة فإنه يمثل إحدى أولى المحاولات لقياس خط الطول باستخدام الخسوف القمري⁽⁹⁾.

كان عدم توافر خط طول دقيق أمرا خطيرا. بنيت العديد من الرحلات عبر الأطلسي على أساس إستراتيجية «النزول على خط عرض» حيث يبحر القبطان باتجاه الشرق أو الغرب الحقيقي على خط عرض مواز ثم يرسو برا. بسواحل تمتد على الأغلب من الشمال إلى الجنوب في الأمريكتين يمكن لتقدير غير دقيق لخط العرض أن ينتهي بكارثة حين تصطدم سفينة بحيد في منتصف الليل. مع صعود القوى البحرية العظمى في أوروبا الغربية، ازداد عدد السفن التي تمخر عباب الأطلسي بشكل كبير، كما ازداد عدد السفن المتحطمة. كان هذا محرضا قويا لحل مشكلة خطوط الطول.

خطوط العرض والطول

اتبع الباحثون مسارين رئيسين لتحديد موثق لخطوط الطول. تضمن المسار الأول حركة القمر، وبني على حركته السريعة مقابل الخلفية الثابتة للنجوم: نصف درجة كل ساعة. لا يتوافر للملاح في بحر مفتوح الزمن الكافي لانتظار خسوف كي يعرف خط الطول كما فعل كولومبوس. من حيث المبدأ إذا توافر ملاح جدول بموقع القمر في السماء خلال الزمان فإنه يمكنه معرفة المسافة الزاوية بين القمر والشمس أو أي نجم لامع واستخدام الجداول لحساب خط الطول.

تعاني الطريقة القمرية مشاكل عدة. في القرن السادس عشر كانت هناك نظرية ملائمة لحساب مدار القمر. حتى مع اكتشاف نيوتن قوانين الجاذبية كان حساب مدار القمر حول الأرض معضلة رياضية لم تُحل بشكل مرضٍ حتى منتصف القرن الثامن عشر. مشكلة أخرى تتعلق بالطريقة القمرية هي صعوبة مشاهدة القمر، والتي هي محدودة وتعتمد على الزمن خلال الشهر.

اقترح غاليليو طريقة أخرى. تدور أقمار المشتري حول هذا الكوكب الضخم بسرعة جيدة، وهي عديدة بما يكفي بحيث يمكن لزمان اختفائها خلف قرص المشتري أن يعطي معلومات حول خط الطول بتوافر الجداول المناسبة مرة أخرى. إذا كان للطريقة القمرية مساوئها، فإن هذه الطريقة أصعب: يجب حمل منظار على متن كل سفينة، مع جدول بحركة أقمار المشتري من الصعب إنتاجه بدقة كافية.

تتضمن الطريقة الأخرى لمعرفة خط الطول استخدام ساعة ميكانيكية يمكن تعييرها وفق زمن عالمي قياسي. بمقارنة زمن الساعة بزمن مرور الشمس في الزوال المحلي، يمكن حساب خط الطول. كان جيما فريسيوس، الذي طور المثلثات، أول من اقترح فكرة استخدام الساعة لتحديد خط الطول العام 1530. في ذلك الوقت لم تكن هناك ساعة موثوقة يمكنها الحفاظ على الزمن بشكل مرضٍ. في منتصف القرن السابع عشر طور الفيزيائي الهولندي كريستيان هيوغنز ساعة مبنية على رصاص متأرجح تعرف للكثيرين بساعة الجد.

ومثل فريسيوس اعتقد هيوغنز أن تحديد خط الطول يمكن أن يحل بواسطة ساعة، لكن اختراعه لم يكن مناسباً للاستخدام على ظهر السفن. فعندما يتأرجح القارب فوق الأمواج، ويتعرض لاختلافات كبيرة في درجات الحرارة، تتعطل آلية الرصاص الميكانيكية ما يجعله بلا فائدة.

القانون المتعلق بخط الطول

فقدت البحرية الملكية البريطانية العديد من السفن نتيجة الملاحه السيئة، لكن أشهر تلك الكوارث كانت الكارثة البحرية عند جزر سيلبي. في العام 1707 أرسلت بريطانيا العظمى أسطولاً كبيراً إلى طولون في فرنسا بقيادة الأدميرال السير كلاودسلي شوفيل لحصار المدينة خلال حرب الوراثة الإسبانية. عاد الأسطول إلى إنجلترا عن طريق مضيق جبل طارق ثم اتجه شمالاً. في هذا المقطع من الرحلة، تعرض الأسطول لفترة طويلة من الطقس السيئ، ما حرقه عن مساره، وجعل من الصعب عليه معرفة خط العرض. بالتحوّل شرقاً نحو ما اعتقد شوفل أنه القناة الإنجليزية اكتشفوا أن موقعهم كان بعيداً عن توقعاتهم. تحطمت بعض سفن الأسطول بالقرب من جزر سيلبي مقابل ساحل كورنل ومات الآلاف من البحارة.

بقيت الجثث وحطام السفن ترسو على شاطئ كورنل لشهور عدة بعد ذلك. كانت فضيحة وطنية. مدفوعاً جزئياً بهذه الكارثة، أصدر البرلمان البريطاني في العام 1714 قانون خطوط الطول، مؤسساً هيئة لخطوط الطول، ومخصصاً جائزة لمن يخترع طريقة عملية لتحديده. هنا فإن كلمة «عملية» هي الصفة الرئيسة لأن غاليليو وفريسيوس وهيوغنز وآخرون اقترحوا طرقاً معقولة لكنها لم تكن مناسبة للسفن.

استجابة لقانون خطوط الطول، اقترحت العديد من الطرق، بما في ذلك طريقة غير عملية جداً حيث تطلق مجموعة من السفن المتوقفة في عرض البحر صواريخ في الوقت ذاته. تابع صانع الساعات جون هاريسون طريقة جيما فريسيوس وكريستيان هيوغنز حيث عمل لجزء كبير من حياته على مؤقت بحري عملي. ولحل مشاكل تأرجح القارب والتغيرات في درجة الحرارة، صنع آليات تعويض معقدة، ومدارج ذات احتكاك ضئيل تسمح للساعة بأن تحفظ الوقت بدقة تبلغ عدة ثوانٍ خلال رحلة تغطي المحيط الأطلسي بكامله. في تجربة بحرية من إنجلترا إلى جامايكا في العام 1761 أظهرت ساعة هاريسون دقة أفضل من جزء من عشر ثوانٍ، والتي تكافئ أقل من ميلين بحريين بالنسبة إلى موقع يقع بعد رحلة تستغرق أكثر من ستين يوماً.

تابع عدد من الفيزيائيين والفلكيين طريقة المسار الموازي للطريقة القمرية. تطلبت هذه المهمة حساب مدار القمر بدقة عالية جدا، والذي كان أمرا صعبا.

خط الطول والارتفاعات المتساوية

طريقة الارتفاع المتساوي (equal altitude method) طريقة سهلة من حيث المبدأ لإيجاد خط الطول بواسطة مؤقت وآلة سدس. افترض أنك ثبتت مؤقتك على وقت غرينيتش المتوسط (GMT)، والذي يعني وجود الشمس فوق زوال غرينيتش مباشرة (خط طول = 0 درجة) عند الظهيرة في المتوسط. في الصباح تلاحظ الشمس وهي ترتفع أعلى فأعلى في السماء. مع ارتفاع الشمس ثم الانخفاض للأسفل يمكنك تسجيل عدد من الارتفاعات وتسجيل زمن كل موقع. لو رسمت مخطط ارتفاع الشمس وانخفاضها، يمكنك إيجاد النقطة الوسطى لخط يصل ارتفاعا واحدا خلال ارتفاع الشمس وانخفاضها. يتعلق زمن النقطة المتوسطة باللحظة التي تمر فيها الشمس بخط الزوال الذي تقع أنت عليه. يمكنك الحصول على خط الطول بتحويل الزمن بين المرور بخط زوال غرينيتش، والمرور بخط الزوال الواقع عليه إلى درجات.

في محاولة لإيضاح طريقة الارتفاع المتساوي، خلقت التحدي الخاص بي. تظاهرت بأني محصور في جزيرة مقفرة، ومعني ساعة معصم فقط لتعمل كمؤقت، وبعض قطع الغيار. صنعت ربيعة من مواد وجدتها في قبو منزلي: لوح خشبي وأنبوب معدني وحبل صيد وصخرة (لتعمل عمل رصاصة التثقيب (ومقياس زاوي مدرج صنعته من أشياء بسيطة (كما في الشكل 115). بني مقياس الزاوية الربعية بناء على طريقة تدرس في دروس الهندسة في المدارس الثانوية: صنفت الزوايا بالتتالي حتى قسمت الربعية إلى أربعة وستين قسما زوايا متساويا. ثم رسمت زوايا متطاولة لتقسيم كل جزء، كما هو واضح في الشكل. سمحت المثلثات لي بتقسيم الأجزاء الزاوية إلى أقسام أصغر. استعملت ظل الشمس الذي ينفذ خلال أنبوب معدني متصل بالربعية لإجراء مشاهدات للنجوم خلال اليوم.

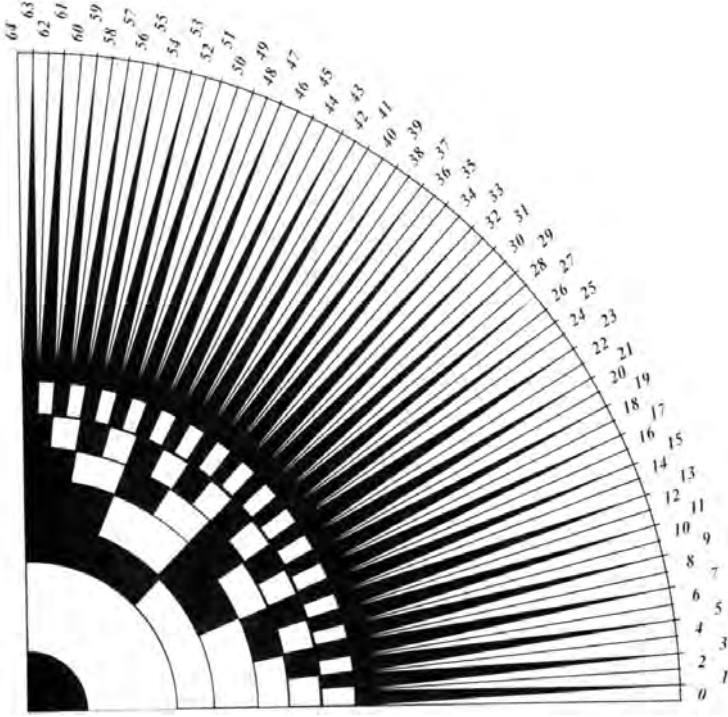

الشكل (115): مقياس زاوي مدرج لربعية صنعها المؤلف منزليا.

يظهر الشكل (116) ارتفاعات الشمس التي قستها في 27 أكتوبر من العام 2008. سجل الزمن كجزء من اليوم بعد منتصف الليل المحلي كما سجلته ساعتني اليدوية. سجلت الارتفاعات كقراءات من تدرجات الربعية. يمكنك رؤية أن قياسات الارتفاع الأخفض كانت بحدود خمسة تدرجات ربعية، والأعلى بحدود خمسة وعشرين. نحو الظهر المحلي لا يتغير ارتفاع الشمس بسرعة، لذا يمكن أخذ متوسط هذه القياسات لإيجاد خط العرض، لكنها لا تساعد كثيرا في إيجاد خط الطول. بتحويل تدرجات الربعية إلى درجات، كان الارتفاع الأعظمي للشمس 36.1 درجة. قمت بحساب الميل الشمسي لذلك

خطوط العرض والطول

اليوم باستخدام التقريب المبين في الشكل (87) في الفصل الثامن. مع الميل المحسوب وجدت أن خط العرض الواقع عليه 41.9 شمالا بعدم تأكد +/- 0.5 درجة تقريبا. كان خط العرض الحقيقي الواقع عليه هو 42.4 درجة شمالا وهو يتسق مع دقة الربعية التي استخدمتها.

طريقة الارتفاع المتساوي موضحة أيضا في الشكل (116). وبينما يتغير ارتفاع الشمس قليلا قرب زمن المرور بخط الزوال يتغير الارتفاع بسرعة بعد الشروق مباشرة وقبل الغروب مباشرة. يمكن أخذ متوسط الزمنين عند مرور الشمس بارتفاع معين في أثناء الشروق والغروب للحصول على زمن المرور بخط الزوال. يمكن للمرء أن يتتبع منحنيًا خلال الارتفاعات بحافة مستقيمة أو حتى باليد، ويعطي هذا تفسيرًا للمشاهدات وهو دقيق نسبيًا إذا أُجري بعناية. ثم يمد خطًا أفقيًا عند ارتفاع معين خلال منحني الارتفاعات.

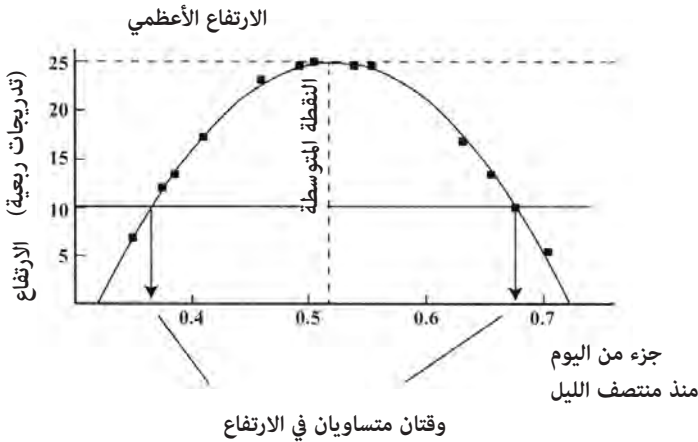

الشكل(116): يمكن تحويل الارتفاع الأعظمي إلى خط عرض للمراقب. تعطي النقطة المتوسطة بين موقعين بارتفاع متساو خط الطول.

في هذه الحالة اخترت ارتفاعًا ثابتًا قدره عشرة تدرجات ربعية، التي تكافئ ارتفاعًا بمقدار 14 درجة. يمكن إيجاد زمني الارتفاعين المتساويين من تقاطع منحني الشمس مع الارتفاع (10 تدرجات). يعطي متوسط هذين الزمنين نقطة متوسطة بين الشروق والغروب، وهو زمن المرور بخط الزوال. بعد الحصول

على النقطة المتوسطة للمنحنى والتصحيح لعلاقة الزمن وجدت خط الطول بمقدار 71.5 درجة غربا. كانت القيمة الحقيقية هي 71.2 درجة. يعود جزء كبير من هذه الدقة إلى ساعتى اليدوية التي تعمل بهزاز من بلورات الكوارتز. لتلخيص تجربتي في «الجزيرة المقفرة» في قياس الارتفاع الشمسي: عثرت على موقعي بدقة وصلت إلى 30 ميلا بحريا على طول محور شمال - جنوب، و15 ميلا بحريا على محور شرق - غرب. يمكن لملاح في القرن التاسع عشر أن يستخدم آلة السدس ليحصل على دقة أكبر من ربعيتي البدائية. إضافة إلى ذلك، ربما كان معه جدول أكثر دقة لميول الشمس للحصول على دقة تصل ربما إلى 10 أميال أو أفضل من ذلك.

ربما كانت طريقة الارتفاع المتساوي هذه أبسط الطرق للفهم من حيث المبدأ، لكنها تعاني عيبا واحدا: إذا أجريت القياسات على سفينة متحركة فستصبح القياسات منحازة خلال يوم. يمكن من حيث المبدأ التعويض في هذه الحالة، لكن هذا يضيف خطوة إضافية وهي معرصة لعدم التأكد تقريبا.

قمريات

الطريقة القمرية التي تدعى غالبا قمريات (Lunars) لم تتم مباشرة مع اختراع المؤقت. في أواخر القرن الثامن عشر وأوائل القرن العشرين كانت المؤقتات الدقيقة أجهزة غالية الثمن، ولم يتمكن العديد من أصحاب السفن التجارية من امتلاكها. مع مرور السنين تغيرت نظرة الرياضيين للبحارة، وحاول بعضهم جاهدين صنع أنظمة فعالة للملاحة يمكن استخدامها بسهولة على متن البواخر. يمكن أخذ القمريات خلال الشهر عندما يكون القمر في وضع جيد لقياس زاويته مع الشمس أو مع نجم لامع. نموذجيا يستخدم السدس لقياس الزاوية بين الشمس والقمر. إضافة إلى ذلك يقاس ارتفاع كل منهما لإجراء تصحيح لعامل يدعى التوازي^(*). ينشأ هذا التأثير من قرب القمر من الأرض.

نathanial بوديتش (1838-1773) رياضي لامع تعلم ذاتيا من مدينة سالم في ماساتشوسيتس. كانت له مساهمة في التقليد البحري لمدينة سالم، ومساهمة

(*) Parallax: انزياح الزاوية الظاهري لجسم سماوي بسبب مراقبته من سطح الأرض بدلا من مركزها. [المتجم].

أخرى في تقليد علماء مثل إسحق نيوتن الذي قرأ كتبه باللاتينية. لم يتمكن مالكو السفن التجارية وسفن صيد الحيتان في مدينة سالم من شراء المؤقتات البحرية. نشر بوديتش نظاما مبسطا لاستخدام القمرات لحساب خطوط الطول، وفضل هذه التقنية في كتابه «الملاح الأمريكي العملي» مسترشدا بمقولة: «لا تضع في كتاب أي شيء لا تستطيع تعليمه لطاقم سفينة». حتى هذا اليوم تدعى الأطروحات الملاحية التي تنشر ضمن هذا التقليد بـ«البوديشية».

الملاحة الدقيقة

في يوليو من العام 1843 نشر القبطان البحري توماس سومنر طريقة حديثة ودقيقة لتحديد موقع السفينة في البحر بالإسقاط على خارطة ميركاتور. شذّب الفرنسي مارك سينت هيلير عمل سومنر أكثر بتقنية دعيت «طريقة التقاطع» (intercept method)، التي لاتزال تستخدم بشكل شائع حتى الآن. بواسطة آلة سدس دقيقة، ومؤقت بحري، وجداول، وخارطة ميركاتور يمكن للملاح الآن أن يعثر على موقعه بدقة تصل إلى بضعة أميال بحرية بطريقة التقاطع. أسست هذه الطريقة على مبدأ أنه لمسافة قصيرة يعطي ارتفاع نجم في لحظة ما خط موقع للمراقب. وبالوصول على خطين للموقع يمكن للملاح تحديد موقع السفينة من تقاطعهما. بحلول القرن العشرين أصبحت هذه الطريقة هي الطريقة المعيارية للملاحة السماوية.

يتهيأ الملاح على السفينة للوقت السحري بين عالم النهار وعالم الليل عندما يكون الأفق والنجوم الأملع مرئية. تدوم هذه الفترة التي تدعى «الشفق البحري» نحو نصف ساعة. بالتحضير لهذه الفترة الرئيسية، يهيئ الملاح نفسه بتقدير موقعه مستخدما عملية التخمين الصائب. وهو يعلم أيضا بشكل تقريبي أي نجم سيظهر في السماء مباشرة بعد غروب الشمس. وبمجرد أن تبدأ النجوم بالظهور يقيس ارتفاع نجم ما فوق الأفق، ويلحظ زمن المؤقت. ثم بسرعة يقيس ارتفاعا آخر فوق الأفق لنجم آخر، ويسجل زمن المؤقت. وقبل شروق الشمس يعيد العملية نفسها مرة أخرى لكن الملاح ينتظر عند الغسق فقط بثقة لتوهج كافٍ في السماء لإضاءة الأفق.

يجب تصحيح ارتفاعات النجوم لأخذ الانكسار وزاوية الانخفاض بعين الاعتبار. ثم باستخدام جهاز إسقاط ميركاتور يمكن للملاح من خلال تقدير موقع ما وفق عملية التخمين الصائب أن يرسم خطي الموقع لكل نجم على الخارطة. إنه يعلم أن الموقع في مكان ما على طول كل خط موقع، لذا فالموقع الحقيقي هو عند تقاطع الخطين. والذي يسجله على خارطته. يمكن أيضا حساب خط العرض وخط الطول مباشرة من خطوط الموقع.

يأخذني هذا إلى نهاية قصة التخمين الصائب والعثور على الموقع من الشمس والنجوم. لكن الملاحه أكثر من هذا بكثير. فالرياح والطقس والأمواج والمد والجزر والتيارات وحتى القوارب نفسها، كلها عوامل مهمة في تحقيق رحلة آمنة، ويجب اعتبارها بعناية لتحقيق رحلة ناجحة. وأبعد من أن تكون مسائل ثانوية للملاحه، فقد سجلت التحديات التي تقدمها الطبيعة في العديد من سجلات الرحلات، وكانت مهمة بقدر أهمية الملاحه السماوية ذاتها، إن لم تكن أكثر أهمية. القسم الثاني من الكتاب سيعالج هذه القضايا.

سماء حمراء في الليل

منذ زمن ليس بالبعيد، كان الطقس يملي شروطه على عملية السفر. في أوائل حقبة السفر في البحار. ربما كان على البحارة أن يمكثوا عدة أسابيع في المرفأ بانتظار ربح ملائمة تحملهم إلى مقصدهم. كانت القدرة على توقع هبوب عاصفة مهارة مهمة بالنسبة إلى أي ملاح. استُخدمت الرياح في كل الثقافات كبوصلة. وأعطيت أسماء بحسب الاتجاهات الرئيسية. في عصرنا نادرا ما يلحظ الناس دلائل الطقس. ويعتمدون بدلا من ذلك على تنبؤات تنشر في الصحف أو تظهر على الإنترنت أو من تطبيق على هواتف خليوي.

سمح تطوير أدوات كجهاز قياس الضغط وجهاز قياس الحرارة في القرن السابع عشر بتحديد أرقام تعبر عن حالة الطقس. وتطورت طرق للتنبؤ بذلك. حاليا تزود شبكة من الأقمار الصناعية ومحطات الرصد بيانات إلى نماذج حاسوبية للتنبؤ بحالة الطقس. لكن العمليات

«من الواضح أن إغراء السماء الحمراء في الليل كان شائعا منذ ألفي سنة على الأقل»

التي تدفع أنظمة الطقس معقدة. حتى أنها توصف بـ «العشوائية». مما يجعل التنبؤ بالطقس بأي دقة لفترة طويلة من الزمن عملية صعبة. بالمثل فالتنبؤ بالطقس العنيف لزمن ومسافة قصيرتين ليس عملية سهلة.

قبل توافر التنبؤات بالطقس بشكل كبير، كان المسافرون يجربون حظهم مع القدر، أو كانوا يعتمدون على قدرتهم على قراءة الإشارات في الغيوم والرياح للتنبؤ بالطقس بأنفسهم. كان باستطاعة العديد من البحارة الموسمين التنبؤ بالطقس بثقة. كان للسحر الظاهر في عبارات مثل «غدا سوف تهب العاصفة بالتأكيد» من ملاح قديم أساس من إشارات قرئت من الرياح والسحب. إنها مهارة يمكن لأي شخص أن يتعلمها من خلال الملاحظة والصبر.

أسهل تنبؤ للطقس هو الاستمرارية (persistence): الطقس غدا سيكون مثل الطقس اليوم. هذه الطريقة موثوقة لكن يمكن تطويرها بملاحظة تجمع السحب واتجاه الرياح. يخصص جزء من هذا الفصل إلى أوليات التنبؤ بالطقس للهواة.

يمكنك التفكير في الغلاف الجوي على أنه مؤلف من ملايين الحزم الصغيرة من الهواء. تصور أننا نأخذ حزمة صغيرة من الهواء ونضعها ضمن بالون. قد يرتفع وقد ينخفض أو ينتقل بواسطة الرياح. يمكن شرح معظم حالات الطقس على الأرض بحسب القوى المؤثرة على هذه الحزم الصغيرة. هناك ثلاث قوى رئيسية هي: الضغط والطفو والاحتكاك. يظهر الشكل (117) هذه القوى وهي تعمل على البالون. قوة الطفو ترفع حزم الهواء الأخف من محيطها إلى الأعلى. بينما تهبط الحزم الأثقل من محيطها. لو كان الضغط أخف على طرف حزمة هوائية من الطرف الآخر. فسوف تتحرك باتجاه الضغط الأخف. الهواء الذي يمر فوق سطح الأرض يتعرض لاحتكاك مما يجعله يبطؤ.

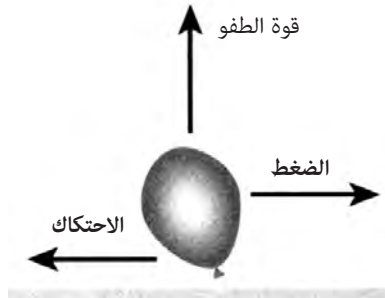

الشكل (117): تأثير قوى مختلفة على حزمة من الهواء. قوة الطفو ترفع الحزم الأخف من الهواء للأعلى. أو تهبط الحزم الأثقل للأسفل تحت تأثير الجاذبية. اختلاف الضغط من منطقة لأخرى يدفع الحزمة معه. بينما يسرق الاحتكاك بالأرض الطاقة من الحزمة.

سواء حمراء في الليل

ينتج أهم عامل مؤثر في الغلاف الجوي عن فرق الضغط بين منطقة وأخرى. يتدفق الهواء من منطقة ضغط مرتفع إلى منطقة ضغط منخفض مولدا الرياح. على خرائط الطقس تسمى خطوط الضغط المتساوي بـ «الأيزوبار» isobar (الشكل 118). عندما تكون خطوط الضغط المتساوي قريبة بعضها من بعض فإنها تمثل تغيرا سريعا في الضغط. مما يسبب هبوب رياح أقوى. يدعى مقدار تغير الضغط على مسافة معينة أحيانا بتدرج الضغط. عندما تكون خطوط الضغط المتساوي متباعدة يكون التدرج صغيرا. وتكون الرياح خفيفة. يمكن أن تكون التدرجات بين مناطق الضغط المرتفع والمنخفض كبيرة جدا بحيث تولد رياحا قوية وعواصف عاتية.

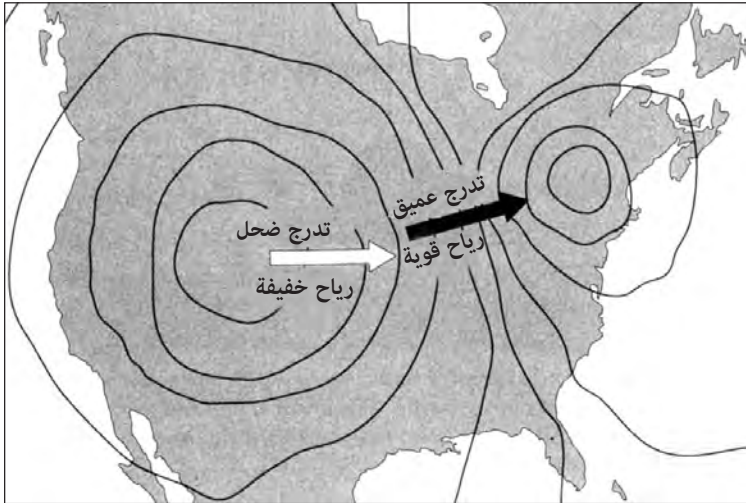

الشكل (118): خطوط الضغط المتساوي تدعى «أيزوبار». تتدفق الرياح من مناطق الضغط المرتفع إلى مناطق الضغط المنخفض. عندما تكون خطوط الضغط المتساوي قريبة بعضها من بعض. تكون الرياح أشد.

احتكاك الهواء الذي يتحرك فوق الأرض قوة مهمة أيضا. مع هبوب الرياح فوق سطح ما. يضيع الكثير من الطاقة في إزاحة الأجسام مثل حفيف أوراق الشجر أو الأمواج المتشكلة على سطح المحيط. ربما تولد عاصفة فوق المحيط بعواقب

قليلة رياحا بسرعة ثلاثين ميلا في الساعة. لكن بعد عدة أميال على اليابسة بعد عبورها العديد من العوائق تنخفض سرعتها إلى عشرة أميال في الساعة. عندما تصل العواصف إلى اليابسة. تضع معظم قوتها التدميرية خلال مائة ميل من الانتقال برا. بالمثل ونتيجة للاحتكاك. يمكن لسرعة الرياح بالقرب من الأرض أن تكون منخفضة جدا. لكنها تزداد مع الارتفاع. سرعة الرياح الأعلى على ارتفاعات أعلى مسؤولة عن الشكل المميز للعديد من تشكيلات السحب.

ترتبط قوة طفو الهواء مباشرة بكتافته. وهي مقدار ما يتجمع منه في حجم معين. عندما يسخن الهواء تتحرك الجزيئات بسرعة أكبر. وتتمدد حزمة الهواء. الهواء البارد أكثر كثافة من الهواء الساخن. لذا تصعد حزمة الهواء الساخن إلى الأعلى. وهو مبدأ يستخدم في إطلاق البالونات. يهبط ضغط الهواء بسرعة مع زيادة الارتفاع. وزن عمود الهواء فوقك هو الذي يسبب الضغط. وهو يبلغ 15 رطلا على الإنش المربع عند سطح البحر. مع تحركك إلى الأعلى. يصبح وزن عمود الهواء فوقك أخف. وينخفض الضغط.

ضغط الهواء على سطح الأرض ثابت تقريبا. الاختلافات البسيطة في الضغط بحدود جزء من عشرة آلاف جزء تدفع الرياح على سطح الأرض. يجري الحفاظ على الضغط الثابت عن طريق تمدد أعمدة الهواء التي تصل إلى السماء وتقلصها. على الرغم من أن الضغط قد يبقى نفسه تقريبا خلال الصيف والشتاء. فإن هذا «التنفس» للغلاف الجوي الأرضي مع الفصول يخلق وضعا يكون فيه الهواء عند مستوى البحر أكثر كثافة في الشتاء منه في الصيف.

الانخفاض في الضغط مع الارتفاع أكبر بكثير من التغيرات على سطح الأرض. عند قمة جبل إفرست، على ارتفاع 8848 مترا، فإن ضغط الهواء بمقدار ثلث الضغط عند سطح البحر. يخلق الانخفاض السريع في الضغط مع زيادة الارتفاع نوعا من نظام تبريد يبرد الغلاف الجوي كلما ارتفعنا إلى أعلى. عندما ترتفع حزمة من الهواء، فإنها تتمدد بالنسبة إلى محيطها، بإذلة عملا. ونتيجة لذلك فهي تفقد طاقة وتبرد. يخلق التبريد المستمر للهواء الصاعد انخفاضا في درجة الحرارة بمقدار 4 درجات فهرنهايت لكل 1000 قدم من الزيادة في الارتفاع (أو 6.5 درجة مئوية لكل كيلومتر، الشكل 119). في يوم صيفي حار، أطلع إلى السماء فوق أعالي السحب الرعدية المتموجة

سماء حمراء في الليل

وأتصور أن درجات الحرارة لا بد أن تكون تحت الصفر هناك، كأن قمما جبلية متجمدة ترتفع فوق السهول المحترقة. المناطق الأخفض من الغلاف الجوي حيث يحدث هذا التبريد للهواء تدعى الغلاف الجوي الأرضي (troposphere).

نموذج عمودي لدرجة الحرارة عند دائرة عرض 30 درجة

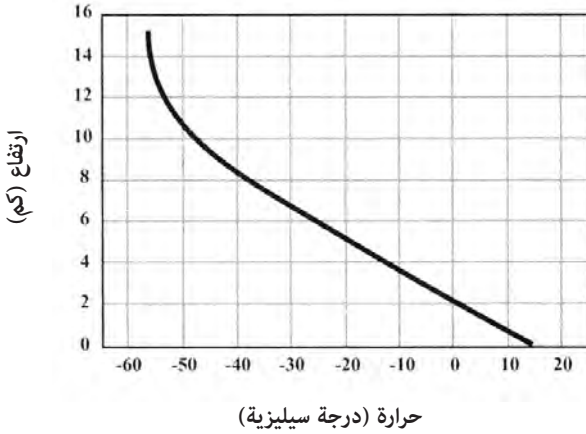

الشكل (119): نموذج لتدرج الحرارة مع الارتفاع.

يلعب الماء دورا ضخما في الطقس والمناخ. لا يمكن المبالغة في تقدير أهميته عندما تفكر أن عنف الأعاصير والفيضانات والعواصف والرياح والظواهر الأخرى يتعلق مباشرة بخصائص الماء. تدعى قدرته على الاحتفاظ بالحرارة «السعة الحرارية» (Heat Capacity). تبقى المحيطات والبحيرات وبرك المياه أكثر دفئا في الخريف عندما يبرد الهواء حولها. وتكون أبرد بكثير في الربيع عندما يزداد الهواء المحيط بها سخونة. يتطلب الأمر كمية أكبر من الحرارة لتسخين الماء من الهواء. على عكس الماء، يمتلك الهواء سعة حرارية منخفضة نسبيا. يخلق الفرق بين السعة الحرارية للماء والهواء اختلافات ضخمة بين البيئات البحرية والبيئات البرية. على سبيل المثال، تتلقى مدينة سيتكا، على خليج ألaska ريجا رطبة من الغرب تعدّل من تغيرات درجات الحرارة فيها. درجات الحرارة الأدنى في سيتكا هي بحدود

الثلاثينيات درجة فهرنهايت في ديسمبر ودرجة الحرارة الأعلى في يوليو هي بحدود الستينيات درجة فهرنهايت - ويكون متوسط التغير في درجة الحرارة بمقدار 30 درجة فهرنهايت (17 درجة مئوية). في المقابل، تقع ادمنتون في البيرتا في منطقة برية، ويكون متوسط درجات الحرارة الأدنى - 2 درجة فهرنهايت في يناير ومتوسط درجات الحرارة الأعلى 73 درجة فهرنهايت في يوليو، وهو اختلاف بمعدل 75 درجة فهرنهايت (42 درجة مئوية).

الخاصية التالية في الأهمية للماء هي «الناقلية الحرارية» (thermal conductivity)، وهي القدرة على نقل الحرارة أو البرودة من مكان لآخر. الهواء الرطب فعّال في نقل الحرارة أو البرودة من مكان إلى آخر. غالباً في أيام صيفية لاهبة يشتهي الناس بالقول: «ليست الحرارة بل الرطوبة»، يمكن لنسيم قوي في مطر بارد أن يسحب الطاقة من جلد الجوالين بسرعة مسبباً انخفاض درجة حرارة الجسم (hypothermia).

الخاصية الثالثة للماء والتي ربما كانت أكثرها أهمية بالنسبة إلى الطقس هي «الحرارة الكامنة» (latent heat)، وهي كمية الحرارة اللازمة لتحويل الماء من سائل إلى بخار. في العملية العكسية عندما يشكل الماء قطرات فإنه يطلق حرارة. لو تكاثف بخار الماء في عمود صاعد من الهواء، فإنه يطلق حرارة ويسرع من عملية الصعود. هذه العملية مسؤولة عن النمو المتفجر للعواصف المطرية في الأيام الحارة.

نسائم البحر

تتعلق أنماط الرياح اليومية على شاطئ البحر بالسعة الحرارية للماء. تسخن اليابسة بسرعة أكبر من المحيط خلال النهار، وتفقد الحرارة بسرعة أكبر خلال الليل. تبقى درجة حرارة الماء ثابتة نسبياً، بينما تظهر درجة حرارة الهواء فوق اليابسة اختلافاً أكبر بين الليل والنهار. خلال النهار (الشكل 120) يسخن الهواء فوق البر بسرعة أكبر من الهواء فوق البحر ويشكل عموداً صاعداً من الهواء الساخن. تخلق مغادرة الهواء الصاعد فراغاً جزئياً يسحب الهواء البارد من فوق المحيط ليحل محله. يهب الهواء الساخن في أعلى العمود باتجاه البحر. وما إن يصبح فوق المياه

سماة حمراء في الليل

الباردة حتى يبرد ويصبح أكثف ويهبط باتجاه المحيط. خلال النهار فإن تدوير الهواء الناجم من الماء نحو اليابسة على طول السطح يدعى نسيم البحر.

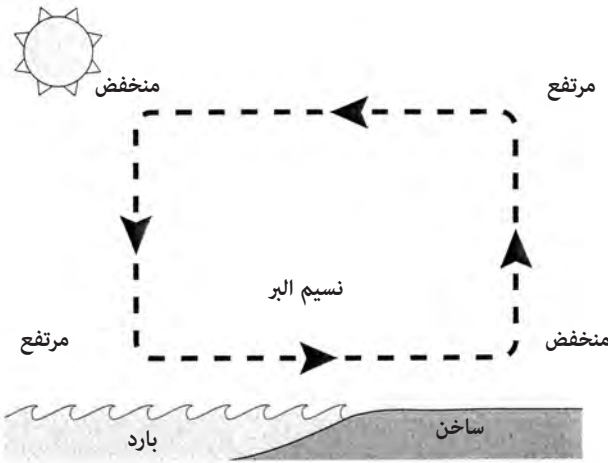

الشكل (120): تنشأ نسائم البحر من صعود الهواء الساخن على اليابسة خلال النهار ثم هبوطه نحو البحر.

أثناء الليل ينعكس هذا الميل (الشكل 121). تبقى درجة حرارة المحيط ثابتة إلى حد بعيد. لكن اليابسة تبرد بسرعة. يصبح الهواء فوق المحيط الآن أكثر حرارة، ويرتفع للأعلى. مع مغادرته لسطح المحيط، تسحب مغادرته الهواء من اليابسة. يسحب الهواء الصاعد من المحيط إلى اليابسة عند ارتفاع عال، ثم يبرد ويهبط للأسفل. ينحرف الهواء البارد من الداخل ويهب فوق السطح ويعود إلى المحيط. يدعى الهواء البارد الهابط من الجبال داخل جزيرة استوائية عادة بـ «نسيم البر» أو «رياح البر». هذه المصطلحات ضاربة في القدم، وقد وجدت في فترة الإبحار الشراعي عندما كان نسيم البر يساعد السفينة على مغادرة الجزيرة. على جزر مثل جامايكا وكوبا، تعطي نسائم البر راحة كبيرة أثناء الليل عندما يسمح الهواء البارد الهابط من التلال بنوم هانئ.

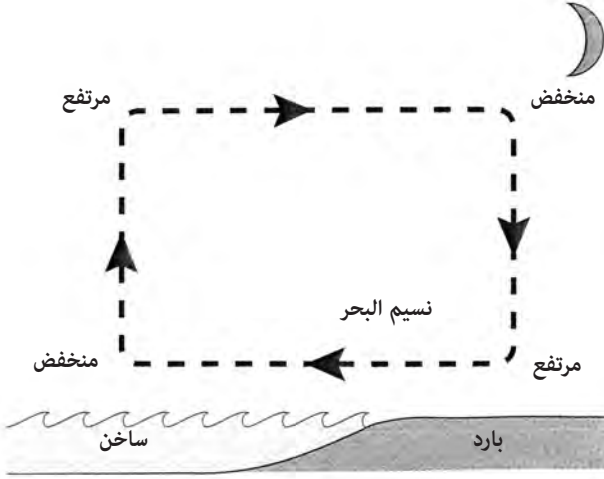

الشكل (121): ينشأ نسيم البر من صعود الهواء الدافئ فوق الماء خلال الليل ثم هبوطه على اليابسة.

تنتقل الحرارة بثلاث عمليات في الغلاف الجوي: التوصيل والحمل والإشعاع. يحدث التوصيل (conduction) عندما يتلامس جسمان أحدهما مع الآخر. يحدث الإشعاع (radiation)، وهو انتقال للحرارة، عندما تسافر الأشعة الكهرومغناطيسية، عادة الأشعة تحت الحمراء، من مكان إلى آخر حاملة معها الطاقة. عندما ينتقل الهواء من مكان إلى آخر يحمل معه الحرارة في عملية تدعى «الحمل» (convection). الحمل هو أكثر طرق انتقال الحرارة من مكان إلى آخر في الغلاف الجوي كفاءة. نموذج نسيم اليابسة - البحر لدوران الهواء عند السطح الفاصل بين البحر واليابسة مثال على خلية حمل (convection cell). تنشأ خلايا الحمل الحراري عندما يسبب دوران الهواء نقلًا بطريقة الحزام الناقل للحرارة من منطقة إلى أخرى تقوم بخلق خلايا حمل حراري في مطبخك في قدر من الماء الغالي. لو وضعت بازلاء في الماء الغالي، يمكنك أن تستخدمها كمؤشرات على غليان الماء. عند حرارة منخفضة. يمكن لخلايا الحمل الحراري أن تنشأ، حيث تغلي البازلاء عند جدار القدر، وتغوص في

سماء حمراء في الليل

منتصفه، حيث تنقل عبر السطح. لو زدت الحرارة تحت القدر، فرمما ترى عددا من خلايا الحمل الحراري تتشكل مع غليان الماء بشكل أقوى. يوضح الشكل (122) تشكل خلايا الحمل في السائل. الحركة الدائرية كفؤة في نقل الحرارة من مصدر الحرارة إلى مناطق أبرد. يمكنك أن ترى أن السائل في خلايا الحمل المجاورة يرتفع ويهبط في الاتجاه نفسه للخلية المجاورة له، بحيث يكون هناك تبادل في الدوران بين الخلايا المتجاورة.

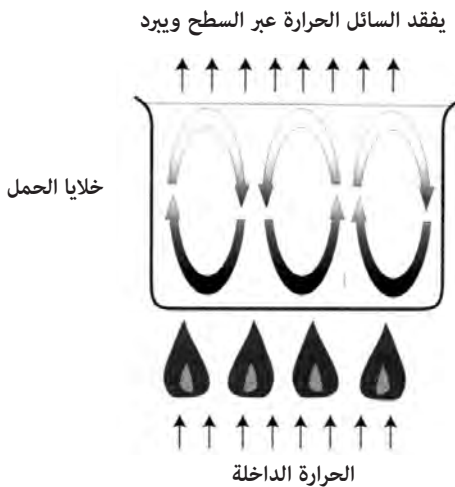

الشكل (122): تنشأ خلايا الحمل عندما يسخن غاز أو سائل. يعتمد عدد الخلايا جزئياً على كمية الحرارة الداخلة.

أمطاط الطقس العالمي

تخلق خلايا الحمل على مستوى الكرة الأرضية أمطاط الطقس الرئيسية التي نراها. في كل من نصفي الكرة الأرضية توجد ثلاث خلايا حمل تمتد من خط الاستواء حتى القطبين (الشكل 123). تدعى الخلية الأقوى من الخلايا الثلاث خلية هيدلي (Hadley). تنقل هذه الخلية الهواء من خط الاستواء إلى خطي عرض 30 درجة شمالاً وجنوباً. حيث تصبح باردة بما يكفي لتهبط إلى السطح، وتعود إلى خط الاستواء. أخذت هذه الخلايا اسمها من جورج هيدلي، وهو عالم أرصاد إنجليزي وصّف لأول مرة أمطاط الرياح في القرن الثامن عشر.



الشكل (123): ثلاث خلايا حمل منفصلة تنشأ بين خط الاستواء والقطبين. يخلق الهواء الراجع على امتداد سطح الأرض الرياح السائدة.

تحتوي المنطقة قرب خط الاستواء حيث يصعد الهواء الساخن إلى الخلية القليل من الرياح، وتدعى من قبل البحارة بالمنطقة الراكدة (doldrum). هنا تلتقي كتل الهواء من شمال خط الاستواء وجنوبه وتصعد عموديا للأعلى. يدعو علماء المناخ هذه المنطقة بمنطقة التلاقي ضمن المدارين (ITCZ). في منطقة الركود هذه هناك حزمة ثابتة تقريبا من العواصف الرعدية تنشأ من السقوط العمودي للهواء المغلف لخط الاستواء. في كتابه «الإبحار وحيدا حول العالم» كتب جوشوا سلوكم عن مصادفته لمنطقة الركود هذه⁽¹⁾: «في اليوم السادس عشر دخلت سفينة سبري هذه المنطقة الكثيية، لتتعاك العواصف ولتتعاي فترات من الهدوء المتقطع، لأن هذه هي حالة العناصر بين الرياح التجارية الشمالية الشرقية والرياح التجارية الجنوبية الشرقية، حيث توسع كل منهما، وهما تتصارعان بالتناوب على السيطرة، قوتها بالدوران في كل الاتجاهات».

تدعى المنطقة حول خط العرض 30 شمالا بخطوط عرض الحصان (horse latitude)، حيث يهبط الهواء الجاف من خلية هيدلي ليشكل خلية الحمل المجاورة

التي تدعى خلية فيريل. يسود هذه المنطقة أيضا الهدوء غالبا، وترتبط بالصحارى كالصحراء الكبرى وصحراء موجافي وشبه الجزيرة العربية في نصف الكرة الشمالي. المنطقة المقابلة لها في نصف الكرة الجنوبي تتعلق بصحراء كالاهايري والصحراء الأسترالية. بحسب دليل أكسفورد للسفن والبحر، فإن مصطلح «خطوط عرض الحصان» ربما أتى من عمليات الإبحار بالسفن من إنجلترا جنوبا. كان البحارة يقبضون جزءا من أجورهم قبل بداية الرحلة. في ذلك الوقت كانوا ينفقون هذه الأجور المقدمة لهم سلفا في الحانات ودور البغاء قبل الإبحار، مما جعلهم مدينين. في البحر يبدأون بدفع ديونهم ببطء، وقبل أن يصلوا إلى نقطة تسديد الدين تماما يبدأون بتجميع المال. وللاحتفال بهذه اللحظة يجلب البحارة تمثالا لحصان ميت، ويشبعونه ضربا في احتفال، ثم يلقونه من على متن السفينة. يجري الوصول إلى نقطة التعادل هذه عادة عند خط عرض 30 شمالا. ومن هنا جاءت تسمية خط العرض هذا بالحصان⁽²⁾.

خلية فيريل، من وليام فيريل الذي اقترح وجودها في منتصف القرن التاسع عشر، تنقل الهواء على سطح الأرض شمالا في نصف الكرة الشمالي، وجنوبا في نصف الكرة الجنوبي، حتى يصل إلى خط عرض 60 شمالا وجنوبا حيث يلتقي هناك بخلية القطب. تنقل خلية القطب الهواء من القطبين مرورا على سطح الأرض نحو خلية فيريل. مع ارتفاع الهواء عند تلاقي خلية فيريل مع خلية القطب، تنشأ منطقة تدعى منطقة المنخفض تحت القطب. يرتبط هذا الحزام من الضغط الجوي المنخفض بأنظمة من العواصف الشديدة في شمال المحيط الهادئ حول جزر اليوتيان، وشمال المحيط الأطلسي حول آيسلاندا.

تأثير كوريوليس ونماذج الطقس العالمية

تنشأ الرياح السائدة من مسار الهواء من خلايا الحمل العالمية على سطح الأرض. من خطوط عرض الحصان حتى خط الاستواء، تتدفق الرياح السطحية السائدة نحو خط الاستواء، وبعد خط عرض الحصان تتدفق الرياح شمالا في نصف الكرة الشمالي. هناك عامل إضافي يحدد أَمَاط الرياح السائدة: تأثير كوريوليس (Coriolis effect) الذي يحرف الرياح في نصفي الكرة. سُمي هذا التأثير نسبة إلى العالم الفرنسي غاسبارد غوستاف كوريوليس الذي كتب عنه في العام 1835.

يوضح الشكل (124) أساسيات تأثير كوريوليس بالنسبة إلى شخصين يركبان على أرجوحة دوارة. يلقي أحدهما الكرة إلى صديقه مباشرة. تسافر الكرة بمسار مستقيم، لكن بما أن الأرجوحة تدور، فقد تحرك صديقه من موقعه في الوقت الذي يفترض أن تصل الكرة إليه. من وجهة نظر مراقب من فوق، فقد انتقلت الكرة بخط مستقيم، لكن بالنسبة إلى المراقبين على الأرجوحة، تبدو الكرة وقد انحرفت بقوة جديدة وغامضة.

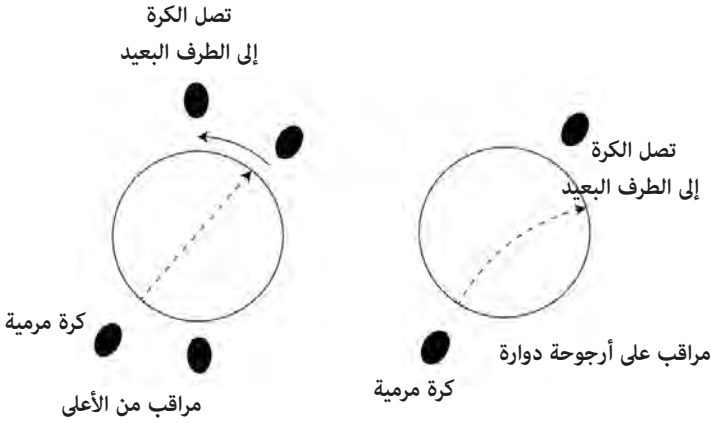

الشكل (124) تأثير كوريوليس. عندما ترمى كرة عبر أرجوحة دوارة، فإنها تنتقل بخط مستقيم. لكن من وجهة نظر مراقبين يلعبون لعبة التقاط الكرة في الأرجوحة الدوارة تبدو الكرة وقد انحرفت بقوة غامضة.

دوران الأرض يجعلها مثل الأرجوحة الدوارة. الاختلاف الرئيس عن الأرجوحة هو أن الأرض كروية. ولذا فإن سرعة الدوران عند خط الاستواء أكبر من سرعة الدوران قرب القطبين. ستتحرك حزمة هواء متجهة شمالاً من خط الاستواء أسرع من الهواء المحيط بها مع ارتفاعها في الجو، وتنحرف شرقاً. بالمثل، فإن حزمة من الهواء المتجهة جنوباً نحو خط الاستواء ستتحرك ببطء أكثر من الهواء المحيط بها عند خطوط عرض أدنى وتنحرف غرباً. بصورة عامة تنحرف حزم الهواء التي تنتقل مسافات بعيدة نحو اليمين في نصف الكرة الشمالي ونحو اليسار في نصف الكرة الجنوبي (الشكل 125).

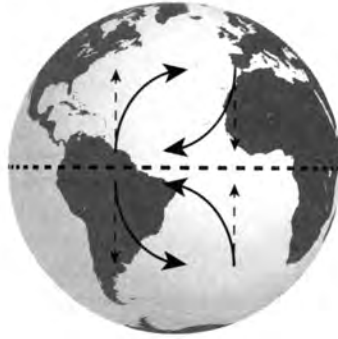

الشكل (125) تأثير كوريوليس في الكرة الأرضية. يحرف الهواء المبتعد عن خط الاستواء إلى الشرق. ويحرف الهواء المتجه صوب خط الاستواء إلى الغرب.

يخلق مزيج من تأثير كوريوليس وخلايا الحمل العالمية رياحا سائدة على الأرض (الشكل 126). تتولد الرياح السائدة من الرياح السطحية لخلايا الحمل العالمية. بالنسبة إلى خلايا هيدلي فإن الهواء العائد من خطوط عرض الحصان نحو خط الاستواء تحرف من الشرق إلى الغرب، خالقة رياحا تجارية تهب من الشمال الشرقي إلى الجنوب الغربي في نصف الكرة الشمالي. تجري الرياح التجارية في نصف الكرة الجنوبي من الجنوب الشرقي إلى الشمال الغربي. تلتقي الأشكال الشمالية والجنوبية من الرياح التجارية عند منطقة الركود.

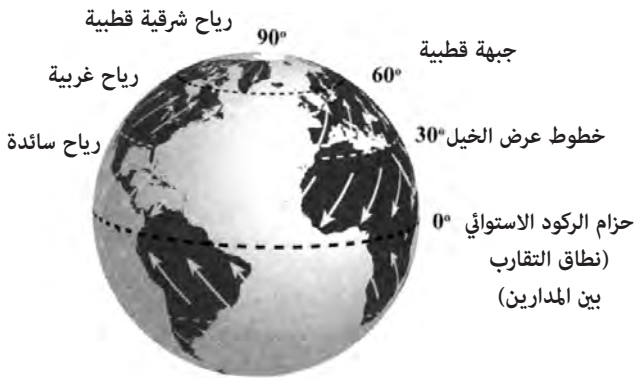

(الشكل 126) نماذج الرياح السائدة على الأرض. تخلق خلية هيدلي رياحا تجارية تهب من الشرق، وتخلق خلية فيريل رياحا تجارية تهب من الغرب عند خطوط العرض الوسطى.

يمتد الهواء السطحي في خلية فيريل من 30 درجة إلى 60 درجة شمالا، وينحرف شرقا تحت تأثير كوريلوس خالقا رياحا سائدة تُدعى الرياح الغربية (westerlies). تسمى الرياح عادة بحسب منشئها، لذا فالغربية عبارة عن ربح تهب من الغرب إلى الشرق. أخيرا هناك رياح شرقية (easterlies) عند القطب. والتي تنشأ مع حرف الرياح السطحية في خلية القطب من الشرق إلى الغرب.

كانت الرياح السائدة والغربية منها مهمة في تاريخ أوروبا وأمريكا الشمالية. في رحلة كولومبوس الأولى إلى الأمريكتين أبحر جنوبا من إسبانيا إلى جزر الكناري، حيث التقط الرياح السائدة لحمله غربا إلى البحر الكاريبي. في رحلة العودة أبحر شمالا إلى خط عرض جزر الأزور، حيث استخدم الرياح الغربية للعودة إلى أوروبا. بالمثل أبحرت السفن من أوروبا إلى أفريقيا الغربية لتحمل العبيد، ثم أبحرت غربا مستخدمة الرياح التجارية السائدة على البحر الكاريبي وأمريكا الشمالية حيث بيع العبيد. بعد التقاط البضائع من العالم الجديد، مثل مشروب الروم والسكر، عادت السفن إلى أوروبا مستخدمة الرياح الغربية. هذا المسار عرف كثيرا باسم المثلث التجاري.

المونسون

المونسون Monsoon عبارة عن حادثة مناخية فصلية تؤثر في شبه القارة الهندية، ويمكن تشبيهها بنسيم البحر لكن بمقياس ضخيم. عادة ما تهيمن الرياح التجارية التي تهب من الشمال الشرقي إلى الجنوب الغربي على أنماط الطقس في بحر العرب بين الهند وشبه الجزيرة العربية. مع اقتراب الصيف، تسخن الشمس شبه القارة الهندية. يسبب هذا التسخين ارتفاع الهواء وسحب الرطوبة من بحر العرب. ومع صعود هذا الهواء فإنه يتكاثف ويخلق فصلا ممطرا طويلا يمتد فترة طويلة من فصل الصيف، ويمكنه أن يسبب الفيضانات الكبيرة.

يمكن للملاحين أن يستخدموا رياح المونسون لمصلحتهم في توقيت رحلتهم بين شبه الجزيرة العربية والهند للاستفادة من الرياح السائدة في كلا الاتجاهين. ربما حفزت مشكلة الإبحار ضد الرياح التجارية من شبه الجزيرة العربية إلى الهند تطوير نوع من الأشرعة يدعى بالشرع اللاتيني (المثلثي) lateen سمح للبحارة بالإبحار جزئيا ضد الريح.

سرعة الرياح

تشير سرعة الرياح إلى تغير الطقس، وهي عامل مهم في اتخاذ قرارات السفر. نعتد عموماً على التنبؤات لتعطينا فكرة ما عن سرعة الرياح، لكن هناك غالباً دلائل من ميلان الأشجار، أو تصرف الأمواج في عرض البحر. في العام 1805 أنشأ السير فرانسيس بيوفورت من ضباط البحرية البريطانية مقياساً لقياس سرعة الرياح لمساعدة الملاحين. دُعي مقياسه بمقياس بوفورت، وما زال شائعاً إلى الآن. تصنف سرعات الرياح بحسب «القوى». بالنظر إلى حالة البحر، أو طريقة اهتزاز الأشجار على اليابسة، يمكن للملاح أن يجري تقديراً جيداً لسرعة الرياح، وأن يعدل خطه طبقاً لهذا التأثير في القارب. الجدول 2 هو مقياس بوفورت على البحر واليابسة.

قوة	شدة	عقدة	تأثير
0	هادئ	01 -	دخان يصعد عمودياً
1	هواء خفيف	13 -	دخان ينحرف ببطء
2	نسيم خفيف	46 -	رياح يحس بها بالوجه، خفيف أوراق الشجر
3	نسيم لطيف	710 -	غصن يتحرك، زهرة علم خفيف
4	نسيم معتدل	1116 -	تطاير الغبار والأوراق، أغصان صغيرة تتحرك
5	نسيم طازج	1721 -	تموجات على مياه على اليابسة، تحرك شجرة صغيرة
6	نسيم قوي	2227 -	ميل أغصان كبيرة، انقلاب المطلات
7	رياح معتدلة	2833 -	ميل الشجرة بكاملها، من الصعب المشي بعكس اتجاه الرياح
8	رياح منعش	3440 -	أغصان تنقطع من الشجرة، المشي صعب جداً
9	رياح قوية	4147 -	تنكسر فروع الأشجار
10	رياح كاملة	4855 -	تقتلع الأشجار
11	عاصفة	5663 -	أضرار على مدى واسع
12	عاصفة شديدة	أكبر من 64	دمار
قوة	شدة	عقدة	تأثير
0	هادئ	01 -	البحر كالمرآة
1	هواء خفيف	13 -	تجددات من دون رغبة
2	نسيم خفيف	46 -	تموجات صغيرة، قمم لا تتحطم
3	نسيم لطيف	710 -	تموجات كبيرة، بعضها يتحطم
4	نسيم معتدل	1116 -	أمواج صغيرة، تتحطم غالباً
5	نسيم طازج	1721 -	أمواج متوسطة، كثير منها يتحطم
6	نسيم قوي	2227 -	أمواج عالية، رذاذ من الأعلى
7	رياح معتدلة	2833 -	البحر يتكوم، تظهر شرائط
8	رياح منعش	3440 -	أمواج كبيرة، شرائط كبيرة باتجاه الرياح
9	رياح قوية	4147 -	أمواج عالية تبدأ بالتحطم
10	رياح كاملة	4855 -	أمواج عالية جداً، بقمم طويلة، يأخذ البحر لونا أبيض
11	عاصفة	5663 -	أمواج عالية جداً، تتخفض الرؤية، بقع كبيرة من الريد الأبيض
12	عاصفة شديدة	أكبر من 64	البحر مملوء بالزيد والرذاذ، تتخفض الرؤية بشدة

(الجدول 2) مقياس بيفورت للرياح على اليابسة (أعلى) وعلى الماء (أسفل).

سرعة الرياح مقيسة بالعقدة؛ 1 عقدة = 1.15 ميل / ساعة.

الكتل والجبهات الهوائية

على الرغم من أن سطح الكرة الأرضية مغطى إلى ثلاثة أرباعه بالماء، فإن الكتل البرية القارية تؤدي دورا مهما في أمطاط الطقس، خصوصا في المنطقة المعتدلة الشمالية (بين خطي عرض 30 و60)، حيث تأتي الجبهات الهوائية من حين إلى آخر على رياح غربية. يميل الهواء القاري ليكون جافا، ويتعرض للتسخين بالشمس أكثر من الهواء البحري في الصيف، ويبرد بسرعة أكبر في الشتاء. في المقابل فإن الاستطاعة الحرارية للماء كبيرة، وتخفف من تقلبات درجات الحرارة بين الفصول. ليس من المستغرب أن يكون الهواء فوق المحيط أكثر رطوبة من الهواء فوق القارات. تعتمد قدرة الهواء على حمل الرطوبة على درجة حرارته أيضا: كلما ارتفعت درجة حرارة الهواء أصبح أكثر رطوبة. نتيجة لذلك يكون الهواء في الصيف رطبا عادة، بينما يمكن أن يكون الهواء في الشتاء جافا.

تختلف الكتل الهوائية بشدة عبر قارة أمريكا الشمالية. تتأثر المناطق الجنوبية الشرقية من أمريكا الشمالية بقوة بالهواء المداري الرطب المقبل من خليج المكسيك. كلما سافر المرء أبعد شمالا كان دور الهواء القاري الجاف أكثر أهمية. إضافة إلى الهواء البحري المداري، هناك هواء بارد بحري يأتي من شمال المحيط الهادئ وشمال المحيط الأطلسي. يعدّل دفع الهواء البحري درجات الحرارة على طول السواحل الغربية والشرقية لأمريكا الشمالية. يظهر الشكل (127) توزيع الكتل الهوائية المختلفة التي تؤثر في أمريكا الشمالية.

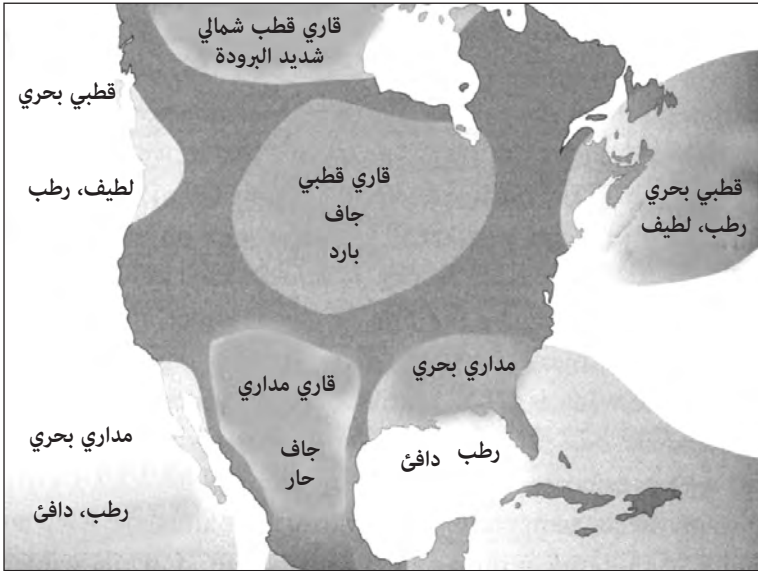

الشكل (127): الكتل الهوائية المؤثرة في أمريكا الشمالية

هناك منطقة خطيرة خصوصا في فصل الربيع في وسط الولايات المتحدة تدعى «ممر الزواجع» (tornado Alley): وهي الحدود بين الهواء القاري الجاف البارد، والهواء البحري الدافئ الآتي من خليج المكسيك. عندما يبدأ الهواء الساخن والرطب الآتي من خليج المكسيك بالتحرك شمالا في الربيع، يحدث اصطدامه بالهواء القاري البارد عواصف شديدة. يدعى هذا الحد الفاصل بين كتل الهواء البحرية والقارية في الولايات المتحدة غالبا بالخط الجاف.

يحدث نمط مماثل للكتل الهوائية في القارة الأوروبية، وكما في أمريكا الشمالية فإن لشكل الساحل تأثيرا كبيرا في أنماط المناخ. المناطق القريبة من البحر الأبيض المتوسط دافئة ورطبة. بينما يكون الهواء في مناطق أبعد على اليابسة أجف وأكثر عرضة للاختلافات الفصلية كما في أوكرانيا. يمكن للرياح الغربية من شمال الأطلسي أن تجلب قدرا كبيرا من الهواء البحري البارد، ويَلْعَبُ تَغْلُغُهُ في بحر البلطيق شرقا إلى روسيا دورا مهما.

تنعكس الانزياحات في الكتل الهوائية غالباً في حركة تيارات نفائثة. تتدفق هذه التيارات عادة من الغرب إلى الشرق. اكتشف أبعد تيار إلى الشمال عندما سمحت مقصورات الطائرات المضغوطة بالطيران فوق خمسة وعشرين ألف قدم في الطبقات العليا من الغلاف الجوي لأول مرة. عند هذه الارتفاعات وجد أن الطائرات النفائثة تطير أحياناً أسرع بمائة ميل في الساعة من المعتاد عندما تطير شرقاً، وأبطأ بمائة ميل في الساعة عندما تطير غرباً. هناك تياران نفائثان في كل من نصفي الكرة الأرضية يتعلقان تقريباً بالانتقال بين مناطق الدوران (الشكل 128). يدعى التيار النفائث بين الخلايا القطبية وخلايا فيريل بالتيار القطبي. يدعى التيار النفائث بين خلايا فيريل وخلايا هيدلي بالتيار تحت المداري. يتعرج تيار القطب النفائث من حين إلى آخر مولداً استطلاعات من الهواء البارد تغطس جنوباً، ومن الهواء الدافئ تتغلغل شمالاً.



(الشكل 128) تيارات نفائثة قطبية وتحت مدارية. يرتبط الانعراج في التيارين بجبهات الطقس.

بما أن الهواء البارد في المتوسط أكثر من الهواء الدافئ، تخلق الامتدادات الشمالية من الكتل البرية القارية أنظمة ضغط مرتفع، ويخلق الهواء البحري الأدفأ أنظمة ضغط منخفض. في المناطق المناخية المعتدلة التي تسيطر عليها الرياح الغربية، تتطور الجبهات عند الحدود المتجهة شرقاً بين الهواء البارد والساخن. هناك نظامان جيوهويان متميزان عند خطوط العرض المتوسطة: جبهات دافئة وجبهات باردة. تسمى الجبهات وفق كتلة الهواء الداخلة والتي تحل محل كتلة

الهواء الموجودة مسبقاً. على سبيل المثال، لو كنت في منطقة من الهواء القاري البارد، وكان هناك هواء مداري رطب ودافئ يقترب، تدعى الحدود بينهما بالجبهة الهوائية الدافئة. من جهة أخرى، يدعى الهواء البارد المقتحم لهواء رطب دافئ بالجبهة الباردة. تمتلك الجبهات الباردة والدافئة خصائص مميزة من دلائل الطقس مع اقترابها، ويمكن التنبؤ بها ببعض الدقة عن طريق الملاحظة.

من الجدير بالملاحظة أن الرياح عند مستوى سطح الأرض ليست بالضرورة مثل الرياح التي تهب على ارتفاعات عالية، وتحرك الجبهات الهوائية. تربط الرياح على ارتفاعات عالية عادة بتغير الطقس بشكل عام ويمكن معرفتها بملاحظة تشكيلات الغيوم على ارتفاعات عالية. هذه الرياح على مستويات عالية والتي تدعى، رياحا محرّكة، مفيدة في تحديد منحى تحرك نظام الطقس. من جهة أخرى يمكن أن تكون الرياح السطحية ناتجة عن قوى محلية. على سبيل المثال يمكن للعواصف الرعدية التي تتحرك من الغرب أن تسحب الهواء من الشرق، لذا يمكن أن يخدع المرء بريح تهب باتجاه عاصفة مطرية.

الجبهات الدافئة

الجبهات الدافئة هي انتقال من هواء بارد جاف إلى هواء رطب دافئ. تكون هذه الجبهات في العادة بطيئة الحركة، وربما تستغرق دلائل الجبهة المقتربة أربعاً وعشرين ساعة أو أكثر لتتطور. يمكن لهذه الجبهة أن تتسبب في هطول الأمطار مع رياح خفيفة، وغطاء من الغيوم فترات طويلة. لا تكاد تعبر هذه الجبهة، حتى يصبح الطقس غير مستقر مع تطور عواصف رعدية في فترة ما بعد الظهر في فصل الصيف. لأن الهواء الساخن أقل كثافة من الهواء الأبرد الذي تحل محله، لذا فهي تندفع نحو الأعلى، ويمكن رؤية تشكل الغيوم لأول مرة على ارتفاعات عالية. تكون حدود الجبهات الناجمة عن ذلك على شكل وتد (الشكل 129). نتيجة محتواها من الرطوبة، يبرد الهواء الساخن، ويتكاثف مع دفعه إلى الأعلى. تأتي الدلائل الأولى على الجبهة على شكل غيوم من بلورات ثلجية، ثم غيوم من قطرات الماء. العلامة المميزة لجبهة دافئة مقتربة هي سلسلة من الغيوم تبدأ في طبقات الجو العليا، ثم تنخفض تدريجياً حتى تصبح عند أخفض مستوى لها وتهطل الأمطار.

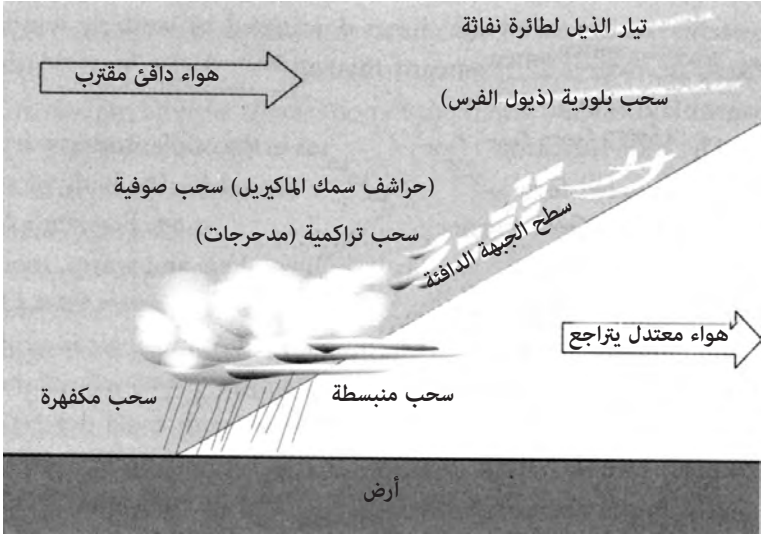

الشكل (129) خصائص جبهة دافئة مقتربة. تظهر سلسلة الغيوم الهابطة على شكل وتد من جبهة دافئة تتجاوز الهواء البارد الأكثر كثافة الموجود أمامها.

تيار الذيل لطائرة نفاثة

تيارات الذيل لطائرة نفاثة (jet Contrails) هي الدلائل الأولى على وجود جبهة دافئة (الشكل 130). تأتي هذه التيارات من الرطوبة في الغازات الناجمة عن محركات طائرة تطير على ارتفاعات عالية. لو كان الجو جافا نسبيا فستختفي هذه التيارات بسرعة مع امتصاص الهواء المحيط لبخار الماء. أما إذا كانت طبقات الجو العليا مشبعة ببخار الماء فستبقى لفترة أطول، وربما تتمدد أكثر حيث تعمل كبذور لتشكيل قدرا أكبر من الغيوم.



الشكل (130): يمكن أن يكون تيار ذيل طائرة نفاثة متباطئ في السماء أحد أول المؤشرات على اقتراب جبهة هوائية دافئة.

سحب ذيول الفرس Clouds Cirrus

تدعى هذه السحب غالبا بذيول الفرس (mares' tails) بسبب شكلها الشعري الذي يشبه شعر ذيل الفرس (الشكل 131). تهبط تشكيلات البلورات الثلجية في السماء ببطء تحت تأثير الجاذبية. على ارتفاعات عالية تكون سرعة الرياح أكبر. مع هبوط البلورات الثلجية، فإنها لا تسحب في السماء بالسرعة نفسها عند ارتفاعات عالية، مما يعطيها الشكل المميز الذي تسمى به. يعطي اتجاه مؤخرات سحب ذيول الفرس دليلا جيدا على اتجاه الريح على ارتفاعات عالية، وعلى الميل العام لحركة الطقس.



الشكل (131): تتشكل السحب الشعرية أو سحب ذيول الفرس من بلورات ثلجية في أعلى الغلاف الجوي.

حراشف سمك الماكيريل

تدور أغنية قديمة حول الطقس على الشكل التالي:

حراشف الماكيريل وذيول الفرس

تجعل السفن الضخمة تحمل أشعة منخفضة

حراشف الماكيريل (Mackerel Scaled) هي شكل من تشكيلات الغيوم والتي

تدعى سحب ندف الصوف cirrocumulus. لهذه الغيوم بنية ناعمة، ولا تظهر

ظلالات (الشكل 132). لهذه الغيوم عادة نموذج مرقش يشبه حراشف سمكة، ومن هنا جاءت تسميتها. يؤشر مزيج من حراشف الماكيريل وذبول الفرس على قدوم جبهة هوائية دافئة.

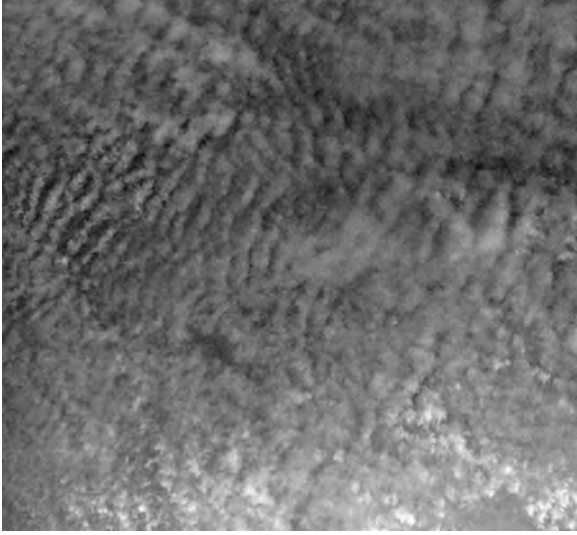

الشكل (132): سحب على شكل ندف من الصوف. يدعى أحد أشكالها «حراشف الماكيريل».

الغيوم الركامية

الغيوم الركامية Altocumulus هي غيوم منتفخة تظهر على مستوى متوسط. ترى عادة بعد بضع ساعات من الظهور الأول لغيوم ذبول الفرس والغيوم الطبقيّة عند اقتراب جبهة هوائية دافئة. تتشكل من قطرات الماء ولها مظهر نصف شفاف. غالبا ما تشكل الغيوم المنتفخة تشكيلا يعرف مصطلحيا بالـ «متدحرجات rollers». المتدحرجات عبارة عن حزم أفقية طويلة من الغيوم (الشكل 133) ناجمة عن هواء سريع يتحرك فوق هواء أبطأ. عندما يوجد تطبق لهواء أسرع فوق هواء أبطأ، يمكن أن تتشكل جيوب من دوارات ادي بضغط منخفض. ضمن هذه التيارات من الهواء الدوار، يتكاثف بخار الماء، مشكلا المتدحرجات. يكون اتجاه الرياح في المستوى الأعلى عادة عموديا على المحور الطويل للمتدحرجات.



الشكل (133): غيوم منتفخة. تدعى الغيوم في التشكيل بالصورة أحيانا بـ«متدحرجات»

غيوم منبسطة

تعني الكلمة stratus «منبسط» أو «متطبق». تأتي الغيوم المتطبقة المنخفضة غالبا قبل آخر مجموعة من الغيوم قبل هطول المطر في تتابع جبهة هوائية دافئة. لو كنت تراقب تتابع السحابة الذيلية النفاثة المتباطئة التي تتبعها ذيول الفرس، ثم الحراشف السمكية، ثم الغيوم المتدحرجة، فرما يكون عليك عندما ترى الغيوم المتطبقة، أن تفكر جديا في إقامة مخيم يمنع عنك المطر جيدا، أو العثور على ملجأ، لأن من المحتمل جدا هطول المطر. الغيوم المتطبقة المنخفضة المتعلقة بالمطر منبسطة ورمادية، وتغطي أجزاء كبيرة من السماء. تصبح الغيوم منخفضة عند هذه المرحلة، وتحس بالرطوبة على الجلد مع توضح قدوم الجبهة الهوائية الدافئة. ربما تصبح رائحة التربة الرطبة أشد.

الغيوم المكفهرة

بحلول الوقت الذي ترى فيه غيوما مكفهرة (Nimbostratus) ربما يكون الوقت قد تأخرا جدا، وربما تهطل الأمطار عليك. تكون الغيوم منبسطة نسبيا، وحاملة للأمطار. تخلق البقع المحلية من الأمطار المتساقطة بعض التموج في غطاء الغيوم. قد تكون فترة هطول الأمطار خلال جبهة دافئة طويلة، وقد تدوم لعدة أيام بحسب سرعة الجبهة. هناك مقولة شائعة حول أنظمة الطقس:

سريعة القدوم، تمر سريعا

بطيئة القدوم، تستمر طويلا.

تشير هذه العبارة إلى سرعة اقتراب إشارات الطقس. لو استغرقت علامات جبهة هوائية دافئة قادمة وقتا طويلا لتتشكل، فمن المحتمل أن يستمر هطول المطر لفترة طويلة. لو جاءت الإشارات بسرعة، فمن المحتمل أن تمر فترة الهطول بسرعة. خلال فترات الهطول الطويلة، أتطلع كثيرا من فتحة خيمتي، مكررا هذه العبارة، ومفتشا عن دلائل على توقف الهطول والطقس الصافي. عندما تبدأ الغيوم المكفهرة بالتشتت وتظهر بقع من السماء الزرقاء فإن هذا يشير غالبا إلى تراجع العاصفة. هناك مقولة قديمة من أصل هولندي في نيويورك:

تهدا العاصفة عندما ترى بقعا من السماء الزرقاء

كبيرة بما يكفي لتصنع منها بنظالا لهولندي⁽³⁾.

ما إن تمر الجبهة، حتى يصبح الطقس المرتبط بمنطقة الضغط الجوي المنخفض من الهواء الساخن غير مستقر غالبا، مع هبوب عواصف رعدية بعد الظهر في الصيف وغطاء من السحب شائع في الشتاء. تكون الظروف المناخية عادة دافئة ورطبة.

الجبهات الباردة

تمتلك الجبهات الباردة خصائص مختلفة عن الجبهات الدافئة. ولأن الهواء البارد خلف جبهة متقدمة أكثر كثافة من الهواء البحري الدافئ، فإنه يخلق حافة أمامية حادة (الشكل 134). تعانق الجبهة الباردة الأرض وتدفع كتلة الهواء الدافئ أمامها. تخلق الحافة الأمامية الحادة انتقالات أسرع من الجبهات الدافئة، وغالبا ما تولد العواصف الرعدية.

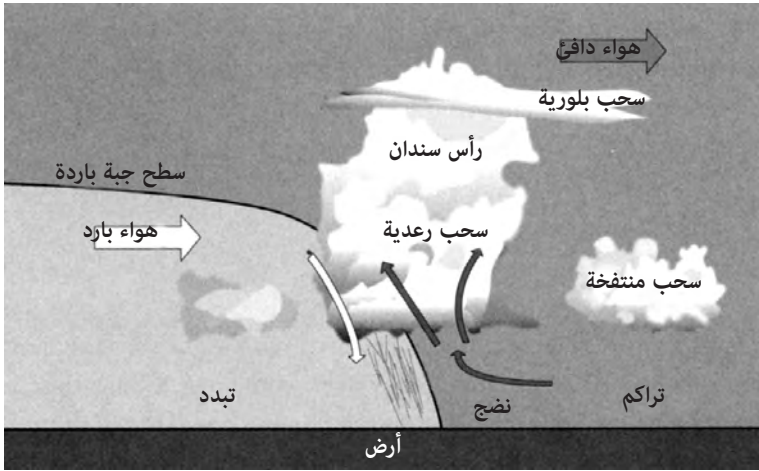

الشكل (134): شكل جبهة هوائية باردة تقتحم جبهة هوائية دافئة ورطبة

مع اقتراب الجبهة الباردة فإنها تدفع الهواء الدافئ أمامها إلى الأعلى. وهذا عنصر حاسم في تطور العواصف الرعدية. يحتوي الهواء الرطب الدافئ على كميات كبيرة من الحرارة الكامنة التي تنطلق عندما يتكاثف بخار الماء. مع صعود الهواء الدافئ، فإنه يزداد ارتفاعا ويبرد، مشكلا قطرات من الماء. تسبب الحرارة الناجمة عن تشكل القطرات تسخين الهواء المحيط أكثر، وصعوده بسرعة أكبر خالقا عموديا. وعندما يحدث هذا، ينشأ فراغ جزئي عند السطح يسحب كمية أكبر من الهواء الدافئ. يشير انخفاض مفاجئ في الضغط الجوي غالبا إلى اقتراب جبهة باردة. العواصف الرعدية نوع من المحركات التي تسحب الطاقة من الهواء الرطب المحيط بها. يمكن للفراغ المتولد أن يسحب الهواء من مسافة مائة كيلومتر حتى لو كانت الجبهة نفسها محلية.

يظهر الشكل (134) أيضا الخصائص المتتالية للغيوم المتعلقة بإنتاج العواصف الرعدية. الغيوم الفطرية (Puffball) للطقس الجيد هي نوع من الغيوم التراكمية (Cumulus). تبدأ بالتراكم في العواصف مع التدفق للأعلى، وتبدأ بإظهار بنية عمودية ضخمة مع دفع أعمدة ساخنة من الهواء للغيوم نحو الأعلى. مع ازدياد ارتفاع هذه الأعمدة المسخنة من الهواء، تبدأ العواصف بالنضج. يمكن لأعمدة الهواء

الصاعد أن تتجاوز أعلى الغلاف الجوي الأرضي وتنفجر لتتجمد على شكل بلورات ثلجية. تنتشر البلورات الثلجية بعد ذلك، مولدة رقعة كبيرة من غيوم ذيل الفرس المرتفعة التي تندفع أمام العاصفة برياح علوية قوية. تخلق الحزمة العالية من غيوم ذيل الفرس شكلا مميزا لـ«رأس سندان»، يرافق غالبا عاصفة رعدية ناضجة.

مع ازدياد ارتفاع قطرات الماء في تيارات الهواء الصاعدة تبدأ في النهاية بالتبرد وتنمو في الحجم. في مرحلة ما تصبح القطرات ثقيلة بما يكفي بحيث لا يستطيع التيار الصاعد حملها وتبدأ بالهطول. مع سقوط المزيد والمزيد من القطرات، فإنها تحمل معها هواء علويا باردا، منتجة تيارات قوية تندفق نحو الأسفل. تسبق التيارات الهابطة المطر نفسه، ويمكنها أن تنتج رياحا قوية قبل هطول المطر. يمكن للتيارات الهابطة القوية أن تشكل خطرا على السفن والطائرات. يكون المطر الناجم شديدا جدا، ويتوافق مع البرق الذي يبدو على شكل ضربات من غيمة إلى أخرى ومن غيمة إلى الأرض.

تدعى الغيمة الناضجة المحملة بالمطر بالغيمة المكفهرة (cumulonimbus). ما إن تمر العاصفة أو تخمد حتى تصبح بقايا الغيوم المكفهرة بلون رمادي غالبا، وبمظهر شريطي عشوائي.

يمكن أن يعطي تسلسل الرياح في الجبهة الهوائية الباردة معلومات عنها. يختبر المرء أولا رياحا تهب من الشرق والجنوب الشرقي تغذي العاصفة التي تسحب الهواء الرطب الدافئ من السطح. على عكس الرياح السطحية يمكن لغيوم عالية تتحرك من الغرب أن تشير إلى اتجاه الرياح السائدة في الأعلى. على الأرض، مع اقتراب العاصفة، تخلق عملية التحول إلى تيار عامودي مرحلة من «الهدوء قبل العاصفة». تهدأ الرياح الشرقية أو الجنوبية الشرقية مع تحرك الغيوم السوداء في السماء. تبدأ رياح باردة بعد ذلك بالتدفق كجزء من تيار هابط، لتصبح عيفة على الأغلب يتبعها مطر وبرق. عند هذه المرحلة تتحول الرياح إلى جنوبية غربية وغربية مع مرور الجبهة.

نمط انحراف (veering) الرياح باتجاه عقارب الساعة نموذجي بالنسبة إلى الجبهات الباردة في نصف الكرة الشمالي: يتدفق الهواء من الشرق والجنوب الشرقي، تتبعه رياح غربية بعد أن يمر. في المناطق المعتدلة من نصف الكرة الجنوبي تظهر

الرياح اتجاها معاكسا لعقارب الساعة، أو غطا راجعا، حيث تبدأ الرياح من الشمال الشرقي وتتحرك شمالا مع مرور الجبهة، ثم تغير اتجاهها نحو الغرب.

ترافق رؤوس عاصفة رعديّة ضخمة مع تدفقات هوائية عمودية قوية. يتشكل البرد عندما تتجمد القطرات في طبقات الجو العليا، ثم تهبط وتصبح مغطاة بالماء وتتجمد مرة أخرى، ثم تدفع للأعلى بتيار صاعد آخر. تتكرر هذه الدورة، ويمكن لعدة طبقات من الثلج أن تشكل عواصف برديّة يكون فيها البرد بحجم كرة الغولف. ما إن تمر الجبهة نفسها، حتى تصبح منطقة الضغط المرتفع باردة نسبيا وجافة عادة. وتظهر بقع من السماء الزرقاء بغيوم منتفخة من حين إلى آخر. خلال الشتاء يمكن لهذه المناطق القارية ذات الضغط المرتفع أن تنتج طقسا باردا جدا.

تشكيل خطير آخر يرتبط بالجبهات الباردة هو ما يسمى بخط العواصف (line squall)، وهو حزمة طويلة ممتدة من العواصف الرعدية تشكل وحدة واحدة. تشبه خصائص تدفق الهواء والتيارات القوية الهابطة لخط العواصف خصائص عاصفة رعديّة من جبهة باردة، لكنها يمكن أن تكون أكثر عنفا. بحسب خبرتي المحدودة يبدو أن خطوط العواصف القادمة تأتي بعد سلسلة من الغيوم تبدو على شكل جبهة دافئة قادمة، تعبر خلال ساعات قليلة بدلا من يوم أو أكثر. مع اقترابها، تبدو خطوط العواصف من بعيد على شكل حزمة ناعمة ومتطاولة من الغيوم. يمتد تيار الهواء الهابط الأولي على طول خط العواصف، ويدعى جبهة العاصفة، والتي يمكنها أن تضرب فجأة بشدة كبيرة، يتبعها مطر منهمر وبرق.

من المهم معرفة أن العواصف الرعدية لا تحتاج إلى جبهة هوائية باردة كي تتشكل. لو كنت محاطا بهواء مداري دافئ ورطب، يمكن لتسخين الشمس خلال النهار أن يخلق عواصف رعديّة متفرقة، قد يكون بعضها عنيفا. يمكن لتيار صاعد صغير أن يزرع نواة عاصفة رعديّة في يوم صيفي حار، ثم تتضخم هذه النواة لتصبح عاصفة ضخمة تسحب الهواء الرطب الدافئ. تهب هذه العواصف عادة في فترة ما بعد الظهر وتهدأ عند الغسق. يمكن للتيارات الصاعدة التي تخلق العواصف أن تتشكل غالبا كجزء من خلايا حمل لنسيم البحر على الجزر في المناطق المدارية.

بغياج جبهات مكتسحة، تتبع الرياح خلال اليوم عادة ممّطا متوقعا، خصوصا خلال أشهر الصيف على القارات. يترافق الهواء الساكن مع طلوع الفجر. ومع

ارتفاع الشمس، تحدث عمليات تسخين غير متساوية بين حزم من الأرض، وأجسام من الماء. قد تتراكم رؤوس عواصف عن بعد، ساحبة الهواء من مناطق بعيدة. مع تقدم النهار تنشط الرياح، وغالبا ما تصل إلى ذروتها في فترة الظهر أو بعد الظهر، ثم تخمد مع حلول الغسق. يستيقظ المستكشفون وتجار الفراء المتنقلون بواسطة الزوارق في أمريكا الشمالية قبل طلوع الفجر بوقت جيد، ويجدوفون عند طلوع النهار الرمادي. مع تقدم النهار على شواطئ بحيرة كبيرة، تتراكم الرياح والأمواج، مجبرة المجدفين على أن يتوقفوا، وينتظروا حتى تهدأ الرياح قرب الغروب. حيث يمكنهم أن يعودوا إلى التجديف وأن يقطعوا بعض الأميال قبل حلول الظلام.

استخدم ملاحون في المحيط الهادئ المداري تشكل الغيوم كطريقة للعثور على اليابسة على بعد مائة ميل. ليست هذه الطريقة غير قابلة للخطأ، لكنها تعمل جيدا، وهي جزء من تراث ملاحي في هاواي حيث تتم على شكل نشيد «لتكن قمم هافيكى مغطاة بالغيوم»⁽⁴⁾. تأتي الإشارة إلى الأرض هذه، جزئيا، من العمليات التي تنتج نسائم البحر: يسحب الهواء من المحيط خلال النهار، ويتسخن فوق اليابسة، ثم يرتفع للأعلى. يتكاثف الماء في عمود الهواء الصاعد، منتجا رؤوس عواصف تحلق فوق اليابسة على ارتفاع ثلاثين ألف قدم. يظهر الشكل (135) أعلى رأس عاصفة على بعد ثمانين ميلا من آلة التصوير، يضاء بالشمس التي انخفضت تحت الأفق مظلة الغيوم الأخفض بالظلام.



الشكل (135): أعلى غيمة لرأس عاصفة مضاءة بالشمس الغاربة. يظهر القمر في الخلفية. أخذت الصورة على بعد 80 ميلا من تشكيلة الغيوم في الأمام.

سماء حمراء في الليل

يبلغ ارتفاع أعلى جبل في جامايكا 7400 قدم، وبالنسبة إلى مراقب عند مستوى سطح البحر، تمكن رؤيته من مسافة ستة وثمانين ميلا. تصل أعلى الغيوم القرزية إلى ارتفاع ثلاثين ألف قدم، وترى من مسافة 173 ميلا. إحدى أهم قضايا استخدام هذه الطريقة كتقنية ملاحية هي معرفة ما إذا كانت الغيوم المغطاة من الأعلى ممثلة حقا لليابسة. عادة تبقى غيوم البر ساكنة، بينما تتحرك الغيوم الأخرى.

بوجود البرق والرعد يمكن تقدير المسافة عن العاصفة من زمن التأخر بين لمعان البرق وصوت الرعد. يصل وميض البرق فورا تقريبا بينما ينتقل الصوت بسرعة 340 مترا في الثانية كي يصل إلى المراقب. لو بدأت العد عند ومض البرق وتوقفت عنه عندما تسمع صوت الرعد، تكون المسافة في حدود 1 ميل لكل خمس ثوان من التأخير. مع اقتراب العاصفة، يتناقص زمن التأخر.

تتم معظم صعقات البرق بين غيمة وأخرى. قد تشكل الرياح العاتية خطرا على شخص يحبس في الخارج أثناء عاصفة رعدية، لكن صواعق البرق بين الغيوم والأرض مميتة، على الرغم من أنها نادرة. هناك بعض القواعد البسيطة يمكن للمرء استخدامها لتقليل تعرضه لصاعقة إذا كان في الخارج:

- 1- لا تحتم أبدا تحت شجرة طويلة وحيدة.
- 2- اجثُ على الأرض في أخفض منطقة يمكنك الوصول إليها.
- 3- تجنب المخابئ الضحلة كالكهوف الضحلة على جرف: يمكنها أن تنقل الصاعقة.
- 4- تجنب الشواطئ - يمكن للتيارات الكهربائية الكهربية أن تسري في الماء تحت الرمال.

الأعاصير الحلزونية

الإعصار الحلزوني (cyclone) (الشكل 136) عبارة عن منطقة ضخمة ومحصورة من الضغط المنخفض التي تسحب الهواء المحيط بها، مصحوبة بدوران حول مركزها. بالمثل فمضاد الإعصار الحلزوني عبارة عن منطقة ضخمة محصورة من الضغط المرتفع التي تدفع بالهواء إلى محيطها مصحوبة بدوران حول مركزها. قد تذكر أن تأثير كوريوليس يحرف الهواء الذي ينتقل عبر مسافة طويلة. يحرف الهواء إلى اليمين في نصف الكرة الشمالي، وإلى اليسار في نصفها الجنوبي.

مع انجذاب الهواء إلى جيب هوائي ذي ضغط منخفض في نصف الكرة الشمالي، يخلق الانحراف للجهة اليمنى دوراناً يعكس اتجاه عقارب الساعة. وفي نصف الكرة الجنوبي يخلق الانحراف لليساار دوراناً باتجاه عقارب الساعة. في مضاد الإعصار يرسل الهواء من منطقة ضغط مرتفع، ويتدفق نحو الخارج. يحرف تأثير كوريوليس نفسه الهواء، لكن بما أن الهواء يتدفق نحو الخارج فإنه يخلق دوراناً باتجاه عقارب الساعة في نصف الكرة الشمالي، وبالعكس عقارب الساعة في نصفها الجنوبي.

عندما تصبح العاصفة ضخمة، يؤثر تأثير كوريوليس في بنيتها. المثلث التقليدي لهذه الحالة هو الزوبعة hurricane. تنشأ الزوابع من اضطرابات في منطقة الضغط المنخفض تتحرك غرباً خارج شواطئ أفريقيا الشمالية، وتحملها الرياح التجارية فوق مياه المحيط الأطلسي المداري الدافئة. مع ازدياد حجمها تسحب الهواء الدافئ الرطب من بعيد عبر المحيط، وتتغذى من الحرارة الكامنة نفسها التي تتولد في العواصف الرعدية. مع تكاثف الهواء الصاعد إلى قطرات من الماء، فإنه يطلق الحرارة خالفاً حملاً أكبر نحو الأعلى. يخلق الهواء الداخل من مسافات بعيدة دوراناً باتجاه عقارب الساعة. يتضخم دوران الرياح حول مركز الضغط المنخفض، ويصبح على شكل محرك حراري ضخم، جالبا المزيد والمزيد من الحرارة الكامنة من الهواء الرطب الدافئ، ومحولاً إياها إلى سرعة ريحية. في هذه الحالة لا يكون تدفق الهواء عمودياً فقط، بل له عنصر دوراني قوي.

الزوابع (hurricanes) والأعاصير (typhoons) اسمان يطلقان على الأعاصير المعروفة بالأعاصير المدارية (tropical cyclones). التمييز بين الإعصار والزوبعة هو وفق الموقع، لكنهما النوع نفسه من الأعاصير. مادام الإعصار المداري يسحب الهواء الرطب الدافئ فوق المحيط، فإنه ينمو في الشدة، وتتولد له عين تتطور في مركز عمود حلزوني إلى الأعلى يغذي العاصفة. تكون الرياح الأكثر شدة خارج عين العاصفة، وتتضاءل في قوتها مع الابتعاد عن المركز. داخل العين لا توجد رياح أو القليل منها فقط، وهناك ضغط منخفض جداً.

أول علامة على اقتراب إعصار مداري هو حدوث تضخم كبير للمحيط. وكما سنبز في الفصل الـ 12، كلما كان طول الموجة أكبر انتقلت بسرعة أكبر عبر المحيط. للتضخمات الناجمة عن الأعاصير فترات طويلة تصل إلى 15 ثانية بين القمتين.

بسبب السرعة العالية للتضخمات المحفزة من الإعصار، فإنها تغطي على الإعصار المداري، وتصل قبل أيام من الإعصار نفسه. مع اقتراب العاصفة، يزداد ارتفاع التضخم، وتظهر على الأفق أشكال من الغيوم تشبه جبهة هوائية دافئة تتحرك بسرعة: غيوم ذيول الفرس وغيوم ندف الصوف تتبعها غيوم منتفخة، وأخيرا حزم من الأمطار المصحوبة برياح قوية.

تشكل الأعاصير المدارية خطرا واضحا على الملاحة حتى بالنسبة إلى أضخم السفن. يمكن للملاحين الخبراء أن يلحظوا ظهور تضخمات طويلة، وتيارات محيطية شاذة، ويتخذوا احتياطات وقائية. يمكن أن يساعد الإحساس بموقع عين العاصفة المحتمل في توجيه البحار لاتخاذ أفضل مسار. تكون سرعة الرياح أعلى ما يمكن عندما تندمج حركة الإعصار المداري مع دورانه. يجب تجنب هذه المنطقة. على الطرف الآخر حيث تكون حركة الإعصار المداري معاكسة لدورانه تكون السرعة أقل، ويمكن عبور هذه المنطقة بأمان. يمكن لاتجاه التضخم المقبل، وحركة الغيوم في الأعلى أن تعطيا بعض الدلائل حول المركز البعيد للعاصفة. لحسن الحظ فقد تقلص كثير من التخمين في عصر الصور من الأقمار الصناعية في عملية التنبؤ بالأعاصير المدارية، لكن هذا ليس هو الحال دوما.

أبحر كولومبوس في رحلته الرابعة إلى العالم الجديد في العام 1502 بالقرب مما يدعى بجزر المارتينيك الآن، ورأى علامات الإعصار وهي تتطور. ليس من الواضح تماما كيف تعرف على علامات التحذير لإعصار مداري كان يقترب منه، لكنه استطاع بالتأكيد تحديد وجوده من بعد. بحث كولومبوس عن المأوى في ميناء سانت دومينيكو في جزيرة هيسبانيولا (موطن جمهورية الدومينيكان وهايتي الآن). حذر حاكم هيسبانيولا، نيكولاس دي إيفانديو من العاصفة المقبلة، لكن أوفانديو طلب تأمين المأوى لكولومبوس في سانت دومينيكو، وكان يزمع إرسال أسطول من ثمان وعشرين سفينة محملة بالكنوز إلى إسبانيا. حاول كولومبوس ثنيه عن إرسال الأسطول، لكن الحاكم أصر على رأيه. وبالبحار على طول الشاطئ، عثر كولومبوس على ملجأ في خليج، واستطاع تفادي العاصفة. بينما غرقت أربع وعشرون سفينة من الأسطول المؤلف من ثمان وعشرين سفينة محملة بالكنوز.

تتحرك الأعاصير المدارية مع اتجاه الرياح المحركة لها. يخلق تشكلها في المنطقة المدارية حركة من الشرق إلى الغرب بسبب الرياح التجارية. مع نمو العاصفة فإنها تنحرف في النهاية، أو ترتفع إلى ارتفاعات أعلى، ثم تلتقي بالرياح الغربية، لترتد عائداً نحو الشرق. عندما تمر فوق مياه باردة، تفقد العواصف عادة القوة الدافعة لها من الحرارة الكامنة، وتتقلص بقاياها من حيث الشدة.

تعرف الأعاصير أيضاً في المناطق المعتدلة ويمكن أن تكون قوية. على طول الساحل الشرقي لأمريكا الشمالية، هناك عاصفة ضخمة تعرف بالشمالية الشرقية (nor'easter)*، تبدأ على شكل جيب من ضغط منخفض على الشاطئ الجنوبي الشرقي للولايات المتحدة متحركاً باتجاه الشمال. مع بدء الدوران حول الضغط المنخفض بعكس اتجاه عقارب الساعة، يتدفق الهواء الرطب الدافئ من المحيط إلى اليابسة. يلتقي الهواء الرطب الدافئ بهواء قاري بارد يأتي من الشمال، وبذلك تتضخم شدة العاصفة، تحدث الشمالية الشرقية عادة في فصل الشتاء، وفي الأغلب ترتبط بالعواصف الثلجية على الرغم من أنها تأتي في أوقات أخرى من العام.

وصفت العاصفة الشمالية الشرقية في هالوين (Halloween)** في العام 1991، في كتاب من أكثر الكتب مبيعا بعنوان «العاصفة الكاملة»، كانت إعصارا حلزونيا أشد من المعتاد، حيث امتص إعصار الشمالية الشرقية إعصارا مداريا متجهاً إلى الشمال عرف باسم إعصار غريس. ولد نظام ضغط مرتفع شمال منطقة ضغط منخفض فرقا هائلا في الضغط، نجمت عنه قناة طويلة من الرياح العاتية المستمرة. أنتج هذا بدوره أمواجا هائلة ضربت الشواطئ الشرقية.

نوع مختلف من أعاصير المناطق المعتدلة يدعى مولدات الأعاصير الانفجارية. هذه هي عملية خلق سريع جدا لإعصار قوي جدا خارج المناطق المدارية. تتشكل هذه الأعاصير في الأغلب في شمال الأطلسي وشمال الهادئ، وتتطور خلال فترة أربع وعشرين ساعة أو أقل من ذلك. على الرغم من أنها أكثر شيوعا في فصل الشتاء، فإنها يمكن أن تنشأ خلال العام. حدث مثال سيئ الصيت على إعصار انفجاري خلال

(*) عاصفة ضخمة على الساحل الشرقي من الولايات المتحدة وكندا الأطلسية يأتي اسمها من الجهة التي تعصف منها. [المترجم].

(**) احتفال سنوي في 31 أكتوبر من كل عام في عدد من الدول يستخدم فيه الضحك والتندر. [المترجم].

سباق اليخوت فاستنتت في أغسطس من العام 1979، حيث لم يستطع المتنبئون الجويون التنبؤ به. قضت العاصفة الناتجة عنه على حياة خمسة عشر بحارا، وحاصرت أكثر من ذلك بكثير.

كان نيك وورد أحد طاقم اليخت غريمالكن خلال هذا السباق. كتب عن خبرته في كتاب بعنوان «ترك على أنه ميت». مع اقتراب نظام الضغط المنخفض بسرعة للإعصار، لاحظ لونا غريبا للسماء في الغرب: «في ذلك الوقت لاحظت مزيجا من الألوان في السماء - الأحمر والبرتقالي والأصفر، كانت غريبة لكنها رائعة، ولم أر مثلها في حياتي. ذكرتني الألوان الحمراء بالألوان التي رأيتهما في لوحة روثكو بالألوان الزيتية. شاركت مات ومايك وديف على جانب وجهة الرياح، ونظرنا بإمعان نحو الغرب متسمرين جميعا لجمال السماء. وما أن غروب الشمس لم يكن حتى الساعة 8.30 بعد الظهر، فقد حرت في نظام الألوان الذي خلقته هذه الشمس البرتقالية الغامقة في السماء في هذا الوقت المبكر من النهار»⁽⁵⁾.

عادة ما تلاحظ ألوان غريبة في السماء قبل حدوث العواصف الشديدة. كتبت أطروحة دكتوراه حول ضوء أخضر يرافق أحيانا العواصف الشديدة في وسط غرب الولايات المتحدة⁽⁶⁾.

الرياح كمؤشرات على الاتجاه

كما ذكر في الفصل الرابع، يمكن استخدام الرياح لمعرفة الاتجاه. ربما تستمر الرياح بعض الوقت في الاتجاه نفسه، أو تغير اتجاهها وفق الظروف والفصول. إذا عرف اتجاه الريح على فترات قصيرة جدا فمن المعقول الافتراض أنها ستستمر في الاتجاه نفسه ساعة واحدة على الأقل. على مدى فترة أطول تعد بالأيام، يمكن أن يتغير اتجاه الريح، وفق الطقس. خلال فترة عدة أشهر، تتبع الرياح والطقس التغيرات الفصلية. على سبيل المثال على طول ساحل أمريكا الشمالية، تكون الرياح السائدة هي الغربية، لكن التغيرات الفصلية تخلق أنماطا غير قابلة للتمييز. خلال أشهر الصيف، تميل الرياح في المتوسط لتهب من الجنوب الغربي، بينما في أشهر الشتاء، تميل لتهب من الشمال الغربي. يمكن للعواصف العابرة مع ذلك أن تغير هذه الأنماط فترة أياما.

تميل الرياح الآتية من منطقة ما إلى اكتساب الخصائص المميزة للمنطقة التي ولدت فيها. في نيو إنغلاند تكون الرياح الجنوبية الغربية من خليج المكسيك دافئة ورطبة. بينما تكون الرياح الشمالية الغربية الآتية من المناطق الشمالية للقارة جافة وباردة. يكون الهواء من المحيط الأطلسي في الشمال الشرقي باردا ورطبا.

تقوم خصائص الرياح والفصل الذي تهب فيه بالعمل كبوصلة طبيعية. استخدم البوغيذ وهم شعب من إندونيسيا بوصلة مبنية على أمط الرياح الفصلية⁽⁷⁾. وثق ديفيد لويس البوصلات الريحية لعدد من ملاحى المحيط الهادئ في كتابه «نحن الملاحين»⁽⁸⁾.

حلل عالم الأنثروبولوجيا ريك فاينبيرغ أنواعا مختلفة من البوصلات الريحية على جزيرة أنوتا في المحيط الهادئ في كتابه «الإبحار والملاحة في بولينيزيا»⁽⁹⁾. تظهر أسماء النقاط على البوصلة في الأغلب بأدوار عديدة. بالنسبة إلى سكان أنوتا يمكن ربط الاسم تونغا بـ 1 - فصل الرياح التجارية التي تهب من الجنوب الشرقي، 2 - أرخبيل تونغا الذي يقع شرق - جنوب شرق أنوتا. في الأغلب تندمج أسماء الرياح مع أسماء الاتجاهات في البوصلات الريحية، وتظهر أنواع مختلفة من تونغا في العديد من البوصلات الريحية في جزر المحيط الهادئ. نموذجيا يشير الاتجاه «تونغا» إلى الريح الجنوبي الشرقي. يظهر الشكل (137) مثلا على بوصلة ريحية من أنوتا. يمكن للكلمة توكيرو بير أن تعني «نحو اليابسة» أو «شمالا». من المتفق عليه أن تونغا هي جنوب الشرق الحقيقي، والاتجاه المسمى تونغا مارو هو إلى «اليمن» من

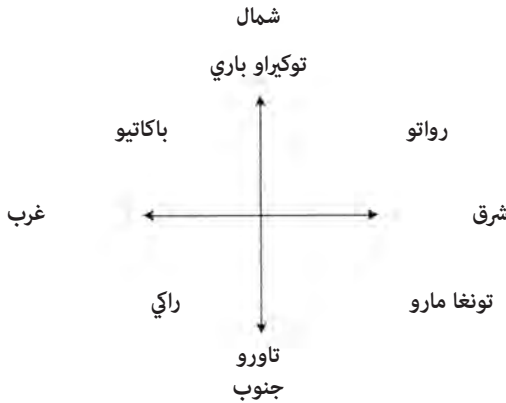

الشكل (137): بوصلة ريحية من جزيرة أنوتا.

تونغا، أو إلى الجنوب الشرقي. راكي «كبير جدا» ويملاً الربع الجنوبي الغربي. باكاتيو في الشمال الغربي وتاورو في الجنوب⁽¹⁰⁾. رسم مخبر آخر لفاينبيرغ واسمه بو نوكومانيا بوصلة ريحية مختلفة نوعا ما، لكن الأسماء والاتجاهات هي نفسها تقريبا كما في الشكل (137).

يعتمد الملاحون الذين يستخدمون بوصلات طبيعية عادة على عدة مصادر لتحديد الاتجاه، سواء كانت النجوم أو الرياح أو أي مصادر أخرى. يمكن لمصدر واحد أن يخطئ أو يساء فهمه، لكن المعلومات من مصادر متعددة تبعث على الثقة. ربما تبقى ريح سائدة فترة من الزمن، يتبعها انزياح تدل عليه عاصفة أو تغير الفصل. تبنى المعرفة بالظروف المسببة لانزياح الرياح على الخبرة بأمط الطقس المحلية.

الحكم الشعبية حول الطقس

قبل أن تفهم أسباب أمط الطقس بشكل واضح، اعتمد الناس على حكم مأثورة لإرشادهم. بنيت هذه الحكم على خبرات، لكن عندما تفحص بدقة غالبا ما يكون هناك أساس صحيح لها. وُصف مسبقا اثنان منها:

سريع القدوم، سريع المرور

بطيء القدوم، طويل المقام.

و

حراشف الأسماك وذبول الفرس

تجعل السفن الكبيرة تحمل أشرعة منخفضة.

حكمة أخرى يبدو أنها تعمل:

لو كان هناك ندى على العشب

فلن يأتي المطر أبدا.

يتشكل الندى عادة عندما تهبط درجة الحرارة في الليل، مسببة تكاثف بخار الماء على السطوح كالعشب. يشير انخفاض درجة الحرارة إلى سماء صافية، عندما تنقل الحرارة بالإشعاع بعيدا عن الأرض، على عكس الليالي الغائمة عندما يحصر الهواء الدافئ.

هناك مقولة معروفة جيدا تقول:

سماء حمراء في الليل، تبعث السرور في البحار
سماء حمراء في الصباح، كن حذرا أيها البحار.

خلال السنين حاولت أن أفهم هذه المقولة، وعلي أن أعترف بأنني لا أثق بها كثيرا. أفضل تفسير يمكنني تقديمه هو: تتحرك أنظمة العواصف عند خطوط العرض المتوسطة من الغرب إلى الشرق. إذا رأيت غيوما عند المغرب تلمع من الشمس فيجب أن تكون هناك منطقة صافية على الأفق الغربي حتى يصل شعاع الشمس إلى هذه الغيوم. وعندما تصل تضيء الغيوم إلى الشرق. يوحي هذا بأن السماء في الغرب صافية، لكن مازالت هناك غيوم متباطئة في منطقتك. في الصباح يحدث العكس تماما حيث تكون السماء صافية قرب الشمس في الشرق، لكن هناك غيوما تضاء في الغرب. في الحالتين يشير اللون «أحمر» في المقولة إلى لون الغيوم في السماء، وليس لون الشمس نفسها. تدل خبرتي على أنه لا يمكن الاعتماد كثيرا على هذه المقولة. شاهدت عواصف كبيرة تتبع سماء حمراء في الليل وطقسا صحوا يتبع سماء حمراء في الصباح. هذه القطعة من التنبؤ بالطقس موصوفة في أنجيل ماثيو:

جاء الفريسيون والصدقيون إلى المسيح واختبروه بسؤاله أن يريهم إشارة من السماء، أجابهم: «عندما يأتي المساء تقولون» سيكون طقسا جيدا، لأن السماء حمراء.

وفي الصباح تقولون «سيكون النهار عاصفا لأن السماء حمراء وملبدة بالغيوم». «تعلمون كيف تفسرون مظهر السماء، لكنكم لا تستطيعون تفسير علامات الزمن».

«يبحث جبل شير وفاسق عن آية على معجزة، لكن لن يعطى أحد هذه الآية إلا آية يونان النبي». ثم تركهم المسيح ومضى.

إنجيل متى 16: 4-1

بينما أترك تفسير هذا المقطع لعلماء الإنجيل، من الواضح أن إغراء السماء الحمراء في الليل كان شائعا منذ ألفي سنة على الأقل.

بالنسبة إلى العواصف الرعدية هناك:

عندما تبدو الغيوم مثل الصخور والقلاع

تنتعش الأرض بزخات متكررة من المطر.

سماء حمراء في الليل

يلمح شكل البرح إلى البنية العمودية لرؤوس للعواصف الرعدية التي تتطور.
بالنسبة إلى غيوم منتفخة لطقس صحو هناك:
لو غطت ندف صوفية طريق السماء
تأكد أن لا مطر سيهطل في يوم صيفي.

بالنسبة إلى أنماط متقلبة من الرياح قبل جبهة باردة:
عندما تكون الرياح من الجنوب
يكون المطر في فوهتها.
بعد مرور الجبهة الهوائية يقال:
الرياح في الغرب
تناسب كل شخص.

لا يعني استعراض بعض المقولات عن الطقس المذكورة أعلاه أن اللغة الإنجليزية هي الوحيدة التي يمارس فيها الفن الشعبي في التنبؤ بالطقس. أبعد ما يكون عن الواقع. أنظمة الطقس مزيج مشترك من ميول نصف متوقعة (Semipredictable trends) مع حدوث مفاجآت عشوائية تعطي الأشخاص الغرباء شيئاً يتحدثون عنه في اللغات كلها.

قراءة الأمواج

في المحيط تكون الأمواج عادة منتجا ثانويا للطقس: رياح فوق المياه. يمكن أن تكون على شكل نسيم عليل يولد نمطا على شكل مخلب القط على بحيرة ما، أو على شكل إعصار يدفع تضخما هائلا. يبدو سطح المحيط بالنسبة إلى معظم الناس عشوائيا وغامضا، مع ذلك هناك معلومات لا حدود لها ضمن هذا المظهر البسيط، فقط لو أمكن فك شفرتها. تشير تضخمات المحيط الكبيرة التي تتدفق لآلاف الأميال من دون أن تنخفض شدتها إلى وجود عواصف بعيدة. ويعكس وجود جزيرة على بعد ثلاثين ميلا نفسه من خلال نمط الأمواج المرتدة منها. يمكن للملاحين الخبراء أن يستنبطوا الكثير من المعلومات من أشكال الأمواج.

الأمواج هي اضطرابات تنتقل ضمن وسط ما، كالماء أو الهواء، وتظهر بأشكال عدة. الأمواج الصوتية والمائية هي أمثلة مألوفة. الوسط نفسه لا يتحرك، لكن الاضطراب هو الذي ينتقل.

«يمكن أن تعلن اليابسة وجودها من مسافة معتبرة في البحر من خلال تأثيرها في الأمواج»

توصف الأمواج في الكتب العلمية بطول الموجة وشدتها كما في الشكل (138). تدعى هذه الأمواج عادة بالأمواج الجيبية (sine waves) على اسم الدالة الرياضية «جيب الزاوية». طول الموجة (wavelength) هو المسافة بين قمة وأخرى. تصف السعة (amplitude) حجم الاضطراب أو ارتفاعه من المنتصف إلى أعلى القمة.

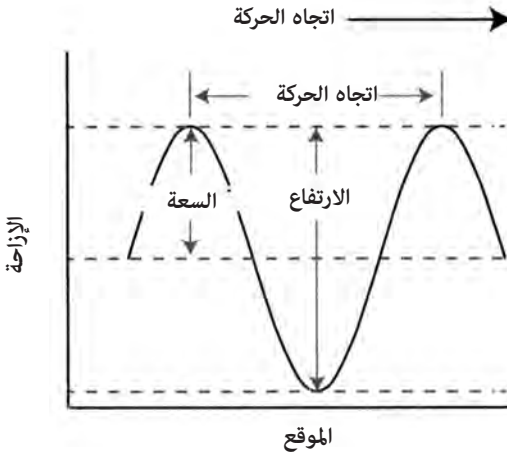

الشكل (138): موجة جيبية نموذجية، تظهر سعتها وارتفاعها وطول موجتها.

الموجة المائية ((water wave هي اضطراب على الحد الفاصل بين الماء والهواء. يمكن للأمواج المائية أن تكون أكثر انحدارا من الأمواج الجيبية الموصوفة في الشكل (138). إذا طلبت من طفل أن يرسم لك الأمواج في المحيط، فرما ستحصل على شيء بقمم حادة كما في الشكل (139). يدعو الرياضيون هذا الشكل بالعجالي (trochoid) - وهو منحني يرسم من نقطة على حافة عجلة وهي تتدحرج على الأرض. بالنسبة إلى النوع العجالي من الأمواج فإن تعريف السعة في الكتاب لا يحدد بسهولة. بالنسبة إلى هذه الأمواج فإن المسافة من القعر إلى القمة أسهل للقياس، وتدعى ارتفاع الموجة (wave height). معظم توصيفات أمواج المحيطات هي على شكل ارتفاعات بدلا من سعات.

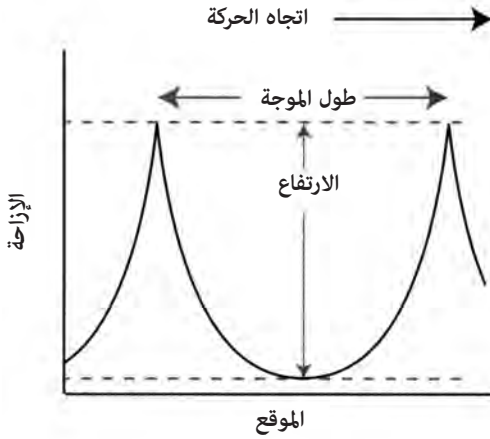

الشكل (139): شكل موجة عجزية. يمتد الارتفاع من القعر إلى القمة.

يمكن أن يكون التجوال على شاطئ البحر مهدئا، وفي بعض الأحيان شاعريا، لكن هل يستطيع المتجول العادي أن يرى حقا ما يحدث في الماء؟ تتشكل الأمواج من مدارات دائرية من الماء فوق مدارات أصغر كما في الشكل (140). عندما تصل موجة إلى الشاطئ يتحطم المدار، ويستمر جزء من الدائرة وهو ينحني ثم ينكسر. تشكل الأمواج المدارات الأكبر على السطح حيث يتناقص حجمها مع العمق. يمكن للغواصات أن تستفيد من هذه الظاهرة، حيث تغوص تحت العواصف لتتجنب الظروف التي يمكن لها إغراق سفن على السطح.

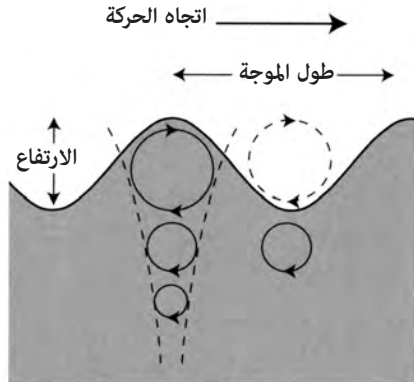

الشكل (140): أمواج الماء عبارة عن مدارات دائرية من جزيئات الماء. يصبح كل مدار أصغر مع ازدياد العمق. وصفت هنا أمواج في المياه العميقة.

تدعى الأمواج المبيينة في الشكل (140) بـ «أمواج المياه العميقة»، حيث تكون المدارات دائرية بنصف قطر يتناقص مع العمق. نموذجياً تعني كلمة «عميق» عمقا بنصف موجة أو أكثر. في مياه ضحلة تمسح مدارات الأمواج سطح البحر كما في الشكل (141)، حيث يولد الاحتكاك مدارا بيضاويا متطاولا. يبطن الاحتكاك مع القاع الموجة أيضا. كلما كان عمق الماء أقل كان تحرك الموجة أبطأ. مرة أخرى معنى «ضحل» هو العمق بالنسبة إلى طول الموجة. تكون الموجة المائية ضحلة إذا كان العمق أقل من واحد على عشرين من طولها.

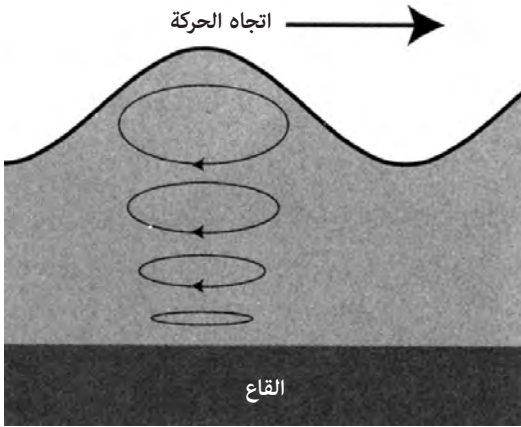

الشكل (141): خصائص أمواج المياه الضحلة. يخلق احتكاك جزيئات الماء التي تتحرك فوق القاع مدارات مسطحة من جزيئات الماء.

ما هو عميق بالنسبة إلى موجة ما يعتبر ضحلا بالنسبة إلى موجة أخرى. يتشكل التسونامي (tsunami) نتيجة لهزة وانزياحات أرضية (حركات سريعة لمادة صلبة) تحت الماء. مع تحرك الماء لملء الفراغ، تتولد أمواج مائية طول الموجة فيها أكثر من مائة ميل. محيط بعمق أربعة أميال تعتبر التسونامي أمواج «مياه ضحلة» نموذجية، لكنها يمكن أن تتحرك بسرعة مئات الأميال في الساعة عبر المحيط، مما يجعلها غير متوقعة وخطيرة.

قراءة الأمواج

بالنسبة إلى أشكال عدة من الأمواج كالأمواج الصوتية والأمواج الضوئية، لا تعتمد سرعة تقدمها على طول الموجة. لا ينطبق هذا على أمواج المياه العميقة. يظهر الشكل (142) العلاقة بين سرعة تقدم الموجة وطولها. كلما كان طول الموجة أكبر زادت سرعة تقدمها. يمكن للأمواج المائية ذات الطول الكبير أن تتحرك بسرعة عالية جدا. من الشكل (142) يمكنك معرفة أن الأمواج بطول مائة قدم يمكنها أن تنتقل بسرعة خمسين ميلا في الساعة تقريبا.

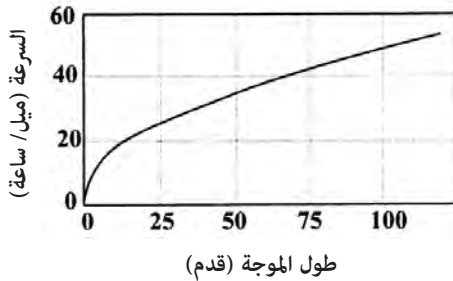

الشكل (142): العلاقة بين طول الموجة وسرعة تقدم أمواج المياه العميقة.

الدليل الأول على قدوم إعصار هو طول موجات التضخم الطويلة التي تسبقه. بينما قد يتحرك الإعصار عبر المحيط بسرعة عدة أميال في الساعة، بيد أن الأمواج المتولدة منه أسرع بكثير، وهي تنذر باقتراب العاصفة قبل عدة أيام من المؤشرات الأخرى. على الرغم من أنها تتحرك بسرعة، فإن طول الموجة الكبير يجعل الزمن بين القمم طويلا مقارنة بالأمواج الأقصر. بالنسبة إلى الأمواج العادية يكون هذا الزمن بين القمم والذي يدعى بالـ «فترة» (period) من ثلاث إلى أربع ثوان. بالنسبة إلى الأمواج من الأعاصير والعواصف قد تطول الفترة بين القمم إلى خمس عشرة ثانية. وصول تضخمات طويلة مترافقة مع غيوم شريطية عالية، والتي يبدو أنها تشع من نقطة ما فوق الأفق هي دلائل قوية على اقتراب إعصار. عندما أحس كولومبوس لأول مرة بعاصفة ضخمة تقترب من هيسبانيولا في العام 1502 ربما عرف ذلك من هذه التضخمات الطويلة البطيئة. بعيدا عن اليابسة يمكن للتضخمات الناجمة عن إعصار أن تكون ناعمة وآمنة بحيث تبدو كأن زيتا صب على الماء، مخفية العنف الذي سيأتي.

تشكل الأمواج

تتولد أمواج المحيط كلها تقريبا من الرياح التي تعبر الماء (التسونامي استثناء مميز). تنمو الأمواج ببطء مع مسح الريح أولا لسطح الماء، مولدة ما يدعى بمخلب القط: موجات ضئيلة جدا. ما إن تتولد هذه التجمعات الضئيلة حتى تكسب الرياح قوة أكبر على السطوح العمودية للأمواج تجعلها تنمو تدريجيا إلى ارتفاعات أعلى. للأمواج التي تبني تدريجيا شكل أشبه بالشكل العجالي كما في الشكل (143) أكثر من الشكل الجيبي كما في الشكل (138). مع ازدياد الارتفاع، تصبح قمة الموجة أشد ميلا. وفي النهاية تصبح غير مستقرة وتنقلب. يحدث عدم الاستقرار هذا عندما يكون ارتفاع الموجة أكبر من واحد على سبعة من طول الموجة، وأيضا عندما تكون الزاوية الداخلية لقمة الموجة أقل من 120 درجة (الشكل 143).

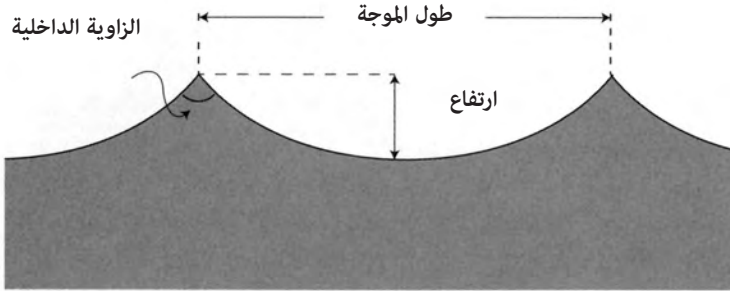

الشكل (143): حالة عدم الاستقرار للأمواج. عندما يكون ارتفاع الموجة أكبر من طولها، أو تكون الزاوية الداخلية أقل من 120 درجة تتحطم الموجة.

كلما ازداد طول الموجة زادت الطاقة التي تحتويها. مع نمو موجة قصيرة، فإن ارتفاعها يصل إلى نقطة حرجة معينة، حيث تصبح غير مستقرة بالنسبة إلى طولها وتتحطم فوق نفسها. تحت ظروف ريفية تتطور أمواج أكبر وأطول باستمرار. القمم البيضاء التي ترى في يوم عاصف هي جزء من هذه العملية. نموذجيا تتشكل القمم البيضاء أولا عندما تكون الرياح بسرعة ثمانية إلى عشرة أميال في الساعة. حالة

قراءة الأمواج

الأمواج على السطح، المميّزة بمتوسط الارتفاع، وطول الموجة أو الفترة تدعى حالة البحر (sea state) أو مجرد بحر. مع استمرار الرياح بالهبوب فوق الماء تزداد أطوال الموجات وارتفاعاتها حتى تصل إلى نقطة تتطور فيها إلى حالة البحر المتطور تماما. مسافة التلامس هي المسافة التي يتوافر فيها للرياح الزمن المناسب لتكوين الأمواج. (الشكل 144). كلما كانت مسافة التلامس أطول كان البحر أكثر تطورا. بالنسبة إلى سرعات منخفضة للرياح (عشر عقد) يتطلب الأمر عشرين ميلا فقط لنشوء بحر متطور تماما. لسرعات عالية للرياح (نحو خمسين عقدة) يمكن تحقيق بحر متطور بالكامل فقط على مسافة تلامس أبعد من ألف ميل.

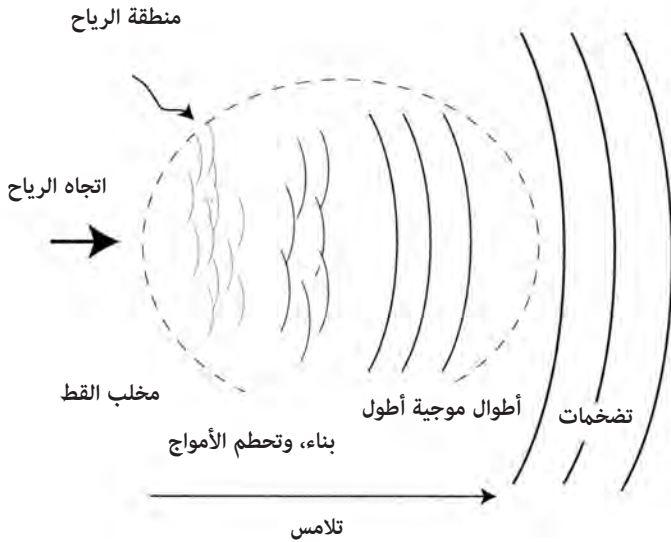

الشكل (144): مسافة التلامس وتطور أمواج متشكلة بالكامل. تستمر التضخمات لمسافات طويلة بعد مغادرتها منطقة الرياح.

البحار المتطورة بالكامل لها أمواج أنعم أشبه بالموجة الجيبية الناعمة كما في الشكل (138). ما إن يتطور البحر وتنحسر الرياح حتى تستمر الأمواج على شكل تضخمات (swells). للتضخمات مظهر جيبي ناعم، ويمكنها الانتقال إلى آلاف

(*) fetch: مسافة التلامس وهي المسافة أو أحيانا السطح التي تلامس فيها الرياح سطح الماء مولدة الأمواج. [المترجم].

الأميال من دون أن تفقد طاقتها. فقط عندما ترتطم التضخمات بعقبات، مثل مياه ضحلة، أو تيار أو ريح معاكسة تبدأ بفقدان طاقتها، وغالبا تتحطم.

تكون البحار المتطورة بالكامل تحت مسافات تلامس أطول، ورياح أشد «منتظمة» أكثر مما يعني أن أطوال الموجات أكثر تجانسا، وأن قممها أطول من حالة البحر تحت رياح أخف. الريح بسرعة عشرين عقدة تدعى «نسيما منعشا» على مقياس بيفورت، والذي يقول عن حالة البحر عندها «أمواج متوسطة ببعض الطول، والعديد من القبعات البيضاء وكميات بسيطة من الرذاذ». يتشكل البحر الناتج من مجال واسع نسبيا من أطوال الموجات.

الرياح بسرعة ثلاثين عقدة هي رياح قوية. يذكر بيفورد حالة البحر لسرعة الرياح هذه «يتكوم البحر، ترمى بعض الرغوة من الأمواج المتحطمة على شكل شرائط باتجاه الريح». يزداد طول الموجة كثيرا وتكون فترة الموجة الأكثر احتمالا نحو عشر ثوان على الرغم من أنه لاتزال هناك كمية مهمة من الطاقة في الأمواج، وبفترات قصيرة تصل حتى سبع ثوان.

أربعون عقدة عبارة عن عاصفة قوية، ولها «أمواج عالية نوعا ما، بقمم متحطمة تشكل رذاذا». طول الموجة لهذه الأمواج طويل بالنسبة إلى بحر متطور بالكامل، وتحمل معظم الطاقة في أمواج لها فترات في حدود اثنتي عشرة ثانية.

مناطق التلامس وحالة البحر

تتطور بحار أكبر مناطق تلامس أطول. عندما تهب عاصفة قوية برياح شديدة، تشاهد أكبر الأمواج في مناطق يمكن أن تكون فيها منطقة التلامس بآلاف الأميال. المحيط الهادئ هو موطن بعض أطول مناطق التلامس في الكرة الأرضية. نموذجيا تنتج عواصف قوية في فصل الشتاء، وطبقا لذلك تتولد أضخم الأمواج في فصل الشتاء في كل من نصفي الكرة الأرضية. في شتاء نصف الكرة الشمالي تصل مناطق تلامس العواصف في شمال المحيط الهادئ إلى أربعة آلاف ميل مولدة تضخمات جبارة تتحطم على الشاطئ الغربي لأمريكا الشمالية.

هاواي هي أيضا موطن بعض أضخم التضخمات خلال شتاء نصف الكرة الشمالي، ولذا فهي قبلة راكبي الأمواج المتمرسين الذين يتحدون أمواج يزيد

ارتفاعها على خمسين قدما. غالبا ما يمسخ راكبو الأمواج خرائط الطقس طويلة الأمد للكشف عن عواصف بعيدة للاستفادة من الأمواج الضخمة التي تحدثها على مناطق تلامس طويلة.

إحدى أسوأ مساحات الماء سمعة هي المحيط الجنوبي. ليس هذا اسما تعلمناه في المدرسة، لكنه معروف جيدا بالنسبة إلى البحارة. حول خط عرض 40 درجة جنوبا ليس هناك تقريبا أي يابسة في طريق الرياح الغربية. أطول منطقة تلامس في الأرض على الإطلاق هي بطول 10 آلاف ميل تمتد من أمريكا الجنوبية حتى أستراليا. خلال شتاء نصف الكرة الجنوبي (يونيو حتى نهاية سبتمبر) تصبح هذه المنطقة موطن بعض أضخم الأمواج على الكرة الأرضية. في منطقة في المحيط الجنوبي إلى الجنوب الغربي من أستراليا يبلغ متوسط ارتفاع الأمواج أكبر من خمسة أمتار (ست عشرة قدما). ربما يبدو متوسط ارتفاع موجة في حدود بناء مؤلف من طابقين كبيرا، لكن بعض الأمواج يمكن أن تكون أكبر من هذا بكثير وتصل بسهولة إلى ثلاثين قدما. وعندما تتحد موجتان أو أكثر منهما، أو تمر عاصفة ضخمة فوق هذه المنطقة فقد يصل ارتفاع الموج إلى ستين قدما.

فكر جوشوا سلوكوم مؤلف كتاب «الإبحار وحيدا حول العالم» في عبور هذه المنطقة من تازماينا إلى أفريقيا الجنوبية في أول رحلة منفردة له للإبحار حول العالم. لكنه قرر عدم المخاطرة واتخذ مسارا حول شمال أستراليا خلال منطقة أهدأ من المحيط الهندي. اتخذ احتياطاته أيضا لتجنب المحيط الجنوبي في شتاء نصف الكرة الجنوبي. كتب ما يلي: «لم تكن لدي رغبة في الوصول إلى رأس الرجاء الصالح قبل منتصف الصيف حيث إن الوقت الآن هو أوائل الشتاء. كنت مرة مقابل رأس الرجاء الصالح في يوليو والذي كان بالطبع منتصف الشتاء هناك. صادفت السفينة المنيعه التي كنت أقودها عواصف قوية، وعانت منها. لا أرغب في أي عواصف شتوية الآن». يدعى هذا المقطع من خطوط العرض الأربيعينات المزمجرة من قبل البحارة ولسبب وجيه⁽¹⁾.

المحيط الجنوبي طريق كلاسيكي للبحارة الذين يودون الحصول على أرقام قياسية في الملاحة. تهب الرياح الغربية بالاتجاه المفيد لرحلة من الغرب إلى الشرق، وينقص خط العرض الأعلى المسافة الكلية من جنوب أفريقيا إلى أستراليا. لكن

الخطر يكمن في العواصف والأمواج التي هي حقا مثيرة للرعب خلال فصل الشتاء في نصف الكرة الجنوبي مع منطقة تلامس طويلة.

قصة آبي ساندربلاند درس مفيد حول أخطار عبور المحيط الجنوبي خلال فصل الشتاء الجنوبي. في سن السادسة عشرة حاولت آبي أن تصبح أصغر فتاة تقوم برحلة ملاحية من دون مساعدة. يجمع اتحاد الإبحار الشراعي العالمي (ISAF) سجلات حول الإبحار، ويحافظ على أرقام قياسية، لكنه يرفض قبول محاولات تسجيل أرقام من أي شخص تحت سن الثامنة عشرة. حتى لا يشجع التصرف المتهور⁽²⁾.

أتم زاك، شقيق آبي، رحلة إبحار منفردة في الفترة ما بين 2008 - 2009 ليصبح بشكل غير رسمي أول شخص تحت سن الثامنة عشرة يقوم برحلة كهذه من دون مساعدة. كان في السادسة عشرة من عمره عندما قام بهذه الرحلة. شجع والد آبي وأخوها طموحها للقيام بهذه الرحلة، وساعدا في تدريبها. كانت تتنافس مع جيسيكا واطسن الأسترالية التي كانت تحاول القيام بالإنجاز ذاته. لو نجحت الرحلة فإن جيسيكا أو آبي ستدعي أنها أول فتاة تحت سن السابعة عشرة قامت بهذه الرحلة على الرغم من رفض الـ ISAF قبول هذه الأرقام القياسية.

أحرزت جيسيكا واطسن مسبقا تقدما كبيرا على منافستها حيث إنها غادرت سيدني بتاريخ 18 أكتوبر من العام 2009. بدأت آبي محاولتها في 10 يناير من العام 2010 من مارينا ديل راي في كاليفورنيا. بعد ثمانية أيام من محاولتها، فشلت أنظمة الطاقة في زورقها في تزويدها بالطاقة اللازمة. بعد عملية إصلاح سريعة غادرت آبي كارلو سان لوكاس في المكسيك في 6 فبراير من العام 2010 مبحرة جنوبا على طول سواحل أمريكا الوسطى والجنوبية. بعد تعرضها لانقلاب (حيث انقلب الزورق 90 درجة على أحد جانبيه، وكان الشراع موازيا تماما لسطح الماء)، بينما كانت تلف حول رأس الرجاء الصالح، وتعطل ملاحها الآلي توقفت آبي في كيب تاون في أفريقيا الجنوبية لإصلاح الزورق منهية محاولتها بالإبحار من دون توقف.

يعتبر البحارة المغادرة يوم الجمعة نذير شؤم، لكن آبي أبحرت يوم الجمعة في 21 مايو من العام 2010. بنيت عبور المحيط الجنوبي مباشرة إلى أستراليا خلال الشتاء الجنوبي. كانت جيسيكا واطسن قد أنهت من فورها إبحارها في 15 مايو. خلال

عبرها المحيط الجنوبي عانت آبي من انقلابات متعددة للزورق. في 10 يونيو فقد الزورق الشراع بفعل موجة عاتية خلال عاصفة، وترك زورق آل وايلد آيز متوقفا عند خط عرض 41 جنوبا و75 درجة شرقا على بعد ألفي ميل غرب - جنوب غرب بيرث في أستراليا. لحسن الحظ أرسلت إحدى مرسلات إشارات الطوارئ للأقمار الاصطناعية في زورقها إشارة الخطر. أرسلت السلطات الأسترالية طائرة كانتاس من بيرث في رحلة طولها 4 آلاف ميل لتقويم حالة وايلد آيز وآبي. شق زورق الصيد الفرنسي إيلي دو لا ريبونيون طريقه نحو الزورق المعطوب وايلد آيز، ووصل إليه في 12 يونيو. في عملية الإنقاذ أشرف قبطان زورق الصيد نفسه على الموت حيث سقط في المياه الباردة جدا. أنقذ في النهاية وجلبت آبي إلى سطح الزورق، وعادت في النهاية إلى كاليفورنيا⁽³⁾.

لم تكن خبرة آبي في المحيط الجنوبي على الرغم من خطورتها هي الوحيدة. تخوف البحارة بحق من عبور هذه المنطقة. خلال أول مسابقة للإبحار حول العالم منفردا في العامين 1968-1969 عاد المنافس البريطاني دونالد كراويبرست أدراجه قبل الوصول إلى المحيط الجنوبي. احتفظ بسجل مزيف، وانتحر في النهاية بدلا من المخاطرة بعبوره. هذه هي السمعة التي تتمتع بها هذه المنطقة الممتدة في حدود عشرة آلاف ميل.

الأمواج المقتربة من الشاطئ

عندما تقترب الأمواج من الشاطئ فإنها تبدأ عادة من المياه العميقة، حيث تحدد سرعة الأمواج بطول الموجة. مع تقدم الأمواج باستمرار في مياه أقل عمقا تبدأ مدارات جزيئات الماء بالإحساس بالاحتكاك بقعر البحر، ويحدث هذا سحبا يبطئ حركتها. يوضح الشكل (145) انتقال الأمواج من مياه عميقة إلى مياه ضحلة ثم تحطمها. مع انخفاض عمق المياه تنخفض سرعة الأمواج. ومع انخفاض السرعة تتقارب الأمواج بعضها من بعض، وتميل إلى «التراكم» بمعنى أن سطحها يصبح أكثر انحدارا، ويتناقص طول موجتها. وفي النهاية تصبح الموجة غير مستقرة وتتحطم. وعندما يحدث هذا يكسر التلامس مع قاع البحر المدارات الدائرية لجزيئات الماء. يتجدد الجزء العلوي من الموجة على نفسه، ويفرغ طاقته على الشاطئ.

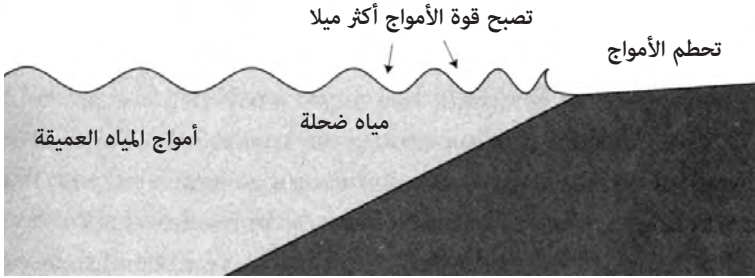

الشكل (145): مع اقتراب الأمواج من مياه ضحلة، تشعر بالإعاقة من قاع البحر. يتناقص طول الموجة، وتصبح الأمواج أشد ميلا وفي النهاية تتحطم.

تعتمد طبيعة الموجة المتحطمة على طول موجة التضخم المقترّب من اليابسة وميل قاع البحر. لو كان الميل قويا نسبيا، تتحطم الأمواج فجأة، مولدة موجة إغراق. لو كان الميل تحت سطح الماء أخف فستتحرك الأمواج نحو الشاطئ بوجه مائل ربما لا يتحطم إلا بعد قطعه مسافة ما؛ هذه الأمواج تصلح لرياضة ركوب الأمواج. تدعى عملية تحطم الأمواج في مياه ضحلة بموجة ضحلة (wave shoaling) من قبل البحارة. الشول (shoal) هو مكان تكون فيه المياه ضحلة. حتى من دون وجود شاطئ بالقرب منه، يمكن للأمواج أن تتحطم فوق مياه ضحلة بما في ذلك الصخور المغمورة بالماء. بالنسبة إلى البحارة فإن هذه قضية حيوية. يمكن للملاح في مياه ضحلة أن تكون خطيرة وخادعة. يمكن لصخرة مغمورة أن تحدث خرقا كبيرا في جسم السفينة مسببة كارثة. عند عبور مياه ضحلة يراقب طاقم السفينة بعناية أماكن المياه الضحلة متفحصين أشكال الأمواج، ومختبرين انحدار سطوحها، أو منصتين لأصوات تحطمها في الليل.

لو كان الشاطئ عميقا - أي ليس هناك تدرج على الإطلاق من المياه العميقة إلى الشاطئ، تنعكس الأمواج وتنتقل في الاتجاه المعاكس من دون أن تتحطم، مثل سباح السباحة الحرة في الأولمبياد، حيث يدور في الاتجاه المعاكس تحت الماء. التضخم الذي ينعكس من جرف حاد يمتد إلى مياه عميقة يمكن أن يكون هادئا بشكل مدهش، على الرغم من أنه قد يبدو كأنه ترتيب مثالي لمواجهة عنيفة. على العكس من ذلك، فالتضخم الكبير الذي يصطدم بجرف، يرتفع ببساطة ويهبط

قراءة الأمواج

وهو يرتد، بالقليل من الفعل. يدعو أحد مدرسي الكاياك البحرية هذا بـ «رافعة التضخم»، وجعل الطلاب يجدفون حتى أعلى الجرف ليعلمهم كيف يتحكمون في الكاياك، ويقهرون الخوف بالمعرفة. يضع لاقطو سرطان البحر المجربون على شاطئ بلدة مين المصايد بالقرب من الجرف، لأنهم يعلمون أن آخرين قد يخافون بلا مبرر الاقتراب منه.

انكسار الموجة

للأمواج في المحيط قمم تمتد عموديا على اتجاه حركتها كما في الشكل (146). بالنسبة إلى تضخم يكون اتجاه الحركة في المحيط المفتوح على شكل خط مستقيم، لكن إذا وصل التضخم إلى مياه ضحلة فسوف يحني مساره.

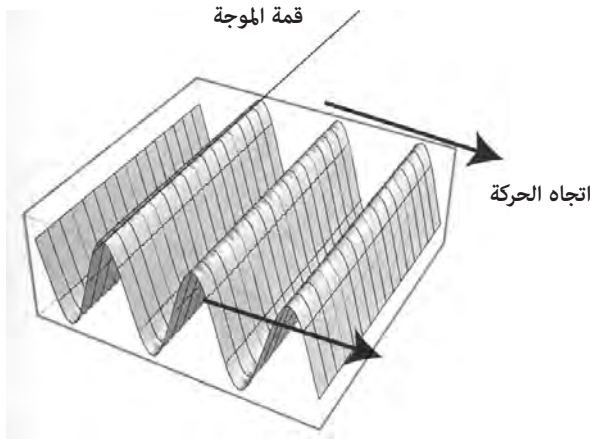

(الشكل 146): حركة الأمواج عمودية على قممها.

في الفصل التاسع ناقشت كيف أن الضوء ينحني (أو ينكسر) بسبب الكثافات المختلفة للهواء مما يخلق تشوهات وسرابات. عندما تتغير سرعة الموجة وهي تتحرك فإنها عموما تنحرف. تنحرف أمواج المياه أيضا. مع اقتراب مجموعة من الأمواج من مياه ضحلة، يشوه قاع البحر شكلها، ويحني مسارها الكلي. بصورة عامة تنحني أمواج البحر بحيث تكون قممها موازية للشاطئ عندما تتحطم.

يمكن ملاح جيد أن «يقرأ» شاطئ البحر وأن يتنبأ بحالة الأمواج من شكلها. تركز التتوءات التي تمتد في البحر طاقة الأمواج مع تجمع القمم وإحداثها للحت. توزع الخلجان طلقة الأمواج، وتجمع معظم الترسبات التي نجمت عن حت التتوءات المعرضة للأمواج. أحد التتوءات المشهورة في جنوب إنجلترا هو اليزارد، وهو شبه جزيرة تمتد من شاطئ كورنويل إلى القناة الإنجليزية. إنه موقع العديد من السفن المتحطمة. إذا لم تعط سفينة ما اليزارد مسافة كافية من البحر، يمكن لعاصفة قوية من الأطلسي أن تخلق أمواجاً محطمة خطيرة، تدفع السفن البائسة ضد القاع الضحل المتعرج الذي يبرز تحت الماء.

يمكن للأمواج أن تنكسر بشدة أحيانا حول الجزر بحيث تحيط بها بالكامل. يظهر الشكل (147) كيف يتحرك التضخم حول جزيرة بيكر، مقابل شاطئ مين. في تضخم جنوبي، تنكسر الأمواج كثيراً بحيث تجري شرقاً وغرباً على الجانب الشمالي من الجزيرة. تتبعت قمم الأمواج في الشكل، وأشارت إلى اتجاه الحركة بالأسم. لجزيرة بيكر نفسها عنق ضيق من الحواف الصخرية تمتد نحو الشمال. في حالة وجود تضخم جنوبي قوي من خليج مين، تتحطم الأمواج في الاتجاه المعاكس على القاع الضحل مما قد يفاجئ الغافلين عنه.

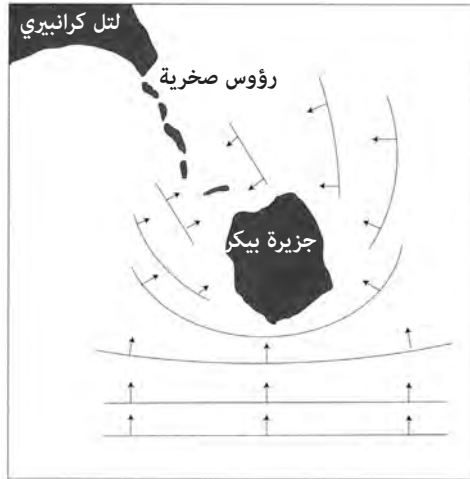

الشكل (147): انكسار الموج
حول جزيرة بيكر في مين.
يمكن للأمواج في الجنوب
أن تلتف حول الجزيرة وأن
تتحطم من الشرق والغرب
على الجهة الشمالية (الخلفية)
من الجزيرة، حيث تتحطم
على الرؤوس الصخرية.

تداخل الأمواج وانعكاساتها

بعيدا في البحر من النادر وجود تضخم واحد أو مجموعة وحيدة من الأمواج. يمكن للرياح السائدة والعواصف والظروف المحلية أن تدفع تضخمات وموجات عدة، تأتي من اتجاهات مختلفة بأطوال موجات مختلفة. عندما يلتقي تضخمان أو أكثر في المحيط، فإنهما يندمجان في عملية تُدعى التداخل (interference). تستطيع الأمواج أن تمر بعضها عبر بعض من دون أن تتشوه، لكن عندما تلتقي موجتان فإن انزياحات الأمواج المتداخلة تجتمع بعضها مع بعض. في الشكل (148) أبين نوعين من التداخل. في إحدى الحالتين يدعى تداخلا بناءً (الشكل 148، يسارا) حيث تضاف قمة موجة إلى قمة موجة أخرى، وبالمثل يضاف القعران، مولدا موجة مركبة بارتفاع أكبر من ارتفاع أي من الموجتين.

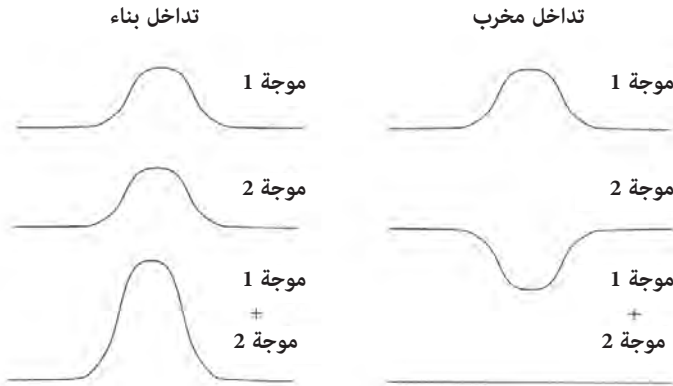

الشكل (148): تداخل بناء عندما تضاف قمة إلى قمة أخرى. التداخل المخرب ينجم عندما تضاف قمة إلى قعر.

في حالة التداخل المخرب (الشكل 148 - يميناً) تضاف قمة موجة إلى قعر موجة أخرى خالقة ارتفاعاً كلياً أقل للموجة المركبة من ارتفاع أي من الموجتين. بينما يظهر الشكل (148) اضطراباً في اتجاه واحد فإن أمواج المحيط هي في الحقيقة ثنائية البعد وتنتقل باتجاهات مختلفة. بعيداً في البحر، يمكن للتضخمات المدفوعة

بعاصفتين مختلفتين أن تعبر الممرات عند زاوية معينة منتجة ما يدعوه البحارة أحيانا ببحر مضطرب والذي يبدو أنه من دون نمط محدد.

عندما تصادف سلسلة من الأمواج جرفا حادا يمتد في أعماق البحر فإنها تنعكس بدلا من أن تتحطم كما ذكر سابقا. تشبه حركة الأمواج وهي تنعكس كثيرا عملية انعكاس الضوء من مرآة. لو ضربت أشعة الجرف عند زاوية معينة، فإن الزاوية المرتدة تكون مساوية لها، لكنها فقط تنحرف من اليسار إلى اليمين. يخلق تداخل الأمواج القادمة مع الأمواج المرتدة من جرف حاد بزواوية بحرا مضطربا.

الملاحة بالأمواج

يمكن أن تعلن اليابسة وجودها من مسافة معتبرة في البحر من خلال تأثيرها في الأمواج. يمكن للتضخمات أن تنعكس من الشواطئ، وتنكسر حول مناطق أقل عمقا. يُدعى استخدام أمطاط الأمواج للملاحة أحيانا بالملاحة بالأمواج (wave piloting). يمكن لملاحي المحيط الهادئ أن يستخدموا أحيانا الإحساس بميل القارب على الأمواج كطريقة لتمييز أمطاط من الأمواج تساعد في التوجه إلى اليابسة. وثقت الملاحة بالأمواج لدى الملاحين المحليين من جزيرة توماكو وكيريباتي (جزر غيلبرت سابقا) وأرخيبيل تونغغا وتيكوبيا وجزر مارشال⁽⁴⁾،⁽⁵⁾،⁽⁶⁾. ربما وجد أكثر أنظمة الملاحة بالأمواج تطورا في جزر مارشال حيث استخدمت تمثيلات دعيت بخرائط العصا (Stick Charts) لتعليم الملاحين كيفية العثور على اليابسة باستخدام أمطاط الأمواج.

تبدأ الملاحة بالأمواج من معرفة عميقة بأمطاط التضخم. تنتج التضخمات المسيطرة نفسها من أمطاط الرياح المؤثرة فيها. تختبر بعض تجمع الجزر مثل جزر غيلبرت تضخمات لرياح تجارية من الشرق خلال فصول معينة. يمكن للعواصف البعيدة أن تنتج تضخمات من اتجاهات مختلفة. على سبيل المثال ناتج عاصفة قوية في شمال المحيط الهادئ.

بينما تكون أمطاط التضخمات فصلية غالبا، بيد أن بعضها موثوق على مدار السنة. يخلق المحيط الجنوبي منطقة التلامس العالمية تضخما من الجنوب الغربي الذي يخترق معظم المحيط الهادئ شمالا حتى هاواي وهو معروف جيدا. يدعو

الملاح آيبرا من كيريباتي هذا التضخم بـ (nao bangaki)⁽⁷⁾. يقتبس ديفيد لويس آيبرا حول خصائص هذا التضخم: «إنه ضخم وطويل ومنخفض ولا يتحطم، وهو مستقل عن الرياح التجارية. لو كنت في قارب متجه من أوناتاو إلى تابتوتيا (تقريبا شمال - شمال غرب) تشعر بأنه على شكل جرف بطيء يدفع القارب قليلا من جهة اليسار. يمكن اكتشاف هذا المد فوق البحار كلها»⁽⁸⁾.

حتى في حال غياب اليابسة، تقدم التضخيمات بوصلة طبيعية يمكنها أن تضاف إلى بوصلة النجوم وبوصلة الرياح لاستخدامها في الملاحة. على الرغم من أن النجوم والرياح والتضخيمات كلها تظهر اختلافات فصلية قابلة للتنبؤ فإن مجموع هذه المؤشرات الثلاثة يمكنه أن يشكل صورة متسقة للملاح. في الكثير من الأوصاف حول استخدام التضخم في الملاحة، يشعر ملاحو المحيط الهادئ بتأثير التضخم في حركة القارب بدلا من استخدام إشارات مرئية.

تؤثر اليابسة في التضخيمات بثلاث طرق. أولا عندما تدخل الأمواج مياهها ضحلة، وتتحطم على الشاطئ، يمتص التضخم، ويتشكل نوع من «ظل تضخم» على الجانب الآخر من الجزيرة. ثانيا مع انعكاس الأمواج من الشاطئ، تتداخل الأمواج المرتدة مع الأمواج القادمة، مما يخلق نمطا مميزا. لكن الأمواج المرتدة تكون غالبا ضعيفة، حيث إنها فقدت معظم طاقتها بالتحطم على الشاطئ. ثالثا مع انكسار الأمواج حول جزيرة ما، يظهر الجانب الخلفي بحرا متقاطعا حيث تتداخل التضخيمات المنكسرة من طرفي الجزيرة بعضها مع بعض.

يظهر الشكل (149) ظل تضخم في الحالة القصوى لجزيرة بمياه عميقة شديدة الانحدار. الجزيرة مع ذلك ضحلة بما يكفي عند السطح، بحيث تخمد الأمواج المتحطمة التضخمين على الطرف المكشوف من الجزيرة. يعيق الانخفاض العميق انكسار التضخمين حول أي طرف من الجزيرة. يعرف الملاح أنه بالقرب من جزيرة أو تجمع جزر عندما ينخفض التضخم المسيطر. لو كانت الجزيرة معروفة، يمكن استخدام ظل التضخم لتأسيس خط موقع.

الشكل (149): جزيرة حيث يمكن لتحطم الأمواج على الشاطئ أن يخلق ظل تضخم على طرفها الخلفي.

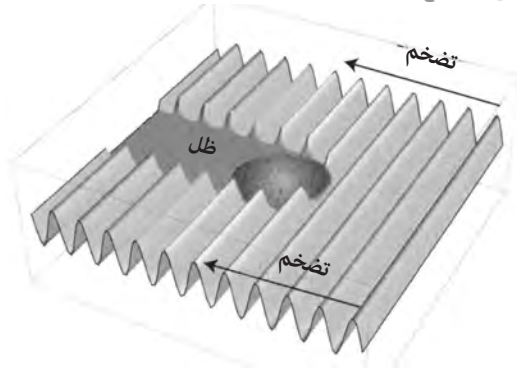

عندما كان القبطان جيمس كوك يبحر في المحيط الهادئ في العام 1773، يشير سجله عدة مرات إلى شدة تضخمات المحيط واتجاهاتها. استخدم مرارا وجود تضخم أو عدم وجوده ليستنتج ما إذا كان بالقرب من اليابسة أم لا. كان يرهب، بحق، أرخبيل توموتو في المحيط الهادئ، والذي يُدعى غالبا «الأرخبيل الخطير» بسبب حطام الكثير من السفن هناك. بينما كان يحاول العثور على ممر خلال تواموتوس لاحظ أن البحر هادئ، وتابع بأقصى ما يمكن من الحذر. في النهاية عندما ارتد تضخم هائل من الجنوب، استنتج أنه قد تجاوز الأرخبيل بأمان، وأنه أصبح خارج منطقة الخطر⁽⁹⁾.

يمكن أن تقدم انعكاسات الأمواج من الجزر دلائل على وجودها. عندما يرتد التضخم من شاطئ مكشوف لجزيرة ما، فإنه يخلق نمطا إشعاعيا من الأمواج. ترتد أعلى ارتفاعات الأمواج إلى التضخم الرئيس، كما في الشكل (150). تتناقص ارتفاعات الأمواج المنعكسة مع المسافة، لكن من الممكن اكتشافها من بُعد ثلاثين ميلا بحريا تقريبا.

الشكل (150): نموذج الأمواج المنعكسة من جزيرة.

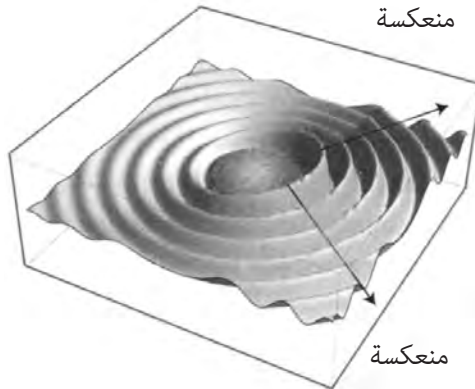

قراءة الأمواج

لو طبق نموذج التضخم القادم وظل الموجة في الشكل (149) مع نموذج التضخم المنعكس في الشكل (150)، تكون النتيجة هي النموذج الموضح في الشكل (151). ينشأ هذا النموذج من تداخل قمة مع قمة خالقا اضطرابا ضخما، ومن تداخل قمة مع قعر خالقا اضطرابا صغيرا. حيث تكون للتضخم المنعكس قمم موازية في معظمها للتضخم القادم، يكون النموذج الناتج ناعما (Smooth) نسبيا. في الشكل (151) يوصف التضخم القادم بأنه آتٍ من الشرق، كما قد يكون هو الحال في منطقة وفصل تسيطر فيهما الرياح التجارية. المنطقة الناعمة هي بشكل رئيس باتجاه الشرق. إلى الشمال الشرقي والجنوب الشرقي يتحرك التضخم المرتد بزاوية 45 درجة تقريبا بالنسبة إلى التضخم القادم، ويخلق مجموعة من الأمواج على شكل أهرام، وبحرا مضطربا إلى حد ما. بما أن الموجة المرتدة تنتشر على مسافة واسعة فإن التداخل يخمد في النهاية.

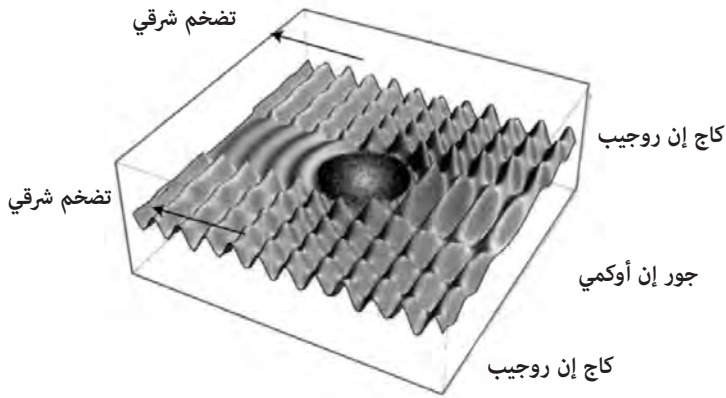

الشكل (151): نموذج تداخل الأمواج حول جزيرة دائرية. التضخم الرئيس يأتي من الشرق.

بتفحص دقيق للشكل (151) في منطقة الأمواج الهرمية الشكل إلى الجنوب الشرقي والشمال الغربي، ربما يميز القارئ الحصيف نموذجا تشكل فيه قمم الأهرام نوعا من الخط المنحني يشير نحو اليابسة. من حيث المبدأ لو استطاع ملاح تمييز خط أمواج هرمي القمة يمكنه استخدامه كطريقة للعثور على اليابسة على مسافة ما في البحر.

أجرى جوزف غينز دراسة حديثة عن الملاحة بالأمواج في جزر مارشال كجزء من رسالة الدكتوراه في جامعة هاواي. كان مستشاره الرئيس القبطان كورينت جويل من سكان أرخبيل رونغيلاب الأصليين في جزر المارشال. هناك قضية رئيسة في دراسات مخططات الملاحة التقليدية في جزر المحيط الهادئ، وهي مسألة اقتحام الثقافة الأوروبية الغربية. بما أن جزر المارشال معزولة في منتصف المحيط الهادئ كانت المستوطنات الأولى الرئيسة مؤلفة من مركز ألماني لم يؤسس حتى النصف الثاني من القرن التاسع عشر. استولى اليابانيون عليها العام 1914، وأنشأوا نقاطا عسكرية محصنة لأغراض دفاعية. بعد السيطرة عليها من قبل الولايات المتحدة في الحرب العالمية الثانية أصبحت جزر مارشال موقع اختبار رئيسا للأسلحة النووية للولايات المتحدة. على الرغم من أن الكثير من مهارات الملاحة التقليدية قد نسيت، غير أن بعض الملاحين الذين تعلموا الطرق التقليدية في صغرهم يحاولون إعادة إحياء الاهتمام بها لدى الأجيال الشابة. اهتم كورينت جويل بحماس بإعادة إحياء المهارات الملاحية لأجداده، وبحث عن التعاون مع علماء الأثرولوجيا في جامعة هاواي.

كان عمل جويل الرئيس مع غينز هو توضيح طريقة الملاحة بالأمواج وفهمها. تعطى أسماء معينة لنماذج التداخل بين تضخم قادم وارتداداته في مخطط جزر المارشال. منطقة التداخل الناعم التي ترى إلى الشرق في المخطط (151) تُدعى «جور إن أوكمي». اشتق هذا الاسم من مصطلح لعمود يستخدم لالتقاط خبز الفاكهة من الأشجار، وله انحناء على شكل الحرف «V»، يقال إنه يشبه التداخل البناء للتضخم القادم والمنعكس. دعت المنطقة إلى الشمال الشرقي والجنوب الشرقي بأمواج هرمية كما في الشكل (151) بالعبارة «كاج إن روجيب» والتي هي اسم الصنارة والطعم للسماك الطائر⁽¹⁰⁾.

لاختبار مخططات جويل الملاحية، عمل غينز مع علماء المحيط على استخدام مجموعة من أجهزة العوم الحساسة للأمواج إلى الشرق من جزيرة مرجانية تُدعى آرنو. على الرغم من أن جويل ميّز التضخم المرتد من الخليج إلى الشرق، فإن أجهزة العوم لم تفعل ذلك (11). كان هذا في منطقة «جور إن أوكمي» في الشكل (151). أجري اختبار آخر لملاحة جويل. بينما كان جويل نائما، أبحر غينز مع طاقم زورق الأبحاث لمسافة خمسة وعشرين ميلا بحريا إلى الجنوب الشرقي من آرنو بعيدا

قراءة الأمواج

عن رؤية اليابسة. عندما استيقظ جويل طلب غينز منه أن يعثر على الطريق إلى أرنو بناء على ما يراه من نمط الأمواج. اكتشف جويل الـ «كاج إن روجيب»، ووجه الطاقم باتجاه الشمال الغربي نحو أرنو⁽¹²⁾.

ينتج نمط آخر للأمواج يشير إلى اليابسة عندما تنكسر الأمواج حول الجزر منتجة تضخمات متقاطعة (crossing swells) على الطرف الآخر من الجزيرة. يوضح الشكل (152) هذا في حالة مد شرقي ينكسر حول جزيرة حيث أبين التضخمات المتقاطعة على الطرف الغربي أو (الخليفي). يمكن لمنطقة التضخمات المتقاطعة هذه أن تنتج أمواجا هرمية الشكل أيضا، وأن تخلق بحرا مضطربا. على النقيض من التضخم المرتد الضعيف أحيانا، فإن التضخم المنحرف من الطرف الخلفي لجزيرة ما يمكن تمييزه بشكل واضح حتى بالنسبة إلى الغربيين، وغالبا ما يظهر في صور الأقمار الفضائية. يدعو جويل هذا النمط من التضخمات المتقاطعة «نيت إن كوت»، وهو اسم قفص صغير لالتقاط الطيور. يقال إن أسلاك القفص المتقاطعة تشبه الأعماط المتقاطعة للتضخمات عند الطرف الخلفي من الجزيرة⁽¹³⁾.

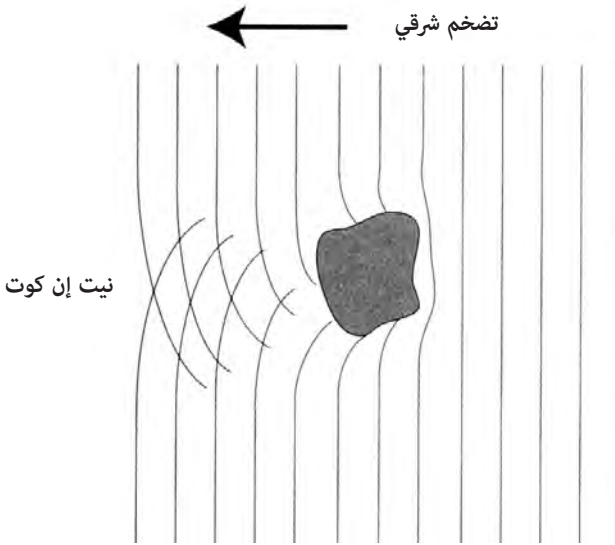

(الشكل 152): الانكسار (أو الانحراف) حول جزيرة.

تفسير جويل لظاهرة «نيت إن كوت» لغينز له ناحية غريبة. بدلا من الإشارة إلى التضخمين المتقاطعين على أنهما تحولان ناجمان عن انحراف التضخم الشرقي، يدعوها جويل بتضخمين «شمالي» و«جنوبي»⁽¹⁴⁾. بمعنى ما فإن الاتجاه المباشر للتضخم هو الذي يعطيه اسمه بغض النظر عن خلفيته.

أحد أكثر المبادئ طرافة في الملاحظة بالأمواج لجزر مارشال هو «الدليب» (dilep). يعني هذا المصطلح «العمود الفقري»، ويكتب أحيانا دريليب أو ريليب. يلفظ الحرف الساكن الأول على شكل «ر» مدحرجة. الدليب عبارة عن مسار موجة يمتد بين جزيرتين. خلال عمل غينز في جزر مارشال شرح خبيران هما كورينت جويل (القبطان كورينت) وتوماس بوكين موضوع «الدليب». بالنسبة إليهما فهي منطقة تتراكم فيها الأمواج خلال ما يبدو أنه تداخل بناء لتضخمين متعاكسين. عندما يبحر بحار من جزيرة إلى أخرى، فإنه يحدد الاتجاه أولا، ثم يبحث عن الدليب (التضخم الممتد) الذي يصل بين الجزيرتين. هذا الدليب عبارة عن ممر بأمواج مضطربة. تعبر الكلمة بوج «booj» أو «عقدة» عن الموجة المصنوعة من التداخل البناء لتضخمين. الدليب في الحقيقة ممر مؤلف من عدد من البوجات أو العقد⁽¹⁵⁾.

في الشكل (153) أحاول أن أعثر على تفسير للمبدأ كما شرحه جويل وبوكين لغينز. هناك ديليبان (تضخمان) في الشكل، أحدهما يربط الجزيرة (1) بالجزيرة (2)، والثاني يربط الجزيرة (1) بالجزيرة (3). هدف الملاح هو الاستمرار على هذا المسار. مادام القارب بقي على الدليب، فإنه يتحرك بحركة تناظرية تحت تأثير الأمواج. لو أنه انحرف إلى طرف أو آخر، فسوف يشعر بقوة من أحد التضخمين أقوى من الآخر، وسيظهر هذا على شكل حركة اهتزازية غير تناظرية للقارب. فن الملاحظة هنا هو في الحفاظ على القارب على المسار الصحيح عن طريق الإحساس بتأثير الدليب من خلال تصرف القارب.

أعطى اثنان آخران من سكان جزر مارشال الأصليين اللذين قابلتهما غينز تفسيرا مختلفا لمنشأ الدليب. بدلا من وصفه على أنه نتاج تضخمين متعاكسين، ادّعى المخبران إيساو إيكينلانغ وويلي مويكتو أنه ينتج عن التضخم المرتد من الجزيرة المقصودة⁽¹⁶⁾.

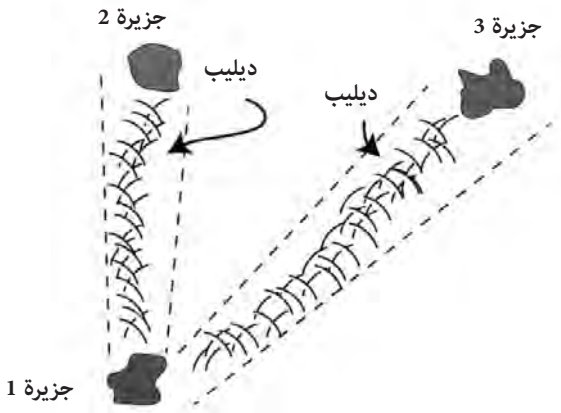

(الشكل 153): ديليب في ملاحه بالأمواج في جزر مارشال.

تشرح عالمة الأثنوبولوجيا ماريان جورج طريقة للملاحه بالأمواج تذكر بالديليب في جزر سانتا كروز في الجنوب الشرقي من جزر سولومان. كان مصدر معلوماتها ملاحا يُدعى كولوسو كاهيا كافيا، الذي توفي بعد ذلك. يشير ممر مميز للأمواج إلى مسار بين جزيرتي تاوماكو ونيفيلوي. في هذه الحالة يفسر كافيا الممر على أنه ناشئ عن ارتداد التضخم المسيطر من الجزيرة المقصودة، وهذا يشبه كثيرا تفسير إيكينلانغ ومويكتو للديليب. كما بالنسبة إلى ديليب جزر المارشال، تبقى حركة الزورق متناظرة مادام على المسار. لكن لو انحرف الملاح عن هذا المسار، فستتغير حركة الزورق. بحسب تفسير كافيا، لو حاد الزورق عن مساره، فسوف تظهر حركة بيضاوية غير تناظرية، بدلا من الاهتزاز المباشر إلى الأعلى والأسفل وهو على مساره الصحيح⁽¹⁷⁾.

ما الديلبي؟ تفسير بوكين وجويل على أنه ناشئ عن تقاطع تضخمين وتصادمهما ليلائم جيدا فهمنا الغربي العادي. يوحي وصفهما بوجود تضخمين متعاكسين

يوازيان دوما المسار الواصل بين جزيرتين. يفكر الغربيون عادة في التضخم على أنه يأتي من جهة واحدة، وأن أي انعكاس أو انحراف لهذا المد يغيره، بحيث لا يصح بعد ذلك «التضخم» نفسه. بهذا المعنى الغربي، وبوجود تضخم أو اثنين في منطقة ما، ربما يكون من المستحيل العثور على تضخمين متعاكسين موازيين لمسار الأمواج بين الجزر المتقابلة.

عندما حاول غينز ومساعدوه اكتشاف الدليل على المسار شمال - جنوب الذي بين جزيرتي (atolls) ماجورو وأور بواسطة عوامات الأمواج، استطاعوا العثور على التضخم الشرقي المسيطر، لكنهم لم يجدوا أي أثر لوجود تضخم من جهة الغرب. لكن جويل مع ذلك ادعى أنه شعر بتضخم من جهة الغرب⁽¹⁸⁾. ربما تصور جويل وبوكين أنماط تخلق مسارا للموج كنتيجة لتقاطع تضخمين. في وصف جويل للنيت في الكوت، كان وصفه لتضخمين هو وجود تضخم واحد انقسم إلى قسمين، وتغير بفعل الانحراف حول الجزيرة.

في الشكل (154) أبين نتيجة نموذج حاسوبي مبسط جدا لتضخم بحري يأتي من الشرق، ويصل إلى جزر مارشال. يشار في الشكل إلى جزر آرنو وكوجالان ورونغيلاب. وضعت في النموذج انعكاسات كاملة من الجزر من دون انحراف، ومن دون تمثيل للفقد في الطاقة للتضخمات التي تتحطم على ضفاف الجزر. تمتلك المناطق الأعم طاقة موجية أكبر، بينما تمتلك المناطق الأفتح طاقة أقل. تبرز بعض الخصائص المميزة. الخاصة الأكثر وضوحا هي ظلال التضخم التي تلقيها الجزر على الطرف الخلفي، يخفي التوجه شمال جنوب الجزر تقريبا التضخم الشرقي على الجانب الغربي من سلسلة الجزر. الخاصة الأكثر غرابة هي تركيز طاقة الأمواج فيما يمكن وصفه على أنه بنية شريطية، والتي غالبا ما تصل كل جزيرتين إحدهما بالأخرى. فيما إذا كانت هذه النماذج من طاقة الأمواج تمثل ما يدعوه البحارة بالدليل يبقى موضع سؤال.

تكون الانعكاسات أضعف من تلك المبينة في الشكل (154) بكثير. يميل التضخم المسيطر والأمواج المحلية المولدة بالرياح إلى أن تغطي على الانعكاسات. على الرغم من ذلك، يشكل التداخل بين التضخم القادم والانعكاسات نماذج مميزة. لو استطاع الملاحون المحليون أن يستخلصوا عقليا مساهمات التضخم المسيطر والأمواج المحلية

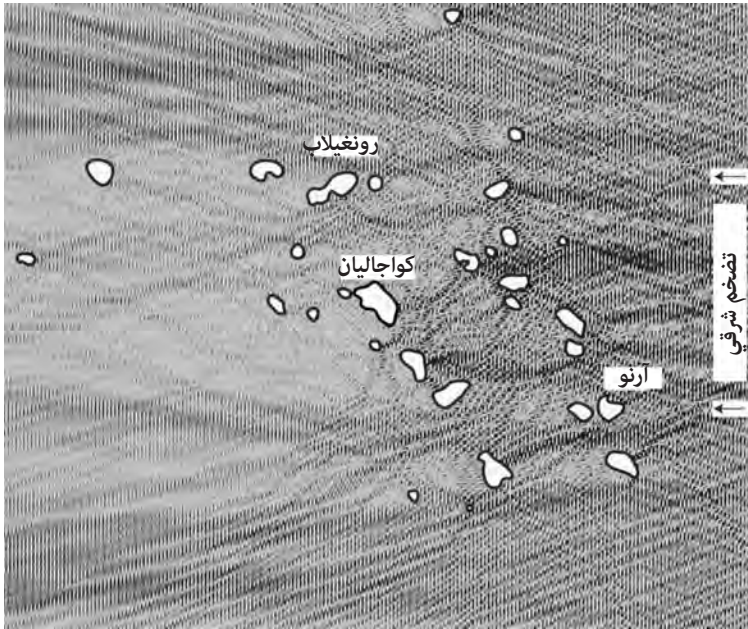

الشكل (154): تمثيل لانعكاسات أمواج بحثة في جزر مارشال. هناك تضخم واحد يأتي من الشرق (من اليمين في الشكل). تمثل المناطق الأعمق ازديادا في طاقة الأمواج. ولد هذا باستخدام نسخة معدلة من خزان التموج لبول فالستاد.

المولدة بالرياح، فسيبقى هناك توقيح مميز وحيد نسبيا لحركة الأمواج يتعلق بكل رقعة من المحيط. بالتدريب المناسب والكثير من الخبرة، يمكن للملاح أن يميز هذه النماذج، بينما تبقى عصية على غير المتدرب. لو صحَّ هذا، فإن القدرة البسيطة على اكتشاف إشارات ضعيفة ضمن «ضجيج» يفسر غياب بيانات موثقة من عوامات الأمواج في دراسة غينز.

مخططات العصي

أحد مكونات الملاحظة بالأمواج في جزر مارشال هو استخدام مخططات العصي. تصنع هذه المخططات نموذجيا من عيدان سعف شجرة جوز الهند، ومن جذور

البندانوس، حيث يُربط بعضها مع بعض لتشكيل شبكة. هناك أنواع عدة من مخططات العصي. يستخدم أبسطها كأداة تعليمية تبين كيف تنعكس الأمواج وتتحرف حول الجزر وتشكل أنماط التداخل. تمثل المخططات الأكثر تعقيدا تجمعات محددة لجزر، وتغير التضخم حول هذه الجزر.

في العام 1901 نشر ضابط بحري ألماني اسمه القبطان وينكلر مقالا حول مخططات العصي بعنوان «حول مخططات بحرية استخدمت سابقا في جزر مارشال» (19). كان مقال وينكلر نتيجة جهوده في تصنيف أنواع مخططات العصي، واستخداماتها من عدد من المصادر. تكلم جوزف غينز أيضا عن مخططات العصي في أطروحته للدكتوراه وفي مقال حديث (20)، (21). يبدو أن هناك اختلافات كبيرة في وصف معاني بعض المخططات. وهذا ما يحدث غالبا في شرح تقنيات الملاحظة لدى السكان المحليين. لا توجد كتب تدريبية تحتوي هذا النوع من المعرفة. بدلا من ذلك تمرر المعلومات شفويا من المعلم إلى التلميذ. وربما تختلف الأهمية والتأكيد من ملاح إلى آخر.

يظهر الشكل (155) صنفا من مخططات العصي يدعى ماتانغ وإيبب وميتو. العناصر المشتركة لتفسير هذا النوع من المخططات هي معنى المركز والنهايات الأربع. يمثل مركز المخطط الجزيرة المقصودة، وتمثل النهايات في الأعلى والأسفل والجوانب أربع جزر مجاورة. إضافة إلى ذلك، يعكس التناظر الرباعي وجود أربعة تضخمات تأتي من الجهات الأربع الرئيسة. العصا القطرية بين الجزر الأربع المتجاورة هي لغرض البناء فقط. في تفسير وينكلر ووصف جويل فإن العصا المستقيمة التي تصل بين الجزيرة في المركز والجزر الأربع المجاورة لها تمثل الديليب. لكن التماثل يتوقف عند هذه النقطة. يبدو أن تفسيرات الأقواس المنحنية وتقاطعها تحمل معاني عدة، بما في ذلك نيت في كوت ومنطقة «جور إن أوكمي» و«كاج إن روجيب».

للملاحة بالأمواج أشكال مختلفة تعتمد على الملاحين والظروف المحلية. ومع ذلك يبدو أن هناك إستراتيجيات منتظمة وراء هذا الفن. ربما أتت هذه العناصر المشتركة بالملاحظة الدقيقة للعمليات الفيزيائية لحركة الأمواج، وهي تلتقي باليابسة.

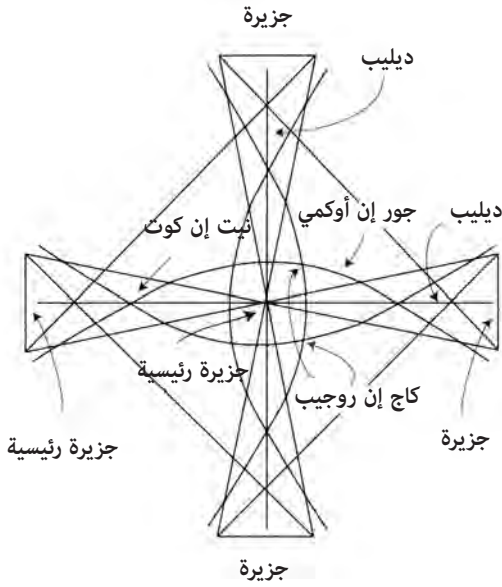

الشكل (155): مخطط عمي في جزر المارشال يدعى ماتانغ ووايبي وميدو. يوضح هذا المخطط التضخم وأنماط الانكسار المتعلقة بعدد من الجزر.

سبر الأعماق والمد والجزر

للمحيطات أعماق بعدة أميال وبأشكال مختلفة. في المقابل، فإن سطح المحيط متجانس جدا بسبب الطبيعة السائلة للماء. فقط بالقرب من الشواطئ يخلق الحيد القاري بحارا ضحلة نسبيا بأعماق تصل إلى مائتي قدم أو أقل. أدى «المد والجزر» وعمق الماء كلاهما أدوارا مهمة في الرحلات البحرية الأولى حول أوروبا الشمالية. سمحت خصائص البحار في أوروبا الشمالية بنوع من الملاحة بني على قياس الأعماق. يعثر صيادو الأسماك غالبا على مسالكهم بمعاينة العمق وشكل قاع البحر. مع اكتشاف مصائد إنتاج السمك قرب شواطئ أمريكا الشمالية انتشرت هذه الطريقة. عندما يعتقد البحارة أنهم قريبون من الرسو على اليابسة يقيس الطاقم عمق قاع البحر لمعرفة ما إذا كانوا فوق حيد قاري.

سبر العمق (sounding) هو عملية لقياس عمق قاع البحر. يشتق هذا المصطلح من الكلمة الإنجليزية والنوردية القديمة «sund»

«سيخرك معظم البحارة بأن أخطر جزء من الرحلة هو عند الرسو في الميناء»

وتعني «يسبح». أجريت عملية سبر العمق بواسطة عصا طويلة على نهر النيل في مصر القديمة ربما لتجنب المياه الضحلة. بينما كانت الاستخدامات الأولى لهذه الطريقة بغرض الأمان، يمكن أن تساعد معرفة عمق قاع البحر وشكله في الملاحه. من السهل قياس عمق قاع البحر: يربط البحار ثقلاً في نهاية خيط، ثم يلقيه من القارب، ويمد الحبل حتى يصل إلى القاع، حيث يصبح الحبل رخوا. ثم يسترجع البحار الحبل ويقيس القسم المغمور منه بطول ذراعيه المفتوحتين أو بالأغوار أو الفاذوم^(*). من حيث المبدأ، يمكن أن يعمل عمق الماء وشكل قاع البحر كنوع من العلامة الفارقة تحت الماء تقوم بتوجيه البحار. حاجج أولي كراملين - بيدرسن مؤسس متحف سفن الفايكنغ في الدنمارك بأن عملية سبر العمق كانت العنصر الأول في الملاحة النوردية في العصور الوسطى⁽¹⁾. لكن آخرين لا يشاطرونه هذا الرأي مؤكدين أن الرحلات اعتمدت على تقنيات أخرى بشكل رئيس كالإشارات المرئية والتخمين الصائب⁽²⁾. لكن سبر العمق كان شائعاً في المياه الضحلة في بحر الشمال وبحر البلطيق، خصوصاً لدى الصيادين الذين كانوا يبحثون عن مصايد منتجة.

في العام 1600 تقريباً طور نظام متجانس لسبر العمق من قبل البريطانيين من أجل الأسطول البحري الملكي. ربطت قطعة من الرصاص دعبت بشكل مناسب «رصاصه» في نهاية حبل. تعابير الرصاصه بحيث يكون وزنها سبعة أرتال (نصف صخرة) ويكون أسفل أسفلها مقعراً. تربط قطعة من الشحم أو شمع النحل في القسم المجوف في أسفل الرصاصه. عندما ترمى الرصاصه في الماء تلتصق عينة من قاع البحر بالشحم، ويفحص الملاحون العينة المسحوبة. بالنسبة إلى غير الخبراء قد يبدو هذا عملاً أشبه بالسحر، يقوم البحارة بفحص بعض أسوأ المواد من قاع البحر وشمها وتذوقها للتعرف على موقعهم. استخدم الصياديون أيضاً هذه الطريقة للعثور على أماكن صيدهم المفضلة. رافقت عملية أخذ عينة من قاع البحر ثقافة الإبحار البريطانية إلى أمريكا الشمالية. هناك قصة خرافية تقص بعدد من النسخ حول قبطان عجوز امتلك على ما يبدو قوى خارقة باستخدام تقنية سبر العمق. أقص فيما يلي نسختي المختصرة منها: كان القبطان العجوز ماهراً جداً باستخدام الحبل لمعرفة موقعه، لكن العديد من البحارة الشباب اعتقدوا أنه يلفق مهارته. في إحدى الرحلات

(*) Fathom: الغور مقياس لعمق المياه يعادل 6 أقدام. [المترجم].

لأماكن الصيد، رقد القبطان في فراشه جراء نوبة من الروماتزم، وكان عليه أن يصرخ بالأوامر لزميله الأول من قمرته. بعد رحلة صيد ناجحة أعطى القبطان أوامره لزميله الأول للعودة إلى نانتوكيت. صرخ: «الآن أبحر شمالا عن طريق الشمال الغربي وعندما تصل إلى الشاطئ ألقِ الرصاصة وأحضر لي العينة». أعطى الزميل الأول أوامره لطاقم السفينة، واتبع بصدق اتجاه البوصلة. هبط ضباب كثيف، وتابع الزميل إبحاره بحذر. وعند سماعه الأمواج تتحطم على شاطئ قريب ظن أنه نانتوكيت، لذا أنزل أشرعتة، وأرسى مرساته وبدأ بسبر العمق.

في رحلة العودة قرر بعض البحارة أن يمازحوا القبطان العجوز. أفتعوا زميلهم بأن يسايرهم. بدلا من إلقاء الرصاصة واسترجاع عينة القاع على الشحم، أخذ بعض الرمل من صندوق الطبخ، وفركه فوق الشحم ثم بلل الرصاصة ليجعلها تبدو كجهاز حقيقي لسبر العمق.

أخذ الزميل الأول رصاصة سبر العمق المزيفة إلى القبطان. نظر الرجل العجوز إليها أولا ببعض التركيز ثم شمها ثم رطب إصبعه والتقط عينة من الرمل والشحم وتذوقها. بدت عليه الحيرة، لذا فقد تذوقها مرة أخرى. أخيرا التفت إلى الزميل الأول وقال له: «حسنا لدي أخبار طيبة وأخرى سيئة. الأخبار الطيبة هي أنك قدت السفينة شمالا وإلى الشمال الغربي مستقيما كالسهم، لذا أهنئك على مهارتك في الملاحة. لكن الأخبار السيئة هي أنه منذ ذهابنا فقد غرقت نانتوكيت تحت الماء، ونحن الآن فوق سكونسيت مباشرة (سكونسيت هي بلدة في نانتوكيت)».

أنشأت البحرية الملكية البريطانية معيارا لتدريب خطوط الرصاص. نسجت مع الحبل علامات بألوان مختلفة ترمز إلى العمق. ربط جلد أسود عند 2 إلى 3 فاذوم. والأبيض عند 5، والأحمر عند 7، والأسود عند 10، ثم ربطت عقد كل 5 فاذوم لأعماق أكبر. بعد استرجاع الرصاصة يقوم المكلف بالعملية بتسجيل العبارة «بحسب العلامة» أو «بالعمق» ثم يتبعها بالعمق بالفاذوم. لذا بـ «العلامة خمسة» يسجل عمقا قدره خمسة فاذوم. كانت هذه المصطلحات شائعة في الولايات المتحدة أيضا. أخذ المؤلف الأمريكي صامويل كليمنس اسمه الكتابي المستعار من هذه العبارة بناء على خبرته كملاح على متن سفن المسيسيبي البخارية. فـ «العلامة اثنان» أو «مارك توين» هي تسجيل لعمق يبلغ 2 فاذوم.

المد والجزر عبر التاريخ

لم يكن المد والجزر مهمين نسبياً في البحر الأبيض المتوسط بالنسبة إلى اليونانيين والرومان القدماء. لكن البحارة الذين غامروا إلى بحر الشمال أو بحر البلطيق دهشوا بقوة المد والجزر. وفق بليني الأكبر لاحظ بيثياس من ماسيليا (مرسيليا الآن) مداً مجالته 80 cubits (أكثر من مائة قدم) في رحلة قام بها إلى بريطانيا العظمى في العام 325 ق. م. تقريباً⁽³⁾. ربما كان في هذا مبالغة من قبل بليني وبيثياس أو كليهما حيث إن مجالات بحدود 15 قدماً معروفة في بحر الشمال. عُزي إلى بيثياس أيضاً أنه أول من سجل تأثير القمر في المد والجزر⁽⁴⁾.

تعجب الكتاب في العصور الوسطى من وجود علاقة بين القمر وأوقات المد والجزر⁽⁵⁾. في بعض الموانئ يحصل المد المرتفع عندما يكون القمر فوق أعلى الرأس مباشرة، وفي ميناء آخر يتطابق المد المرتفع مع بزوغ القمر. تضمنت الأطالس البحرية من القرن الرابع عشر وما بعده جداول للمد والجزر تربط ارتفاع المد في مرفأئ ومصببات أنهار معروفة بموقع القمر في السماء.

تحتوي أشعار إيدا (prose edda)، وهي مجموعة حكايات نورديّة من القرن الثالث عشر، مقطعاً حول منشأ المد والجزر. تحدى العملاق أوتغاردا لوكي الإله ثور في مسابقة لشرب الخمر. ومن دون علم ثور، يصل أوتغاردا لوكي قرن شرابه إلى المحيط، ويخبر ثور بأن عليه أن يشرب محتوى القرن في جرعة واحدة. يشرب ثور ويشرب ويشرب لكنه بالكاد استطاع خفض مستوى الماء في القرن. يستهزئ أوتغاردا لوكي بثور، الذي يحاول مرة أخرى بقوة أكبر لكنه لا يسحب من القرن إلا القليل جداً. عند هذه المرحلة يستسلم ثور. في اليوم التالي يظهر أوتغاردا لوكي الحيلة التي دبرها لثور، ويشرح أن هذا هو سبب المد والجزر. فيما تبدو القصة خيالية فإن لها شذرة ممتعة من التبصر: الاختلاف في مستوى سطح البحر بين المد والجزر صغير بالمقارنة مع عمق المحيط.

كانت تفسيرات المد والجزر قبل تطوير إسحق نيوتن لنظريته في الجاذبية مشتتة. فهم يوهانس كيبلر أن هناك صلة ما بين المد والقمر. حاول غاليليو أن يشرح المد على أنه نتيجة لدوران الأرض حول نفسها مع دورانها حول الشمس. كان هذا سيفسر حدوث مد مرتفع واحد في اليوم، لكن هناك مناطق كثيرة في أوروبا يحدث فيها مدان في اليوم الواحد.

تفسير المد والجزر

نشر إسحق نيوتن عمله الشهير «مبادئ الرياضيات» لأول مرة في العام 1687. بعد العمل السابق لكوبرنيكوس وكيبلر حول نظام شمسي يتمركز حول الشمس، كان هناك الكثير من التخمين حول طبيعة القوى التي تؤثر في الشمس والقمر والكواكب. تصور نيوتن أن القوى السماوية متعلقة بالجاذبية التي يشعر بها على الأرض. طور قانون الجاذبية العامة، وهو المبدأ الذي يقول إن هناك قوة واحدة مسؤولة عن التجاذب بالجاذبية كله.

في كتابه «المبادئ» حلل نيوتن أصل المد وفق الجاذبية. وفق نيوتن، تنتشر خطوط قوة الجاذبية في الفضاء من مصدرها في الأجسام الضخمة. عندما تنتشر هذه الخطوط عبر كرة كالأرض، فإنها تخلق قوى مد إضافة إلى قوة الجاذبية. تدعى هذه النظرية غالباً بـ «النظرية الساكنة» للمد والجزر. يظهر الشكل (156) قوى المد على الأرض الناجمة عن القمر. يظهر هذا النموذج عندما يطرح المرء متوسط قوة الجاذبية على سطح الأرض من الاختلافات الناجمة عن خطوط الحقل المنتشرة. هذه عبارة عن قوى مد تدفع بعيداً من مركز الأرض إلى مسار يصل القمر بالأرض. وهناك قوى مد تدفع باتجاه مركز الأرض عمودية على محور القمر الأرض.



الشكل (156): قوى مد على سطح الأرض ناتجة عن سحب جاذبية القمر المنتوزعة عبر الأرض.

تخلق قوى المد الموضحة في الشكل (156) انتفاخاً يشير نحو القمر وآخر بعيداً عنه (الشكل 157). مع دوران الأرض بهذا الانتفاخ، فإنها تختبر مدات عالية وأخرى منخفضة في مناطق مختلفة. الارتفاع المتوسط للانتفاخ هو بحدود قدم واحدة

موزعة على عشرة آلاف ميل. ليست اليابسة محصنة ضد قوى المد، وسوف تظهر أيضا تأثير الانتفاخ العابر. لا يلاحظ هذا الانتفاخ بشكل عام لأن سطح الأرض بكامله يتحرك إلى الأعلى والأسفل تحت تأثير الانتفاخ، ولا يمكن تمييز سوى اختلافات بسيطة.

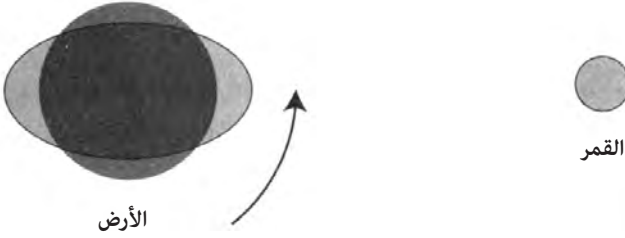

الشكل (157): انتفاخ مدي نجم عن قوى المد.

من حين إلى آخر يلاحظ تأثير مميز للتغير على الأرض. في الثمانينيات أظهر مسرع دوراني دقيق جدا محيطه سبعة وعشرون كيلومترا في جنيف بسويسرا انزياحا في طاقته ربط بموقع القمر. بعد بعض التحريات أدرك فيزيائيو المسرع أن انتفاخ المد من القمر شوه شكل حلقة المسرع في كل مرة مر بها⁽⁶⁾. يصبح التأثير الحقيقي للمدات ظاهرا فقط عندما يكون هناك اختلاف في انزياحات محلية. المحيطات بما أنها سوائل تتشوه بسرعة أكبر من اليابسة. وتكون الاختلافات في المد أوضح ما تكون عندما تلتقي المحيطات والبحار باليابسة.

الانتفاخ المدي في الواقع عبارة عن موجة طويلة. عندما يمر الانتفاخ عبر محيط عميق، لا يلاحظ التأثير، لكنه عندما يرتطم بالمياه الضحلة المحيطة بالقارات يمكن أن يصبح حجم المد كبيرا، مع تراكم الانتفاخ المدي مثل أي موجة تصادف مياهها ضحلة. هنا يكون الاختلاف في الانزياح بين اليابسة والماء تحت تأثير الانتفاخ المدي أكبر ما يكون.

تفرض الشمس قوة جذب على الأرض أقوى من القمر، ومع ذلك ينتج القمر مدا أقوى من الشمس. ربما يتساءل القارئ عن السبب وراء ذلك. بما أن القمر أقرب إلى الأرض من الشمس بكثير، تنتشر خطوط قوة الجاذبية من القمر بشكل أكبر فوق سطح الأرض منتجة قوى مد أقوى. يؤكد هذا التفسير من نيوتن خبرة البحارة الذين ربطوا القمر بالمد. لا يعني هذا أنه ليس للشمس أي تأثير على الإطلاق. يمكن للمد الشمسي أن يندمج بالمد القمري ليخلقا مدا أضخم، أو يلغي أحدهما الآخر جزئيا لينتجا مدا أصغر.

سبر الأعماق والمد والجزر

بالنسبة إلى قمر جديد أو كامل، تكون قوى المد للشمس والقمر على المنحى نفسه (الشكل 158، أعلى) خالقة أضخم المدات التي تدعى مدات نبضية (spring tides). يرمز لهذا الاصطفاف بـ syzygy. بالنسبة إلى نصف بدر تلغي القوى المنتجة للمد من انتفاخات الشمس والقمر بعضها بعضا جزئيا، مما يقلص من حجم المد. لايزال القمر هو الأكثر تأثيرا، لكن حجم المد يتناقص. تدعى هذه المدات مدات منخفضة (neap tides)، عندما تكون الشمس والقمر على منحى يدعى التربيع (quadrature) (الشكل 158، أسفل).

إحدى أغرب صفات المد والجزر هي الاختلاف العشوائي الظاهر في ارتفاع المد وتوقيتته من جسم معين من الماء إلى آخر. فجسم من الماء مغلق تماما كبحر قزوين لا يشهد مدا على الإطلاق. من جهة أخرى يمكن لجسم من الماء مفتوح على المحيط ولو جزئيا أن يظهر مدا ضخما أو مدات أصغر وفق حجم الخليج.

مدات فيضية = الاصطفاف



مدات منخفضة = التربيع

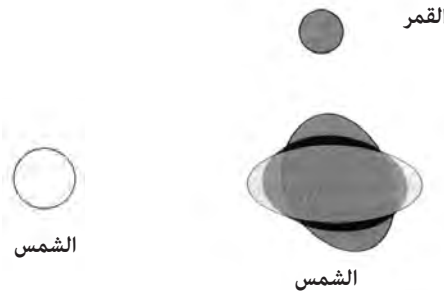

الشكل (158): تحدث المدات النبضية عندما تضاف قوى مد الشمس والقمر بعضها إلى بعض. تمثل الأرض بالدائرة السوداء. الرمادي الأغمق يمثل التشوه الناجم عن القمر، بينما يمثل الرمادي الأفتح التشوه الناجم عن الشمس. هذه التمثيلات أعلى من العادية. يحدث المد المنخفض عندما تهمل الشمس والقمر للعمل أحدهما ضد الآخر مقلصين مدى المد.

يمكنك التفكير في جسم من الماء محصور جزئياً كجرس يرن بتردد أو شدة مميزين إذا قرعته. لو ضرب شهاب خليجا، فسيحرك الماء جيئةً وذهاباً بتردد وحيد يعتمد على حجم الخليج. في المتوسط كلما كان الخليج أكبر، انخفضت الشدة أو التردد. يظهر مرفأً صغير هذا النوع من الرنين في ظاهرة تعرف بالاهتزاز المؤقت^(*). تحت تأثير الرياح التي تهب على سطح المرفأ، يتحرك الماء جيئةً وذهاباً. لو أخذت فترة الزمن لزوارق واقفة في المرفأ، يمكنك ملاحظة أنها تصعد وتهبط كل خمس دقائق أو نحو ذلك. كلما كان المرفأً أو حتى البحيرة أكبر، طال وقت حركة الماء جيئةً وذهاباً، وانخفض التردد الطبيعي لجسم الماء المحصور.

في حالة المد والجزر، يكون الانتفاخ القمري مسؤولاً عن اهتزاز الماء في الخليج. هناك تماثل مع الأجهزة الموسيقية لوصف تأثير الانتفاخ القمري في أجسام محصورة جزئياً من الماء. بعض الأجهزة الوترية كالسيতার الهندي له أوتار متعاطفة. تنعم هذه الأوتار حول تردد أو شدة معينة. عندما ينقر موسيقي وتر آخر بالتردد نفسه يهتز الوتر المتعاطف معه وحده، حيث تنتقل الطاقة من الاهتزاز خلال جسم الجهاز.

يمكنك التفكير في الخلدان التي تحد القارات على أنها أوتار متعاطفة ستهتز تحت تأثير انتفاخ قمري عابر. يبدو كأن القمر موسيقي ينقر أنغامه على الأرض كما ينقر الموسيقي على الوتر. إذا كان حجم الخليج «منغماً» على تردد انتفاخ القمر العابر نفسه، فسيظهر مداً ضخماً. وإذا كان أصغر أو أكبر من الحجم المثالي فإنه سيظهر مجالاً من المد، لكنه لن يكون بحجم التنغيم التام. يمر الانتفاخ القمري مرة كل 12 ساعة و24 دقيقة.

هناك منطقتان لأعلى مد وجزر على الأرض وهما خليج انكوكا في شمال كيويك، وخليج فندي في المياه البحرية الكندية. لهذين الخليجين ترددات طبيعية قريبة جداً من تردد مرور الانتفاخ القمري (نحو 12 ساعة ونصف الساعة)^{(7)،(8)}. ينتج هذا التأثير الذي يدعى الطنين (resonance) مجالاً مد يبلغ طوله نحو أربعين قدماً في هذه الخلدان «المنغمة». في المقابل، فإن نانتوكيت ساوند إلى الجنوب مباشرة من كيب كود في ماساتشوستس أصغر بكثير من خليج فندي أو انغافا، وله تردد طبيعي أعلى. نتيجة لذلك تختبر نانتوكيت ساوند مجالاً للمد أخفض بكثير من خمس إلى ثماني أقدام بحسب ما إذا كان المد من النوع النبضي أو النوع المنخفض.

(*) Seiche: اهتزاز مؤقت في مستوى ماء محصور ناجم عن تغير في الضغط الجوي. [المترجم].

توقيت المد

ربما تتوقع بسذاجة أن يكون هناك دوما مد عال عندما يكون القمر فوق الرأس مباشرة، ويكون الانتفاخ أكبر ما يمكن. لكن هذه ليست الحال عادة. تحدث أعلى موجات المد عادة في أوقات أخرى خلال الدورة القمرية، وغالبا ما تتعلق بتوقيت تدفق المياه الداخلة إلى الخليج من المحيط. يدعى الوقت الذي يكون فيه القمر أعلى ما يمكن في السماء «عبور الزوال» أو «انتقال القمر». مع توجه انتفاخ المد نحو القمر وبعيدا عنه من المهم غالبا النظر إلى توقيت المد بالنسبة إلى الانتقال القريب (near transit)، عندما يكون في أعلى نقطة له في السماء، والانتقال البعيد (far transit) عندما يكون معاكسا بـ 180 درجة.

يظهر الشكل (159) توقيت المد في ميناء بوسطن وفي نيويورك في رود آيلاند نسبة إلى انتقال القمر. يتطابق المد العالي في بوسطن تقريبا مع الانتقال القريب والبعيد للقمر عندما تمر ذروة الانتفاخ.

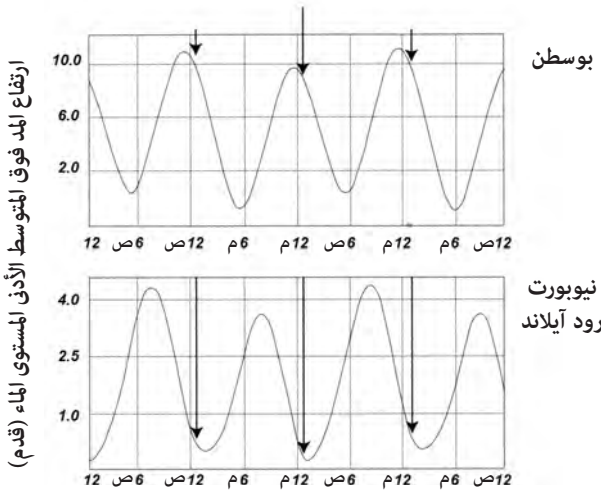

الوقت (المنطقة الشرقية الأمريكية)

الشكل (159): ارتفاع المد خلال نصف يوم وطوره في كل من بوسطن ونيويورك مقارنة بزمن انتقال القمر.

بالمقابل يرتبط المد المنخفض في نيويورك بانتقال القمر. أتت المنحنيات نفسها من بيانات حُصل عليها من الإدارة الجوية والمحيطية الوطنية في الولايات المتحدة (NOAA).

يظهر الشكلان (160) و(161) أمطاط تدفق مياه المد حول جنوب نيو إنجلاند. عندما يتقدم مد ما، يُدعى مد الفيضان. وعندما ينحسر يدعى مد الانحسار (الجزر). في الفيضان، تدخل المياه ميناء بوسطن مباشرة من المحيط الأطلسي. تدفق المد أكثر تعقيدا حول نيويورك من بوسطن. يميل إلى التدفق شمالا نحو نيويورك، ثم ينقسم إلى الشرق نحو ناتوكيت ساوند من جهة، وإلى الغرب نحو لونغ آيلاند ساوند على الجهة الأخرى. تختلف سرعة التدفق من عقدة إلى أربع عقدات بحيث يكون زمن التأخر في ملء هذه الأحواض كبيرا. يعكس مد الانحسار ببساطة هذا النموذج.

نمط تدفق المياه مسؤول عن الاختلاف في التوقيت بين المد العالي والمنخفض في نيويورك وبوسطن وانتقال القمر. إحدى النتائج المربكة في أمطاط التدفق هذه هي مد انحسار يأتي من المحيط الأطلسي عبر الطرف الجنوب الشرقي من كيب كود، ويفيض عائدا إلى الشرق بحيث يبدو كأنه يعود أدراجه. يمكن أن تكون تيارات المد عالية جدا عند الاختناقات. يوجد أحد هذه الاختناقات مقابل ريس بوينت على الطرف الشمالي من المدخل الضيق إلى لونغ آيلاند ساوند. يُدعى الاختلاف في التوقيت بين الانتقال القمري والمد العالي أحيانا «تأخر المد» (tide lag).

على الشاطئ الشرقي لأمريكا الشمالية، هناك مدان عاليان ومدان منخفضان في يوم مد واحد، تدعيان مدات نصف يومية (semidiurnal). يوم المد (tidal day) هو الوقت الذي يستغرقه القمر للقيام بانتقالين متتاليين (نحو 24 ساعة و48 دقيقة). إضافة إلى «دفعة» القمر مرتين في اليوم، هناك عنصر للدفعة يحدث مرة في اليوم. في الشكل (162) رسمت شكلا للأرض والقمر عندما يكون القمر في انحدار عال في مداره (28 درجة) خالقا انفتاحا لا ينطبق على خط الاستواء. مع دوران الأرض تحت تأثير الانتفاخ، فإن خليجا في نصف الكرة الشمالي سيتأثر أكثر من الانتفاخ أثناء انتقال قريب للقمر من انتقال بعيد له. يعطي هذا «دفعة» مد لها عنصر يحدث مرة في يوم مد واحد، إضافة إلى الدفعة نصف اليومية. يكون لبعض

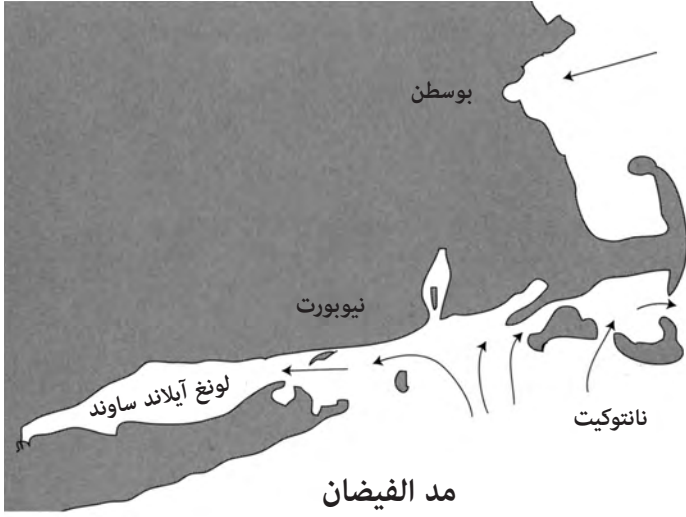

الشكل (160): مد الفيضان في نيوبورت - لونغ آيلاند - نانتوكيت ساوند، وفي ميناء بوسطن.

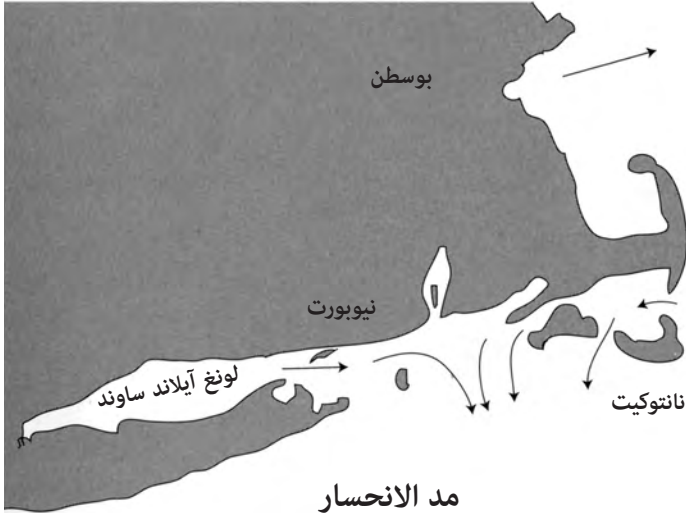

الشكل (161): مد الانحسار (الجزر) في نيوبورت - لونغ آيلاند - نانتوكيت ساوند، وفي ميناء بوسطن.

الخلجان تردد طبيعي بحيث يختبر مدا يوميا واحدا مما يعني أن لها مدا عاليا مرة واحدة فقط خلال يوم مد. هناك أيضا مناطق تختبر مدا مختلطا، والذي يمتلك مكونات من مد يومي وآخر نصف يومي. دوران تحت انتفاخ

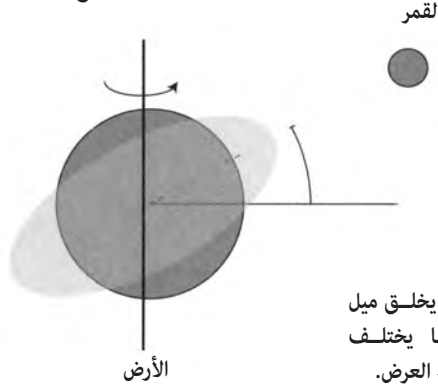

الشكل (162): يخلق ميل القمر انتفاخا يختلف باختلاف خط العرض.

تختبر بوكيت ساوند في ولاية واشنطن مدا مختلطا. في الشكل (163) أبين مدات في بورت تاونسند واشنطن. فوق هذا أشرت إلى الانتقال القمري القريب والبعيد. يحدث الانقلابان كلاهما في الوقت نفسه تقريبا في دورة المد خلال هذه المدة. خلال

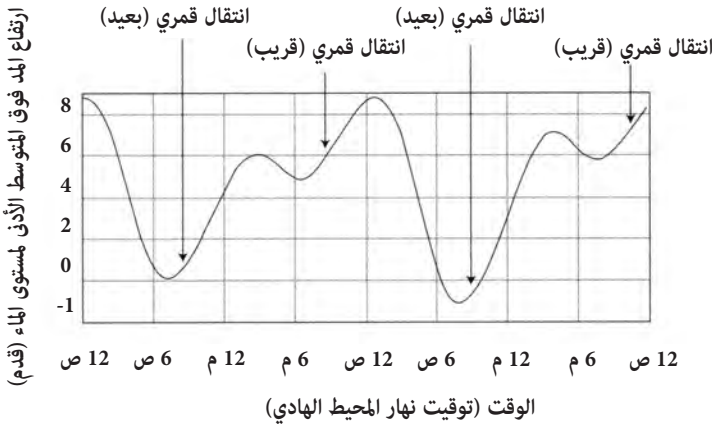

الشكل (163): مد مختلط في بورت تاونسند، واشنطن، حيث يظهر الانتقال القريب والبعيد للقمر. للقمر ميل بنحو - 12 درجة خلال هذه الفترة.

شهر قمري يمكن لشكل دورة المد أن تختلف بشكل كبير في بوغيت ساوند.

مدات دَوَّارة

تختبر بعض المناطق على الكرة الأرضية مدا دوارا، وهو شائع بشكل خاص في البحار الضحلة في أوروبا الشمالية. عندما تتدفق تيارات مد فوق مسافة بعيدة كافية، يبدأ دور تأثير كوريوليس الناجم عن دوران الأرض حول نفسها بالعمل. ركب علماء في القرن الثامن عشر النظرية الساكنة الأصلية لنيوتن مع تأثيرات تدفق السائل، ودوران الكرة الأرضية لتفسير المدات الدوارة. يحول تأثير كوريوليس التيار في اتجاه يعكس عقارب الساعة في نصف الكرة الشمالي، بالطريقة نفسها التي تدور فيها العواصف الحلزونية بعكس عقارب الساعة في إعصار. في مركز مد دوار هناك نقطة صفر من تغير المد، تدعى مركز المد الدوار (amphidromic). يدور المد العالي حول هذه النقطة مرة في الدورة القمرية المولفة من 12 ساعة و24 دقيقة. يزداد ارتفاع المد كلما ابتعدت عن مركز المد الدوار.

في الشكل (164) أوضح مدا دوارا. اخترت اعتباطيا زمن البدء صفر ساعة ليتطابق مع الانتقال القمري المحلي والمد العالي. مع مرور الوقت يجتاح المد العالي دائرة مثل محاور عجلة دراجة، حيث يؤشر على موقع المد العالي في كل ساعة. على الطرف المقابل لقمة محور المد العالي تجد قمة المد المنخفض. بما أن «عجلة» المد تكمل دورتها خلال

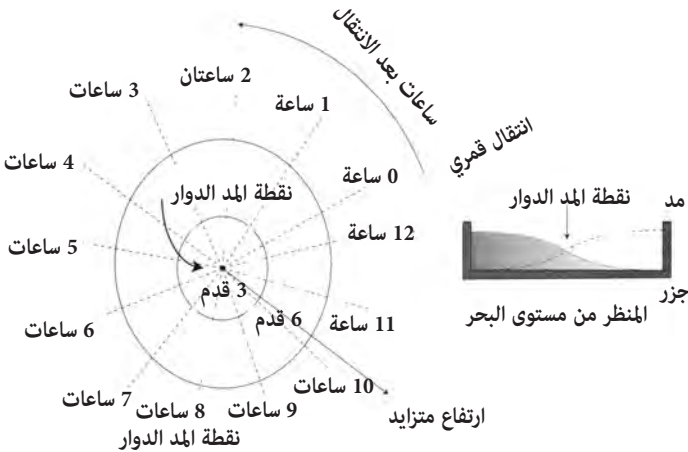

الشكل (164): توضيح لمد دوار. يدور المد الدوار حول مركز ثابت. يزداد مدى المد كلما ابتعد عن المركز.

12 ساعة و48 دقيقة، تكون محصلة زحف المد العالي في كل دورة «48 دقيقة كل يوم». يُظهر الشكل (165) نظام مد دوار في بحر الشمال بين المملكة المتحدة وفرنسا وبلجيكا وهولندا. يشار إلى خط المد العالي المتعلق بالانتقال القمري بساعة الـ «صفر»، وإلى المدات العالية الأخرى المتتالية بخطوط المد القطرية. تشير الخطوط المنقطعة إلى مدى المد بالأقدام لمنطقة بعيدة عن مركز المد الدوار. يمكن لمدى المد أن يكون كبيرا بحجم 17 قدما في أضيق نقطة من القناة الإنجليزية.

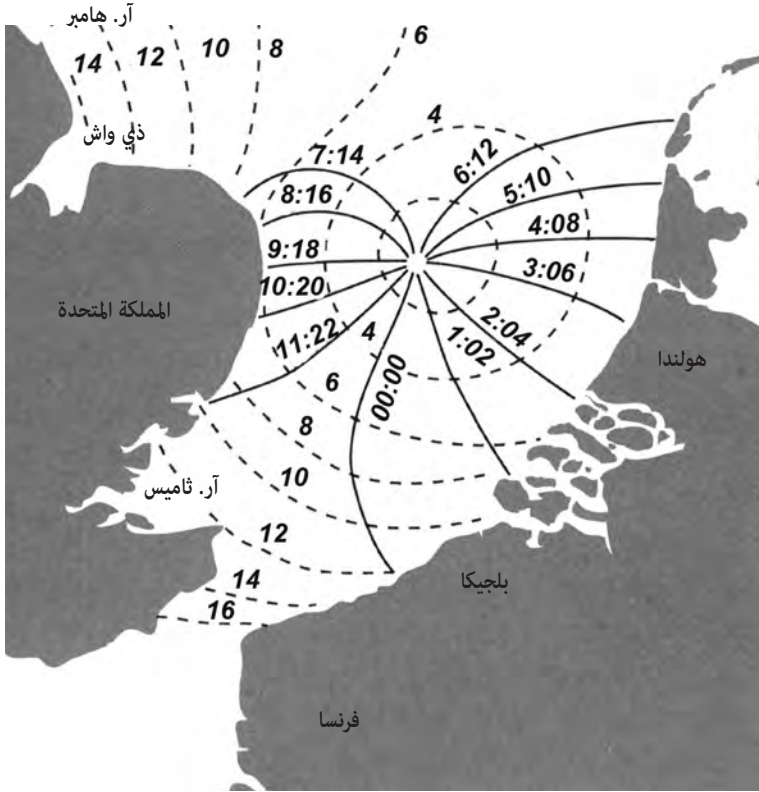

الشكل (165): نظام مد دوار في بحر الشمال. يشار إلى أوقات المد العالي بالخطوط القطرية، وارتفاعات المد بالخط المنقط المحيط بمركز الدوار.

تشكيل المدات

على الرغم من أن نظرية المدات التي طورت من قبل نيوتن ومن تبعه تعمل بشكل جيد، فإن تفاصيل قاع البحر وحجم الخلجان تؤثر في أشكال المدات في أي مكان على الأرض. تتنبأ التمثيلات الحاسوبية الحديثة التي تشمل قاع البحر تدفق المد بشكل جيد. لكن من الأسهل في كثير من الأحيان تمثيل البيانات على نموذج يتضمن معرفة بموقع الشمس والقمر طوال اليوم.

لو وصلت إلى موقع ما على الساحل وأردت معرفة المد هناك، يمكنك غالبا الحصول على مخطط للمد من حانوت محلي. لكنني من ناحية أخرى أجد أن اكتشاف المد بنفسه يمثل تحديا مقيدا. يستغرق هذا بعض الوقت والصبر، لكنك لو اجتهدت على المسألة، فستحصل على شعور بالرضى وبالتواصل مع المحيط.

عندما تصل إلى شاطئ لأول مرة، ستجد خطوطا من المخلفات المرمية على الشاطئ بارتفاعات مختلفة. غالبا ما يملك أعلى مد نبضي خطه الخاص به من الخشب وأعشاب البحر مكمومة على الشاطئ. ربما ترى أيضا خطوطا أخفض من البقايا المغسولة على الشاطئ تشير إلى موقع المد العالي قريبا من المد المنخفض. من مواقع خطوط هذه المخلفات، يمكنك الحصول على فكرة عن مدى المد المحلي. تعطي بنية الميناء أيضا فكرة عن مدى المد. يشير مرفأ مصنوع من رصيف ثابت إلى مد مهدى منخفض، بينما يشير مرفأ قائم على طوافة عائمة موصولة ببوابة مما يسمح لها بالارتفاع والانخفاض إلى مد ذي مرتفع.

خلال عشر إلى عشرين دقيقة، يمكنك أن تعلم ما إذا كان المد مقبلا أو منحسرا بالنظر إلى الأشياء المغمورة بالماء أو التي هي على سطحه. لو علمت موقع القمر وطوره، خلال اثنتي عشرة ساعة، يمكنك معرفة التأخر الزمني للمد بمقارنة زمن الانتقال القمري بزمن المد العالي المحلي. لا تكاد تعرف زمن التأخر حتى يمكنك - بتقدير زمن المد العالي باثنتي عشرة ساعة وأربع وعشرين دقيقة لكل دورة - أن تعرف توقيت المد العالي كل يوم. أخيرا يمكنك معرفة زمن المد النبضي والمد المنخفض خلال الشهر. لو استخدمت ارتفاع المخلفات المرمية من مد عال كمؤشر، يمكنك حساب طور القمر المتعلق بالمد النبضي الذي يكون عادة حول قمر كامل أو جديد. قد يكون هناك انزياح لعدة أيام لأعلى مد عال، يُدعى «عمر المد».

كيف خَمَّن البحارة المد قبل اختراع الجداول؟ طبعت جداول من نوع ما في الأطلسات مع مخططات الموائى وتعليمات الإبحار منذ القرن الرابع عشر. بنيت الجداول على مزيج من المعلومات المحلية، وأطوار القمر. خَمَّن المد العالي من موقع القمر الكامل في السماء عند أي مرفأ. على سبيل المثال، يحدث المد العالي في أمستردام عند قمر كامل بعد 3 ساعات من انتقاله (خط الزوال). يمكن رؤية هذا أيضا في مخطط المد الدوار في الشكل (165). بمعرفة مدينة المرفأ وعدد الأيام بعد القمر الكامل، تعطي الجداول البحار الزمن النسبي بين المد العالي والانتقال القمري. حوفظ على الوقت بزجاجات قياس الساعة على معظم السفن، لذا لا يكاد يعرف زمن انتقال القمر الكامل، حتى يتمكن الملاح، من خلال تتبع زمن حدوث المدات باستخدام هذه الجداول، من معرفة التوقيت والتاريخ بشكل تقريبي.

سبر الأعماق مرة أخرى

نحو نهاية القرن الثامن عشر، بدأت معلومات سبر القاع تظهر في المخططات البحرية مقيسة غالبا بالأقدام. تظهر المخططات البحرية سبورا لأعماق البحر بالأقدام (الولايات المتحدة) وبالأمتار (معظم الدول الأخرى). من الضروري بالنسبة إلى ملاح أن يعلم شيئا عن قاع البحر في المياه الضحلة كي يتجنب الاصطدام بالصخر والغرق.

عمق المحيط كبير جدا بالمقارنة مع مدى المد في معظم الأحيان. لكن عندما يكون قاع البحر ضحلا، يجب على صناع المخططات أن يقرروا كيف يمثلون الأعماق على المخطط. هناك العديد من الخيارات. لو اخترنا متوسط مستوى سطح البحر واعتقدنا أن العمق لصخرة ما هو 12 قدما، وأن أخفض نقطة في جسم السفينة هو 8 أقدام تحت الماء، فهذا جيد، لكن ماذا لو كان المد منخفضا بقدر غير معلوم؟ سنخاطر بالاصطدام بالصخرة.

هناك مصطلح يستخدمه صانعو الخرائط البحرية يدعى «المستوى القياسي للمخطط» (chart datum) يعطي مرجعا قياسيا للأعماق كلها. في الولايات المتحدة تستعمل إدارة المحيطات والغلاف الجوي الوطنية شيئا يدعى «المستوى الأخفض للمياه المنخفضة» (MLLW) لمعيار المستوى والذي هو متوسط أخفض ارتفاع

للماء في كل يوم مد خلال مدة تمتد إلى نحو تسع عشرة سنة. هل أنت في أمان تام باستخدام (MLLW) كمستوى قياسي؟ حسنا ليس تماما. لو كنت في منخفض مد نبضي فإن مستوى الماء سيكون بالتأكيد أخفض من هذا، ويمكن أن تصطدم بصخرة إذا لم تتخذ الاحتياطات اللازمة.

في مخططات المملكة المتحدة وأماكن أخرى، هناك مستويات قياسية تستخدم غالبا وتدعى «أخفض مد فلكي» أو LAT. وهو أخفض مد يمكن التنبؤ به تحت أي ظروف فلكية ممكنة، على الرغم من أنه لا يأخذ بالحسبان تأثير مد العواصف. قد تتساءل: «كيف يمكنك معرفة أخفض مد فلكي؟» ما الظروف التي تتعلق به؟ ليس هناك جواب سهل، لذا يجب أخذ العديد من الاعتبارات بالحسبان.

يحدث المد النبضي عندما يكون القمر والشمس على منحنى واحد. لو حدث أن كانا على منحنى واحد عندما يكون القمر فوق خط الاستواء، يمكنه أن يحدث مدا نبضيا عاليا جدا. لو تجمعت هذه الأحداث كلها عندما تكون الأرض أقرب ما يمكن إلى الشمس، فسيكون المد أقوى. أخيرا لو حدث هذا كله خلال فترة الاعتدال فسيكون هذا أقوى مد على الإطلاق. الآن قد تتساءل كم مرة تحدث فيها هذه الأمور كلها مجتمعة؟ الجواب: «نادرا جدا». الحقيقة أن هذا الحدث غير عادي بحيث إنه قد يحدث مرة كل ثلاثة آلاف سنة أو ما يقرب من ذلك. هل يستخدم صانعو الخرائط هذه الحالة، مع العلم أن قاع البحر قد يبدو مختلفا بعد ثلاثة آلاف عام؟ لا، هناك جواب عملي أكثر.

قد تذكر من الفصل الثامن أن مدار القمر له فترة تسعة عشر عاما تدعى «الدورة الميتونية» (Metonic). أي الوقت الذي يتغير فيه الميل الأعظمي للقمر خلال طور كامل. باستبعاد القضايا الأعم لنقاط التقدم الأقرب، سيكون هناك وقت في الدورة الميتونية عندما يسهم مدار القمر بالتوافق مع الشمس في حدوث أخفض مد فلكي خلال الدورة. التعريف الفاعل لأخفض مد فلكي هو الانخفاض الذي يمكن التنبؤ به بالنسبة إلى الفترة في الدورة الميتونية المعينة التي يصلح المخطط لها.

سيخبرك معظم البحارة بأن أخطر جزء من الرحلة هو عند الرسو في الميناء. عند الملاحاة بالقرب من اليابسة، يدعى فن توجيه السفينة عبر مياه قارية ضحلة نسيبا بالملاحاة. تنطوي الملاحاة الماهرة على إحساس جيد بأعماق المياه المحلية،

وتوقيت المد ومجالاته، مع التيارات التي تحدث في دورات مختلفة. هذه العوامل التي نوقشت سابقا تمارس دورا مهما في الملاحة. وبينما يُحدث المد والجزر تيارات بالقرب من اليابسة، يمكن لتيارات المحيط الضخمة أن تكون مهمة للملاحة في البحار العميقة حيث يمكنها أن تدفع سفينة ما مسافة مائة ميل في اليوم. جزء من مهارة الملاح هي قدرته على تخمين تيارات البحر العميقة والتكيف معها، والتي يمكن أن تكون متقلبة في بعض الأنحاء من العالم.

تيارات ودوامات

عرف الغربيون تيارات المحيط منذ أيام بونك دو ليون، الذي صارع تدفقا قويا في رحلته قرب فلوريدا. في هذه المياه يجري تيار الخليج شمالا بسرعة أربعة أميال في الساعة تقريبا، وهي تعادل سرعة سفينة شراعية أو أسرع. في 8 أبريل 1513، دفعت سفن دو ليون إلى الوراء وهي تحاول الإبحار جنوبا من شواطئ فلوريدا. أثار هذا حيرة دو ليون، الذي كتب في سجله «تيار كهذا على الرغم من الرياح القوية لا يستطيع الزورق التقدم إلى الأمام بل إلى الخلف، ويبدو أنه يتقدم بصورة جيدة. وفي النهاية أدرك أن التيار كان أقوى من الرياح»⁽¹⁾.

كان بنجامين فرانكلين مسحورا بالمحيط، وخصوصا بتيار الخليج. في عدد من رحلاته عبر الأطلسي، كان يمتع نفسه بأخذ قراءات لدرجة الحرارة، وتسجيل تقدم سفينته يوميا. وفي النهاية صنع أول خارطة لتيار الخليج (Gulf Stream).

«في السنوات الأخيرة، أصبحت بعض الدوامات مكبات قمامة ضخمة»

استطاع ملاحو جزر المحيط الهادئ قراءة تيارات المحيط، وإجراء التعديلات الضرورية في رحلاتهم بعيدة المدى. يمكن لرحلة بين جزيرتين أن تمتد لمئات الأميال، وأن تدوم عدة أيام. يمكن لمحصلة تأثير تيار متوسط بسرعة ميل واحد في الساعة، أن تكون ضخمة إذ إنها تضاف خلال مائة ساعة. تتقلب التيارات بشكل مثير في المحيط الهادئ عند خط الاستواء، ويتطلب الأمر مهارة فائقة لتوجيه السفينة في الاتجاه الصحيح.

أصول تيارات المحيط

يصنف علماء المحيطات التيارات بشكل عريض إلى صنفين: تيارات سطحية وأخرى ملحية حرارية (thermohaline). التيارات السطحية هي المعروفة أكثر لنا، ومع ذلك فهي مهمة في الأربعمائة متر العليا فقط من المحيط. ترتبط التيارات الحرارية الملحية بعمق المحيط وهي مدفوعة بالاختلاف في درجة الحرارة وشدة الملوحة. سنناقش التيارات السطحية فقط هنا لأنها أكثر أهمية للملاحين.

هناك أربعة عوامل رئيسة تخلق التيارات السطحية وتؤثر فيها:

- 1 - الرياح.
- 2 - تأثير كوريوليس.
- 3 - التسخين الشمسي.
- 4 - الجاذبية.

تخلق الرياح التي تهب على سطح الماء تيارا. تذكر من الفصل 12 حول أمواج البحار أن الرياح تؤثر في الماء وتخلق مدارات دائرية من جزيئات الماء على شكل أمواج. في الحقيقة يحدث تأثير صغير يدعى انتقال المادة عندما تتحرك جزيئات الماء ببطء باتجاه الريح. تشبه المدارات الدائرية لجزيئات الماء المشكلة للأمواج حلزونا يتحرك نحو الأمام (الشكل 166). كتقريب أولي لريح تهب مدة 10 ساعات تندفق المياه السطحية بـ 2 في المائة من سرعة الرياح.

يسخن التسخين الشمسي الماء بالقرب من خط الاستواء. يرفع تمدد الماء الناجم عن التسخين متوسط مستوى سطح البحر بالقرب من خط الاستواء بنحو 8 سم بالمقارنة مع مستواه عند خطوط العرض المتوسطة. يكفي هذا التأثير لخلق ميل للأسفل مسببا تدفق الماء شمالا وجنوبا بعيدا عن خط الاستواء.

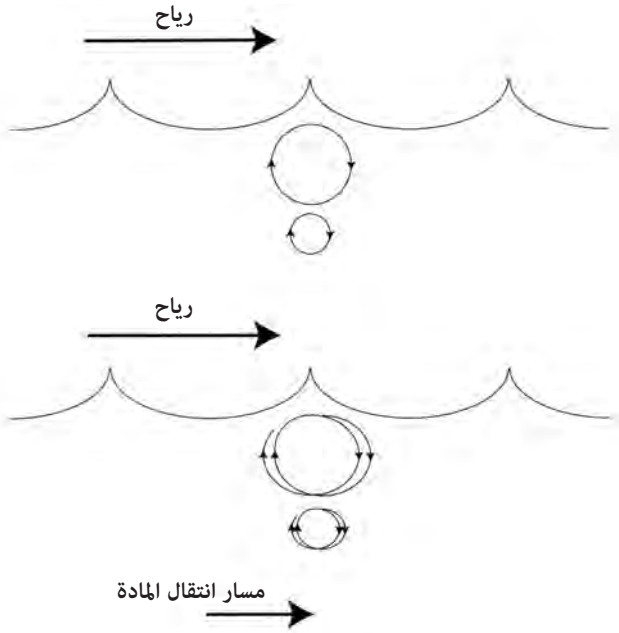

الشكل (166): يخلق تأثير الرياح انتقالا بسيطا للمادة. تخلق الحركة الدائرية للأمواج تحت تأثير الرياح حركة حلزونية لجزيئات الماء، تولد بدورها تيارا.

كما بالنسبة إلى الطقس وأنظمة المد، يؤدي تأثير كوريوليس دورا في تيارات المحيط. يحول تأثير كوريوليس التيارات المدفوعة بالرياح لتندفق إلى اليمين بالنسبة إلى الرياح السائدة في نصف الكرة الشمالي وإلى اليسار بالنسبة إلى الرياح السائدة في نصف الكرة الجنوبي. هذا الدفع المستمر لتيارات مولدة بالرياح من قبل تأثير كوريوليس هو لب النظرية الحديثة حول تيارات المحيط التي تدعى «انتقال إيكمان».

انتقال إيكمان

تطورت النظرية الحديثة حول تيارات المحيطات من خلال سلسلة ملتوية من الحوادث. ولد التسابق على الممر الشمالي الغربي من الأطلسي إلى الهادئ عبر مياه القطب الشمالي الكندي عددا كبيرا من الرحلات وقدرا هائلا من التخمينات.

فقدت سفن مع طواقمها في كثير من الأحيان. كانت الرحلة الأشهر من بين هذه الرحلات هي البعثة التي قادها السير جون فرانكلين. بعد مغادرته لندن في العام 1845، كان آخر اتصال لهم مع سفينتين لصيد الحيتان بالقرب من جزيرة بافين. لم يسمع عنهم قط بعد ذلك، لكن مصيرهم اكتشف في نهاية المطاف. تحطمت السفن في الجليد، واختفى الأشخاص جميعهم وهم يبحثون عبثاً عن رحلة نحو العالم المتحضر. حفز هذا مجهوداً ضخماً للبحث عنهم قام بالتفتيش في أماكن واسعة من القطب الشمالي الكندي. تطور عدد من النظريات الغريبة حول «البحر القطبي» خلال تلك الفترة. كانت هناك فكرة عامة أنه لو غامر شخص شمالاً بما يكفي عبرا الحزمة الجليدية، فسوف يصادف جسماً من الماء الدافئ يمتد حتى القطب. دعمت هذه الفكرة بمشاهدات متفرقة لفجوات كبيرة من الماء وسط الحزمة الجليدية دعيت الثقب الجليدي (polynyas). المصطلح «polynya» مستعار من الروسية ويعني الثقب الجليدي الطبيعي. يمكن أن تتشكل الثقوب الجليدية عندما ينفصل غطاء الجليد القطبي عن الجليد المتصل بالأرض المحيطة بالبحر القطبي مشكلاً فجوات كبيرة من الماء المفتوح. في أشهر الصيف يمكن أن تسبب درجات الحرارة تفككا جزئياً للحزمة الجليدية منتجة فجوات كبيرة من الماء المفتوح بين قطع الجليد الطافية.

مُولت إحدى المجموعات التي بحثت عن بعثة فرانكلين والتي قادها إليشا كنت كين من قبل الولايات المتحدة وغادرت في العام 1853. أبحر كين شمالاً على طول قناة بين غرينلاند وجزيرة اليزمير، حيث تجمدت سفينته. سافر أحد أفراد طاقمه واسمه وليام مورتون برا إلى رأس في شمال غرب غرينلاند. شاهد مورتون قطعة ضخمة من الماء المفتوح من دون أي قطعة من الجليد ومئات الطيور التي تجمعت حولها، واستنتج أنه شاهد «البحر القطبي المفتوح» المزعوم. كان مجرد ثقب جليدي، لكن مشاهدة مورتون له أوجت فكرة البحر القطبي الدافئ.

كان سيلاس بينت عالم المحيطات العامل في البحرية الأمريكية تحت قيادة ماثيو بييري أول غربي يرسم نسخة المحيط الهادئ لتيار الخليج ويدعى الكوروشيو (التيار الأسود) الذي يجري على طول الشاطئ الشرقي لليابان. مثل تيار الخليج فإن الكوروشيو (Kuroshio) تيار دافئ يتدفق شمالاً حاملاً مياهاً مدارية دافئة

إلى خطوط عرض أعلى. اعتقد بينت أن محصلة تأثير تيار الخليج والكوروشيو يمكن أن تكون كافية لتسخين المحيط القطبي، كتب يقول:

الآن بما أن هذين التيارين (تيار الخليج و تيار الكوروشيو في اليابان) يمتلكان مثل هذه القوة الرائعة في الحفاظ على حرارتهما، ماداما لا يلامسان اليابسة، بحيث يرفعان درجة حرارة المناخ بـ 30 أو 40 درجة على مدى نصف قارة تقع على بعد ثمانية آلاف ميل من نقاط انطلاقهما في المنطقة المدارية، والتي يأخذان حرارتهما منها، لا يبدو أنه من غير المعقول الاعتقاد أن هذين الجزأين من التيارين اللذين يتابعان مسارهما مباشرة نحو المحيط القطبي يحملان معهما دفئا كافيا ليس فقط لإذابة الجليد الذي يصادفانه، وإبقاء مساريهما مفتوحين خلال العام، لكن أيضا لرفع درجة الحرارة بشكل دائم فوق درجة التجمد لمنطقة ضخمة من البحر حول القطب الشمالي، وبالتالي يمنعان هذه النهاية البعيدة من الأرض من أن تبقى محصورة في جليد دائم، وأن تثقل خلال العصور بتراكمات الثلوج المتساقط من الرياح المحمل بالرطوبة المأخوذة من التبخر، والذي يحمل إلى هناك من مناطق جنوبية أدفاً من سطح الأرض⁽²⁾.

تزعّم الجغرافي الألماني أوغست بيترمان فكرة البحر القطبي الدافئ، واقترح أنه من الممكن العثور على الطريق الأفضل للقطب الشمالي بالإبحار عبر مضيق بيرينغ الذي يفصل ألاسكا عن سيبيريا، واتبع التيار شمالا. ملاحظة مورتون عما اعتقد أنه محيط دافئ، مع ملاحظات بينت، أعطت دعما لهذه الفكرة، على الرغم من أننا نعلم الآن أن مورتون رأى ثقبا جليديا، وليس محيطا مفتوحا.

في العام 1878 اشترى جيمس غوردون بينيت جونيور الناشر اللامع لصحيفة «نيويورك هيرالد» السفينة البحرية الملكية باندورا وسماها جينيت. مَوْل بينيت قبل ذلك بعثة هنري مورتون ستانلي الشهيرة للعثور على الدكتور ديفيد ليفينغستون في أفريقيا الوسطى، وكان متحمسا لمادة دسمة جديدة ينشرها في صحيفة «الهيرالد». وكمتمحمس هاو لاستكشاف القطب الشمالي، كان بينيت معجبا بنظرية المحيط القطبي الدافئ الذي يمكن الوصول إليه عبر مضيق بيرينغ. أقنع البحرية الأمريكية بأن تتكفل برحلة لاتباع هذا المسار المقترح. في مارس 1878 أجاز الكونغرس هذه البعثة بقيادة الملازم جورج ديلونغ. أعيد تجهيز جينيت للبعثة القطبية وغادرت

سان فرانسيسكو في 8 يوليو 1879. أبحر ديلونغ خلال مضيق بيرينغ بزمن جيد، لكنه تجمد في حزمة الجليد قرب جزيرة رانغيل مقابل شاطئ سيبريا في سبتمبر. تجمدت جينيت بشكل صلب في حزمة الجليد لمعظم السنتين، وانجرفت في البحر القطبي باتجاه الشمال الغربي. في يونيو من العام 1881 أطبقت حزمة الجليد عليها، وحطمتها ببطء. استرد دي لونج وطاقمه كمية كبيرة من المواد التموينية والزلاجات وثلاثة زوارق إنقاذ من السفينة المحطمة قبل أن يتخلى عنها. أقدم على سير عسير فوق تلال الجليد ليصل إلى أقاصي العالم المعمر آنذاك على طول دلتا نهر لينا في سيبريا لمسافة 700 ميل. سحب الطاقم الزوارق لمسافات بعيدة فوق الجليد المتكسر ليصلوا في النهاية إلى الماء المفتوح. في سبتمبر جرفت العاصفة الزوارق بعضها بعيدا عن بعض. أفلح أحد الزوارق في النهاية في الوصول إلى بر الأمان. رسا زورق ديلونغ في الدلتا، لكن طاقمه كان منهكا جدا، وفي النهاية مات جميع من كانوا معه.

بعد ثلاث سنوات وجد حطام من «جينيت» في غرينلاند، على بعد ألفي ميل من الموقع الذي غرقت فيه. الانجراف المحتمل للحطام في حزمة الجليد مبين في الشكل (167). ربما تكون الحركة الواسعة المدى للجليد في المحيط القطبي مدهشة لأول وهلة، لأنه قد يبدو أن الجليد سيتجمد سريعا عند القارات. هناك منطقة من الجليد المتصلة بشكل صلب باليابسة، لكن بعد بضعة أميال من الشاطئ ينتقل الجليد إلى التدفق المفتوح للمحيط القطبي. في الحقيقة، يتحرك الغطاء الجليدي القطبي والماء الموجود تحته بصورة دائمة، ويغيران شكل الجليد مسببين ثقبوبا قطبية تنفصل فيها صفائح الجليد بعضها عن بعض، وتلافاً مضغوطة (Pressure ridges)، حيث ترتطم هذه الصفائح بعضها ببعض. تشكل محصلة تدفق الجليد والماء تيارات متمايزة، على رغم أن هذا لم يؤخذ بعين الاعتبار حتى اكتشاف حطام السفينة «جينيت».

شجع اكتشاف بقايا السفينة جينيت في غرينلاند عالم المناخ الترويجي هنريك مون على تطوير نظرية الحركات الضخمة للغطاء الجليدي القطبي. اعتقد مون أن انجراف الجليد يتبع ببساطة اتجاه الرياح السائدة. شرع مواطنه المكتشف فريدجتوف نانسن في اختبار هذه النظرية في انجراف الجليد مع بعثة علمية ضخمة.



الشكل (167): انجراف حطام السفينة «جينييت».

فكر نانسن أنه لو استطاع الحصول على سفينة مبنية بشكل مناسب بحيث تتجمد في حزمة جليدية، فإنه سيستطيع ببساطة الانجراف فوق القطب الشمالي، والادعاء بأنه أول من وصل إلى هناك.

بمعرفة التجربة التي مرت بها جينييت، شرع نانسن في بناء سفينة يمكنها تحمل قوى الحزمة الجليدية. بنيت سفينته فرام بجسم دائري الشكل يجعلها تصعد للأعلى مع اقتراب الجليد منها، بدل أن تحصر في الجليد مثل العديد من السفن المصممة للإبحار في البحار المفتوحة. غادر نانسن وطاقمه الترويج في يونيو من العام 1893 وأبحر على طول الشاطئ السيبيري حتى وصلوا إلى جزر سيبيريا الجديدة بالقرب من المكان الذي غرقت فيه السفينة جينييت. أبحر نانسن شمالاً حتى تجمدت سفينته فرام في الجليد. أجرى نانسن وطاقمه كشفاً لعمق البحر القطبي وسجلوا تقدم الانجراف، جامعين طوال الوقت بيانات عن سرعة الرياح واتجاهاتها.

انجرفت «فرام» نحو خط عرض 84 درجة شمالا، لكن أصبح من الواضح أنها ستخطئ القطب الشمالي بنحو 360 ميلا. غادر نانسن ومجموعة الكلاب والبنادق والمؤن سفينة مزودين بزوارق الكاياك وزلاجات الكلاب ومجموعة الكلاب والبنادق والمؤن سفينة فرام في العام 1895، وبدأ السير باتجاه القطب الشمالي. تابع باقي الطاقم في سفينة فرام، منجرفين مع الغطاء الجليدي حتى تكسرت في الصيف التالي عندما وصلوا إلى مياه مفتوحة. الشكل (168) عبارة عن خارطة تظهر انجراف السفينة فرام ورحلة نانسن وجوهانسن بالزلاجات.

نجح نانسن وجوهانسن في التقدم درجتين فقط شمالا، سائرين فوق تلال ضخمة من الجليد، ومقاومين انجراف الجليد الذي كان يدفعهما إلى الخلف كأنهما يمشيان فوق حزام ناقل يدور في الاتجاه المعاكس. تحولا أخيرا نحو الجنوب بعد أن وصلا إلى

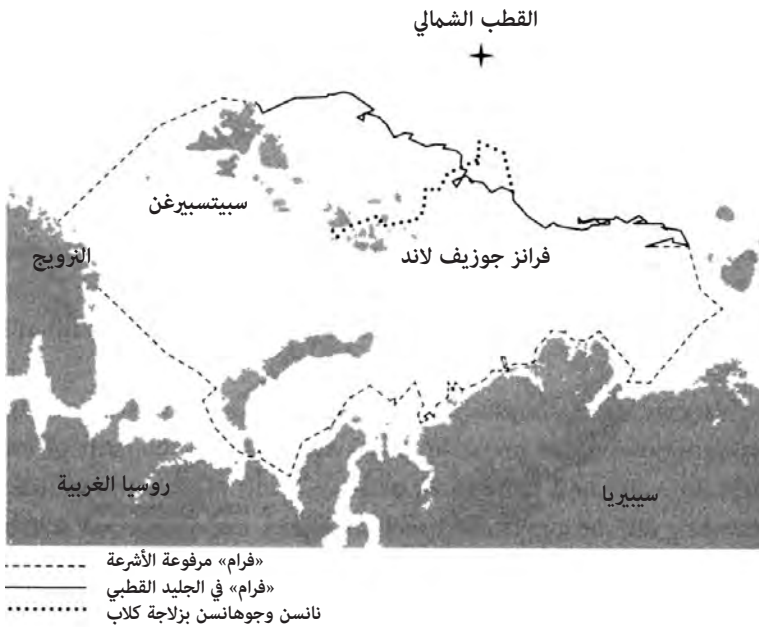

الشكل (168): رحلة السفينة فرام وانجرافها: أبحرت على طول شاطئ سيبيريا حيث تجمدت. تابع نانسن بواسطة زلاجة كلاب نحو القطب الشمالي، ثم إلى فرانز جوزيف لاند.

خط عرض 86 درجة تقريبا، وهو أبعد نقطة وصلا إليها شمالا. في المدى الشاسع من الجليد القطبي لم يكن لديهما أمل في العثور على فرام، والتي كانت بمنزلة نقطة في هذا الجليد المترامي الأطراف. بدلا من ذلك توجهنا نحو فرانز جوزيف لاند عابرين عددا من الثقوب الجليدية، مُطعمين العدد المتناقص من الكلاب لحم كلاب أخرى عمدا إلى قتلها. عندما وصلا إلى ماء مفتوح، تخليا عن زلاجاتهما وقتلا آخر كلبين لديهما، وتابعا بزورقي كاياك ربطا أحدهما بالآخر بواسطة شراع. عند وصولهما إلى فرانز جوزيف لاند كان الشتاء يطبق عليهما، لكن كان هناك مصدر وفير للطعام من حيوان الفظ (Walrus) والدب القطبي.

اصطاد الاثنان عددا كافيا من الحيوانات لتموينهما في الشتاء، وبنيا كوخا بدائيا من حيطان حجرية مع مسحوق طحلي لاصق لسد الشقوق، وجلد حسان البحر لتغطية السقف. قضيا شتاء 1895 - 1896 في الكوخ الضيق. كان نانسن يقرأ مقتطفات من سجل تقويمه بغرض التسلية. عندما حل الربيع، تابعا جنوبا خلال أرخبيل فرانز جوزيف لاند حتى وصلا إلى كوخ مستكشف بريطاني يدعى فريدريك جاكسون كان هو أيضا يستكشف طريقا إلى القطب الشمالي. بهذا اللقاء نجا كل من نانسن وجوهانسن. وصلت السفينة فرام مع طاقمها، ووصل نانسن وجوهانسن إلى النرويج بأمان في صيف العام 1896.

حصلت البعثة على كمية ضخمة من البيانات العلمية، بما في ذلك معلومات عن جيولوجية الشاطئ الشمالي لسيبيريا. الأكثر أهمية كانت مجموعة قياسات مفصلة حول انجراف جليد البحر، وقياسات لأعماق البحر القطبي، وقياسات لاتجاهات الرياح وسرعتها خلال الانجرافات. استغرق الأمر أربع سنوات ليتمكن نانسن من البحث في هذه البيانات، لكن بعض الاكتشافات الأولية أظهرت أن الرياح لم تكن وحدها المسؤولة عن الانجراف في البحر القطبي.

خلال بعثة «فرام» سجل نانسن أنه عندما ينجرف الجليد بواسطة الرياح، فإنه ينجرف نظاميا إلى يمين اتجاه الرياح. كان هذا مختلفا عن الفكرة الأولية بأن التيار يتبع ببساطة الرياح السائدة. أرجع هذه الخاصة إلى تأثير كوريوليس. في الوصف الأولي لانجراف «فرام» كتب نانسن: «لكن من وجهة نظري، ليست الرياح العشوائية وحدها هي التي تؤثر في انجراف الجليد. فكرت أيضا أنه كان هناك في بعض الأوقات دليل على

تيار خفيف في الماء تحت الجليد، والذي كان يتدفق في الاتجاه نفسه أيضا. لا أعتقد أن انجراف الجليد يتطابق تماما مع اتجاه الرياح السائدة. كان لدي انطباع أنها غالبا ما حملتنا أبعد قليلا باتجاه الشمال من الأخيرة. لكن بياناتنا الوفيرة لم تحلل بعد، وقبل أن يتم هذا ليس من الممكن أن نقول أي شيء مؤكد حول هذا الموضوع»⁽³⁾.

استطاع نانسن إقناع طالب دكتوراه، فاغان إيكمان، بأن يجري معالجة معمقة لهذا التأثير. حل إيكمان مسائل الرياضيات لهذا التأثير المركب من الجاذبية والرياح وتأثير كوريوليس لينشئ النظرية الحديثة حول تيارات المحيط.

اعتمد حدس نانسن الأولي ومعالجة إيكمان اللاحقة للظاهرة على مزيج من الرياح السطحية، وتأثير كوريوليس. وضع في الاعتبار الرياح التي تهب على سطح واسع من الماء، لو تحركت الرياح بأي التواء شمالي أو جنوبي لها، فسيخلق تأثير كوريوليس انزياحا منتظما في اتجاه التيار الناتج على سطح الماء (الشكل 169). سيكون هذا الانزياح إلى يمين الرياح السائدة في نصف الكرة الشمالي، وإلى يسار الرياح السائدة في نصفها الجنوبي.

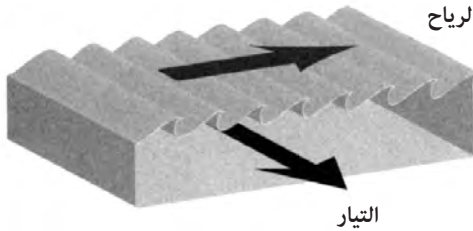

الشكل (169): انتقال إيكمان في نصف الكرة الشمالي. يتحرك التيار إلى يمين اتجاه الرياح بسبب تأثير كوريوليس.

لو فكرت في نصف الكرة الشمالي، فقد تتذكر من الفصل الثامن أن الرياح السائدة تهب عادة من الشمال الشرقي إلى الجنوب الغربي، وتوجد بين خط الاستواء وخط عرض 30 درجة شمالا. شمال خط العرض 30 درجة تهب الرياح الغربية من الجنوب الغربي نحو الشمال الشرقي. يحدث هذا تيارا يجري من الشرق إلى الغرب في الرياح التجارية ثم شمالا، ومن الغرب إلى الشرق في منطقة الرياح الغربية.

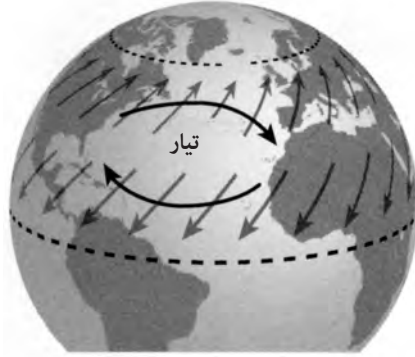

الشكل (170): تأثير انتقال إيكمان على تدفق التيار في شمال المحيط الأطلسي.

يستمر تأثير كوريوليس مع ازدياد العمق. يسحب الماء المتحرك على السطح الماء الموجود تحته، لكن الطبقة التالية تحت الطبقة السطحية ستزاح بانتظام إلى يمين الطبقة السطحية في نصف الكرة الشمالي، كما أزيحت المياه السطحية إلى اليمين بتأثير الرياح. تزاح طبقة الماء التي تجري تحت هذه الطبقة الثانية بشكل أكبر نحو اليمين وهكذا. تتضاءل قوة التيار بسرعة مع ازدياد العمق، حيث يختفي عند نحو أربعمئة متر. يدعى هذا بحلزون إيكمان (الشكل 171).

التأثير الرئيس لحلزون إيكمان هو خلق دورات ضخمة من الماء تدعى «دوامات» (gyres) في المحيطات. تحت تأثير الرياح، تنحرف الطبقة السطحية العلوية من المحيط إلى يمين الرياح الدافعة، وتنحرف الطبقة تحتها إلى يمين الطبقة أيضا تحت تأثير كوريوليس/ حلزون إيكمان. يتسبب هذا في تراكم المياه للأعلى في مركز حلقة دائرية. يوازن تأثير الجاذبية القوة الداخلة الناجمة عن حلزون إيكمان، ويكون هناك توازن بين الاثنين مع دوران الماء حول الانتفاخ المركزي (الشكل 172).

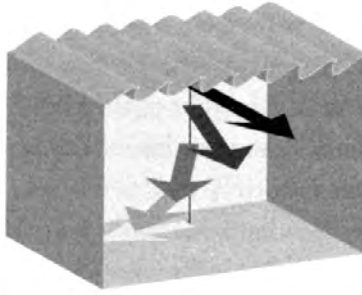

الشكل (171): حلزون إيكمان كتابع للعمق تحت سطح المياه.

بسبب تأثير كوريوليس، تدور الدورات باتجاه عقارب الساعة في نصف الكرة الشمالي، وبالعكس عقارب الساعة في نصفها الجنوبي. يختلف الانتفاخ عند المركز في الارتفاع، بحسب الدور، وحتى بحسب السنين حيث يعكس التغيرات المدفوعة مناخياً، على سبيل المثال أمطاط رياح متغيرة⁽⁴⁾. يمكن أن يكون ارتفاع الانتفاخ المركزي كبيراً بمقدار قدمين نسبة إلى الأطراف.

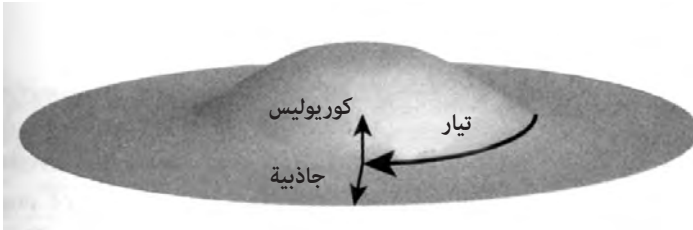

الشكل (172): تضافر اتجاه التيار مع تأثير كوريوليس والجاذبية يؤدي إلى نشوء دوامات كبيرة في المحيطات.

تيارات المحيط الرئيسية

يتسبب دوران الأرض في تراكم الجزء الغربي من الدوران على الشواطئ الشرقية للقارات خالفاً تيارات قوية على طول هذه السواحل. هذا التأثير مسؤول عن قوة تيار الخليج قرب فلوريدا، ويدعى تيار الحد الغربي. ينشأ تيار مماثل في المحيط الهادئ قرب اليابان يدعى كوروشيو (كلمة يابانية لـ «تيار أسود/ مد أسود»).



الشكل (173): دوران الدوامات في شمال المحيط الأطلسي وجنوبه.

يمكن تقسيم دوامة شمال المحيط الأطلسي إلى عدد من التيارات المتميزة. يُظهر الشكل (174) تمثيلاً أجري على حاسوب فائق لجريان التيار في شمال المحيط الأطلسي. الرياح التجارية وسط المحيط الأطلسي شمال خط الاستواء مباشرة مسؤولة عن التيار الاستوائي الشمالي، والذي يجري غرباً من جزر كيب فردي إلى البحر الكاريبي والشاطئ الشمالي لأمريكا الجنوبية. عندما يدخل البحر الكاريبي وخليج يوكاتان وخليج المكسيك يخلق عدداً من تيارات «إدي» (eddies) لتيارات دائري في تلك المناطق، لكنه يشكل بعد ذلك تياراً قوياً خلال مضيق فلوريدا، ويشكل تيار الخليج - فلوريدا. خلال تسرب النفط لشركة «ديب ووتر هورايزن»، كان هناك قلق شديد من أن تبدأ دورة هذا التيار في خليج المكسيك بنقل النفط حول «فلوريدا كيز» ثم إلى البحر الأطلسي.

مع مرور تيار الخليج من كيب هاتيراس في كارولينا الشمالية، يبدأ بالتحرك بعيداً عن الشاطئ. عند هذه النقطة يبدأ بالتضاؤل، ويشكل تيارات إدي تدور حول الأطراف. مع ذلك هناك تدفق كافٍ من الماء الدافئ ليحافظ على طقس أوروبا الشمالية معتدلاً. الجريان الراجع إلى جزر كيب فيردي أضعف بكثير ويتوزع على منطقة أوسع. بينما تفسر نظرية إيكمان التفاصيل العريضة للتيارات في شمال الأطلسي، فإن الكثير من هذه التفاصيل تتأثر بموقع اليابسة ودخول اضطراب.

(*) Eddy: تيار إدي هو دوران المائع، والتيار العكسي الذي ينجم من تجاوز المائع لجسم ما. [المترجم].

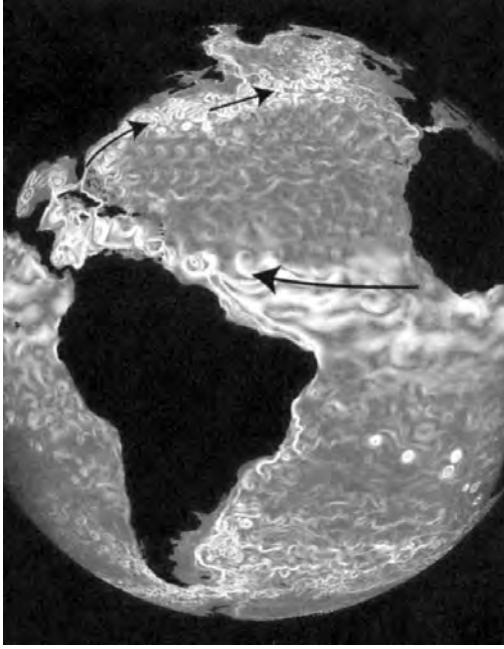

الشكل (174): تمثيل حاسوبي للتيارات في شمال المحيط الأطلسي.

الشكل (175) عبارة عن خارطة لتيارات المحيط الرئيسية. يشير الركود حول خط الاستواء إلى الخط الفاصل بين دوامات نصف الكرة الشمالي ودوامات نصف الكرة الجنوبي. بحسب الطبوغرافيا والزمن أثناء العام، تتغير التيارات الفعلية كثيرا. الخصائص البارزة هي دوامات المحيط الهندي، وشمال الأطلسي وجنوبه، وشمال المحيط الهادئ وجنوبه.

تسيطر دوامة بوفورت والانجراف عبر القطب على تيارات القطب الشمالي (الشكل 176). كان التيار الأخير مسؤولا عن تفريق حطام السفينة «جينيت»، واستفاد نانسن منه في رحلته على السفينة «فرام». لو عدنا إلى نظرية البحر القطبي المفتوح، نلاحظ أن هناك تيارا دافئا يتدفق شمالا عبر مضيق بيرينغ على الرغم من أنه غير كاف لإذابة غطاء القطب الجليدي - حتى الآن. لو استمرت عملية الاحترار العالمي، فقد نضطر إلى إعادة النظر في هذه الفرضية.

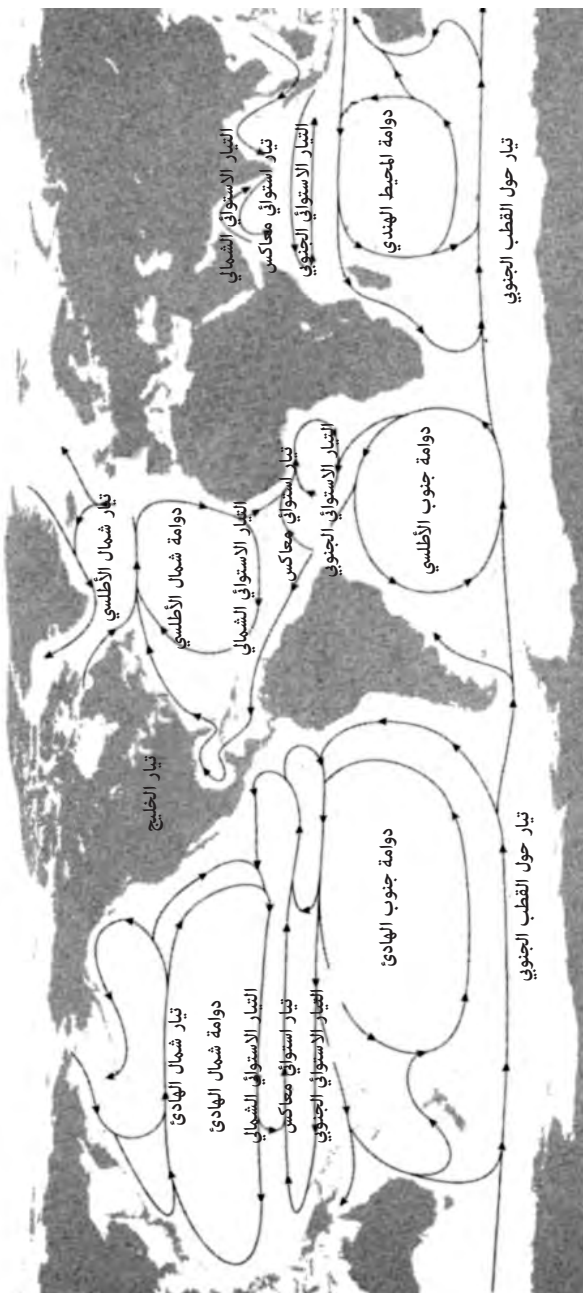

الشكل (175): تيارات المحيطات الرئيسية في العالم.



الشكل (176): تيارات في القطب الشمالي. الخصائص البارزة هي دوام بوفورت والانجراف عبر القطب الشمالي الذي اكتشفه نانسن.

تشمل التيارات المعقدة قرب آيسلندا وغرينلاند تيار اللابرادور الذي ينقل كتل الجليد والماء البارد جنوبا، مسببا خطرا على الملاحة في شمال الأطلسي. عندما يتلاقى تيار اللابرادور مع تيار الخليج في شمال الأطلسي يمكن أن يحدث تحول حاد جدا. يتحرك الانتقال شمالا في الصيف، وجنوبا في الشتاء مع تأكيد القطب الشمالي والمدارين لسيادتهما بالتناوب.

في السنوات الأخيرة أصبحت بعض الدوامات مكبات قمامة ضخمة. فالقمامة التي تدخل دوامة ما لا تخرج منها. إنها تبقى هناك وتدور حول المركز باستمرار. صنفت دوامة شمال المحيط الهادئ أخيرا على أنها «أكبر مكب للقمامة في العالم» مع تجمع نفايات مدن شمال المحيط الهادئ هناك، وعدم مغادرتها له. تختبر دوامة شمال المحيط الأطلسي أيضا مشاكل نفايات كبيرة للأسباب نفسها. الدوامات الأخرى بعدد أقل من السكان المجاورين لها لا تعاني كثيرا بسبب هذا الوباء.

بالقرب من خط الاستواء هناك تأثير مهم يُدعى «التيارات الاستوائية المعاكسة». يتدفق باتجاه عقارب الساعة في نصف الكرة الشمالي، وبالعكس عقارب الساعة في نصفها الجنوبي، ربما تتوقع أن تتدفق هذه التيارات كلها عندما يلتقيان بالقرب من منطقة خط الاستواء من الشرق إلى الغرب. لكن هذا ليس هو الحال تماما. تميل المياه التي تتدفق غربا إلى التراكم ضد الشواطئ الشرقية للقارات. يدفع التدفق غربا في المحيط الهادئ ضد آسيا ويدفع التدفق الغربي في المحيط الهندي ضد أفريقيا. على الرغم من أن جزءا كبيرا من هذا التدفق يقوم بالرحلة الراجعة بالتحرك شمالا أو جنوبا، فإن بعضه يجد ممرًا راجعا قريبا من خط الاستواء. تتقدم بعض التدفقات الراجعة عند خطوط عرض منخفضة باتجاه غرب - شرق خالقة التيارات المعاكسة الاستوائية التي تختلف بحسب فصول السنة.

يمكن أن يكون الانزياح الفصلي في التيارات الاستوائية المعاكسة عاملا مهما للملاحظة في بعض المناطق. كتب المؤلفان الأب إرنست ساباتير وديفيد لويس حول تأثير التيارات في فصل الرحلات لسكان الأرخييل الغربي لكيريباتي في وسط المحيط الهادئ (جزر غيلبرت)⁽⁵⁾،⁽⁶⁾. خلال الفترة من أكتوبر حتى مارس يكون التيار الاستوائي قويا ويجري من الشرق إلى الغرب. ربط الملاحون المحليون بين هذه الفترة وظهور نجم الثريا بعد غروب الشمس مباشرة. تتميز هذه الفترة أيضا بالعواصف، ويبقى هذا المزيج من ظروف الطقس والتيارات القوية الملاحين على الشاطئ. في أشهر الصيف يعتدل الطقس ويهدأ التيار، ويظهر أحيانا تيار استوائي ضعيف معاكس يجري من الغرب إلى الشرق. يربط هذا المزيج من التيارات الضعيفة والطقس الجيد بظهور النجم قلب العقرب مباشرة بعد غروب الشمس، وهو الفصل الرئيس للقيام بالرحلات البحرية.

تختلف التيارات الاستوائية المعاكسة أيضا بين عام وآخر. تتعلق هذه الاختلافات بالفرق في التسخين بين الصيف والشتاء في نصفي الكرة الأرضية. ترتبط تيارات معاكسة استوائية قوية في المحيط الهادئ أيضا بالظاهرة المناخية المعروفة بـ «النينو» (El Nino) (كلمة إسبانية تعني «الطفل» نسبة إلى تشكلها حوالي عيد الميلاد)، يدعو علماء المناخ هذا بـ «نينو الاهتزاز الجنوبي» (ENSO)، والذي يظهر في دورات تمتد ما بين خمس وسبع سنوات، ويحدث تغيرا عالميا في الطقس. تتحرك المياه الدافئة نحو

ساحل المحيط الهادئ الشرقي، مؤثرة في تيار همبولدت الأبرد المقبل من الشمال. يسبب هذا بدوره تغيرات كبيرة في أمشاط الطقس: يشهد شمال المكسيك وكاليفورنيا زيادة في الطقس الرطب الدافئ، بينما تشهد كندا والغرب الأوسط في أمريكا ظروفًا أدفأ لكنها أكثر جفافاً. واجهت الألعاب الأولمبية الشتوية في فانكوفر الكندية في العام 2010 ظروفًا دافئة شكلت تحدياً لهذه الألعاب خلال فترة النينو.

تحديد التيار والاستعداد له

عند رسم مسار ما، على الملاح في محيط مفتوح أن يأخذ التيارات بعين الاعتبار. بما أن التيارات تخلق تيارات إدي وتختلف بحسب الفصول فهذا فن بمقدار ما هو علم. وكما ناقشتُ من قبل، يمكن للملاح أن يقدر الموقع بعملية التخمين الصائب ومن نقطة ثابتة مبنية على الملاحظة السماوية. يمكن استخدام التفاعل بين هذين العاملين غالباً لمعرفة التيارات المحلية. لو كنت تعرف سرعتك واتجاهك، يمكنك بمعرفة نقطة المغادرة أن تستخدم هذه المعلومات لتحديد موقعك بعد زمن معين. لو دفع تيار ما سفينتك في اتجاه معين، وأنت تحاول تحديد موقعك مستخدماً الملاحظة السماوية، فإن نتائج التخمين الصائب والتثبيت السماوي لن يكونا متطابقين. باستبعاد احتمال وجود خطأ ما، فإن الفارق بينهما يعود إلى التيار.

في الشكل (177) أبين مثلاً على هذا. من نقطة انطلاق ما، يبهر ملاح باتجاه 78° درجة تماماً. بعد أربع وعشرين ساعة، يتعرف على موقعه من الاتجاه، وافترض أن سرعة القارب ست عقد. ثم يأخذ بعد ذلك ملاحظة لموقعه من مشاهدة النجوم عند الغسق، ليجد أن موقعه الصحيح مختلف كثيراً عن التخمين الصائب. يعزو هذا الاختلاف الظاهر إلى افتراض أن التيار دفعه جنوباً. عندما يتكلم ملاح عن التيار، فإن له خاصيتين: وجهة (set) واندفاع (drift). الوجهة هي منحى التيار وتقاس بالدرجات عن الشمال الحقيقي. أما الاندفاع فهو سرعة التيار مقيسة بالعقد. في المثال في الشكل (177) استخدم الملاح الفارق بين التخمين الصائب والتثبيت السماوي ليستنتج أن وجهة التيار 170 درجة، وأن اندفاعه عقدتان.

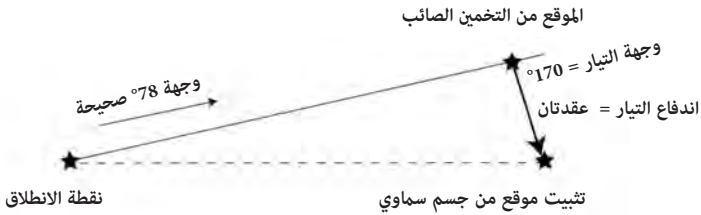

الشكل (177): استخدام المقارنة بين التخمين الصائب وثبيت موقع لتحديد وجهة التيار واندفاعه.

لا يكاد الملاح يعرف وجهة التيار واندفاعه حتى يمكنه إجراء التصحيحات اللازمة للوصول إلى وجهته. في الشكل (178) أبين مسار قارب شرعي نحو جزيرة. بوجود تيار من الشمال، لو حافظ الملاح على مسار باتجاه الجزيرة المقصودة فإن التيار سيحمله بعيداً إلى جنوب الجزيرة. من ناحية أخرى، لو أنه عوض عن وجهة التيار واندفاعه باختيار اتجاه أقرب إلى الشمال، فإنه سيصل إلى الجزيرة المقصودة مباشرة. إحدى المهمات الروتينية اليومية لملاح في المحيط هي تقدير وجهة التيار واندفاعه بناء على المقارنة بين التخمين الصائب والثبيتات السماوية.

تمثل التغيرات الفصلية في التيارات وتقلباتها تحدياً للملاحين، خاصة في المناطق الاستوائية، حيث توجد اختلافات فصلية كبيرة. بالنسبة إلى الملاح الغربي العادي، تعتبر مخططات التيارات والتنبؤات الحاسوبية مرجعاً رئيساً له، لكن باعتبار ميل التيارات لتشكيل تيارات «إدي»، لا يمكن حتى للملاح المزود بهذه المعلومات التأكد من صحة اتجاهه. في الحقبة الحديثة تقدم الصور من الأقمار الصناعية تفاصيل عن أمطال التيارات المتغيرة بشكل يومي. يقطع السباق السنوي من نيويورك إلى برمودا منطقة من الأطلسي يمكن للاختلافات في تيار الخليج وتيارات إدي المنفصلة عنه، أن تخلق ظروفاً تفيد بعض البحارة وتعيق آخرين. يمكن لفن العثور على تيار مناسب واتباعه أن يشكل الفارق بين الربح والخسارة. يأتي الاقتباس التالي من وصف إبحار بالشراع في سباق شمال تيار الخليج:

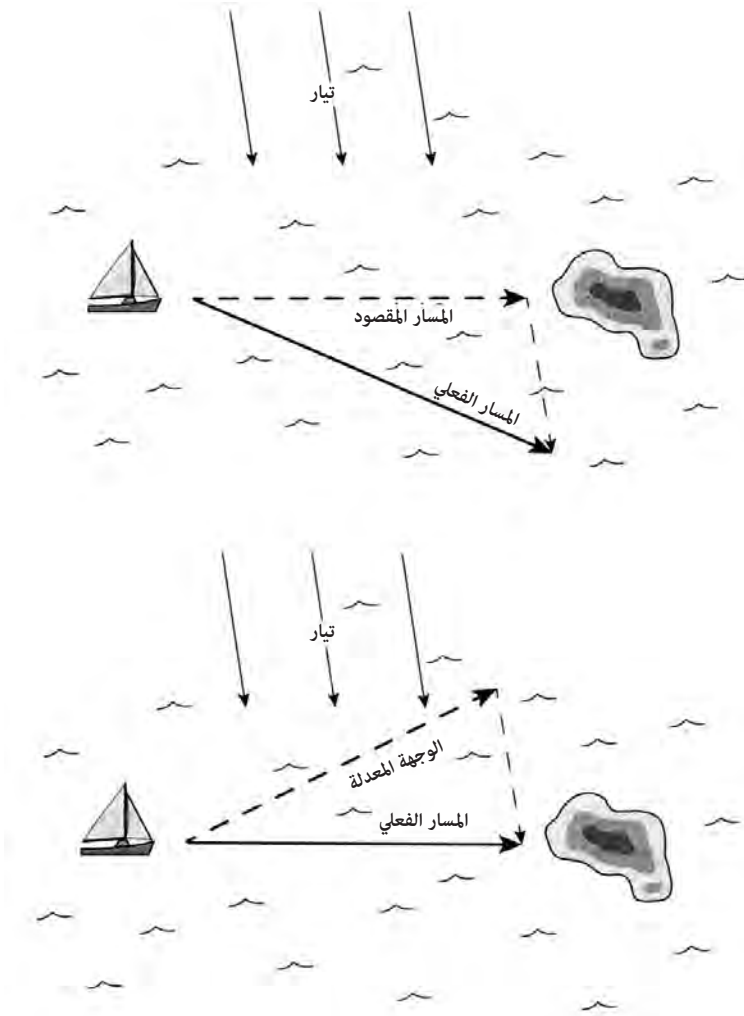

الشكل (178): تأثير التيار على مسار القارب. من دون تصحيح فسوف يخطئ القارب مكان الرسو على الجزيرة. لو أخذ وجهه التيار بعين الاعتبار، يمكنه الوصول إلى الميناء.

بين نيوبورت وتيار الخليج

على الملاح أثناء الإبحار في مياه باردة وغالبا في الضباب، أن يختار مسارا للموقع الأفضل على الطرف الشمالي من تيار الخليج، متجنباً الجانب السيئ من تيارات «إدي» شمال التيار، أو مستغلاً الجانب المفيد من تيارات «إدي» الدافئة باتجاه عقارب الساعة. قد تصل سرعة التيارات في «إدي» إلى 3 عقد، ويمكن لتيارات «إدي» الدافئة أن تكون بقطر 60 إلى 100 ميل. تتوافر صور الأقمار الصناعية وتفسيراتها هذه الأيام بحيث يمتلك الملاح فكرة جيدة عن موقع التيار، وتيارات «إدي» الرئيسية فيه. من الصعب غالباً البقاء قرب خط البوصلة، ويقلق الملاحون غالباً من الانجراف نحو الشرق، لكن الإستراتيجيات الحديثة عظمت تعويض السرعة VMG إلى الجزيرة في المراحل الأولى من السباق إلى حيث تقود⁽⁷⁾.

يعني المصطلح (VMG)^(*) «تعويض السرعة». يُظهر التمثيل الحاسوبي في الشكل (174) تيارات «إدي» العديدة المتعلقة بتيار الخليج أثناء انتقاله بعيداً عن شاطئ أمريكا الشمالية.

باستثناء التسابق، فإن فهم التيارات ضروري لملاحة ناجحة في المحيط. لذا، كيف يمكن للمرء أن يتعامل مع التيارات في غياب المخططات وصور الأقمار الصناعية؟ في بعض الحالات كانت العملية مسألة حظ، والإبحار نحو شاطئ طويل بحيث لا يؤدي الانجراف بالتيار إلى اختلاف مهم. يبحر المرء ببساطة، ويصل إلى ساحل، ثم يقدر كم عليه أن يسافر على مقربة من الساحل.

في حالة الرحلات إلى جزيرة أو بين جزر عدة، لم يمتلك البحارة الأوائل ترف صور الأقمار الصناعية أو تبيّنات دقيقة للمواقع من الملاحة السماوية. كما ذكر أعلاه، كان على ملاحي جزر المحيط الهادئ خصوصاً أن يتعاملوا مع هذه المسألة، إضافة إلى الاختلافات في التيارات الاستوائية للمحيط الهادئ. كان على البحارة أن يكونوا قادرين على قياس التيار بطريقة ما، وتعديل وجهتهم ليأخذوا ذلك بعين الاعتبار. مع اختلافاتها الفصلية فإن التيارات الاستوائية في المحيط الهادئ هي من بين أكبر تحديات الملاحة في العالم.

(*) (velocity made good)

تحديد الاتجاه من الخلف

عند الشروع في رحلة بحرية، يبحر الملاح مسافة ما من الجزيرة للابتعاد عن أي تيارات محلية ناجمة عن الجزيرة نفسها. ثم ينظر البحار وراءه إلى الجزيرة التي غادرها، وينشئ مسارا باستخدام علامات فارقة على الجزيرة للتأكد من أن السفينة تتجه في الاتجاه الصحيح. الاتجاه الذي كان يشير إليه الزورق سيكون مختلفا عن الوجهة المقصودة، حيث كان على الملاح أن يعوض عن التيار، لكن العلامات الفارقة على الجزيرة أكدت أنه يُشير في الاتجاه الصحيح مع أخذ التيار بعين الاعتبار. دعا ملاحو جزر كارولانين هذا الإجراء «فونتونوموير» التي تعني «مواجهة مؤخرة الزورق»⁽⁸⁾.

وثق عالم الأثروبولوجي البريطاني ريموند فيرث فن معرفة التيار في جزيرة تيكوبيا من جزر سولومون الشرقية. أجريت الكثير من الرحلات بين تيكوبيا وجزيرة أخرى تُدعى أنوتا. تقع أنوتا على بعد 70 ميلا إلى الشمال الشرقي من تيكوبيا، وهي بعرض نصف ميل فقط. يصل أعلى ارتفاع فيها إلى 200 قدم فوق مستوى سطح البحر. تشكل الرحلة بين تيكوبيا وأنوتا تحديا للملاحين، لأن أنوتا مجرد نقطة في محيط واسع. كتب فيرث ما يلي: «سميت أنوتا تشبيها بتي فاتو سيكيسكي، وتعني الصخرة الزلجة، وهما أنها نقطة صغيرة جدا في المحيط فمن السهل كثيرا الابتعاد عنها». يمكن رؤية أنوتا من بعد 10 أميال فقط. كان على ملاحي تيكوبيا أن يبحروا مع تصحيح دقيق للتيار. كتب فيرث عن تقنية استخدام العلامات الفارقة في تيكوبيا للإبحار نحو أنوتا، ملاحظا أن الزورق يهيا بعناية لبحر في الاتجاه الصحيح باستخدام علامات توجيه على تيكوبيا. على الطرف الشمالي من الجزيرة هناك شاطئ يُدعى «ماتاي أنوتا»، ويعني «النظر إلى أنوتا»، أي في ذلك الاتجاه. خلف الشاطئ هناك وادٍ يمتد إلى أعلى الطرف الجبلي يُعرف بـ «تي روا» (وهو عبارة عن حقل قلقاس في الأعلى). عند الإبحار إلى أنوتا يدير الطاقم دفعة الزورق نحو هذا الوادي، ويحاولون قدر استطاعتهم إبقاءه ضمن مجال رؤيتهم⁽⁹⁾. يبين الشكل (179) استخدام عملية

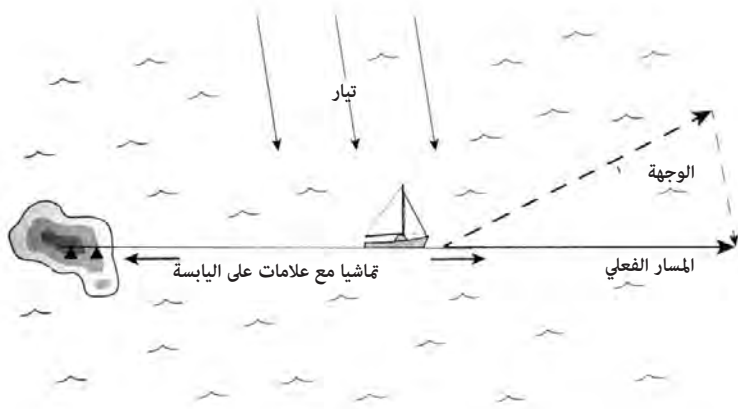

الشكل (179): استخدام التوجه الخلفي لتأسيس اتجاه إبحار بوجود تيارات.

الأمواج بوصفها مؤشرات على التيار

لو أزاح المرء الدلائل البصرية للتيار كلها، مثل الانجراف نسبة إلى اليابسة، أو مؤشر آخر، فكيف يمكن له أن يعرف ما إذا كان هناك تيار يتدفق أو لا؟ فبعد كل شيء، لو وضعتك في منطاد في الضباب، فسوف ينجرّف ببساطة مع الرياح، ولا يمكنك معرفة ما إذا كنتَ تنتقل بالمقارنة مع الأرض. يمكن قول الشيء نفسه حول التيارات في محيط مفتوح، عدا وجود أمواج وتضخمات تنتقل مسافات بعيدة، وتدخل منطقة تتدفق فيها تيارات قوية. عندما تصل أمواج مولدة من مسافة بعيدة إلى منطقة التيار، يبقى ارتفاع الأمواج نفسه عموماً، وتبقى فترة الموجة نفسها، لكن طول الموجة يتغير.

لو وصل تضخم محيطي مولد من مسافة بعيدة إلى تيار يتحرك بالاتجاه المعاكس فإن أطوال الموجات تصبح أقصر، وبالتالي تصبح سطوح أمواج التضخم أكثر انحداراً. عندما تتحرك الأمواج ضد التيارات، يمكننا أن تسبب ظروفاً سيئة بالنسبة إلى البحار.

لموجات،

بالعكس

وستصبح

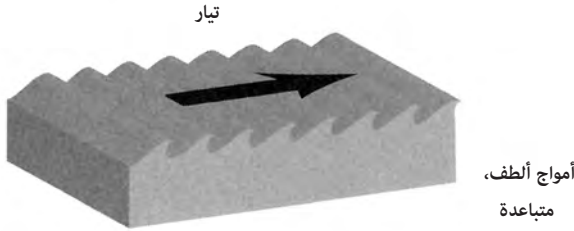
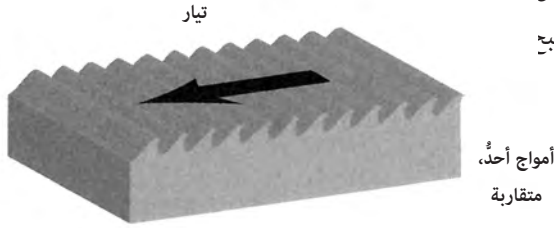

الشكل (180): تأثير التيار في الأمواج.

يمكن للملاحين المتمرسين أن يستخدموا شكل الأمواج وسيلةً لتحديد التيارات المحلية، حتى لو كانوا خارج مرأى اليابسة. كان هذا مفيداً خصوصاً بالنسبة إلى سكان جزر المحيط الهادئ الذين كانوا يبحرون في المياه الاستوائية ذات التيارات المتقلبة. تدرب الكاتب ستيفان توماس على يد الملاح ماو بيلونغ من جزيرة ساتاوال في جزر كارولان. عرف بيلونغ توماس على تقنياته الملاحية، وكتب توماس عن خبرته في كتابه «الملاح الأخير». كتب عن تعليمه استخدام الأمواج مؤشراً على التيار ما يلي: سألته: «كيف يمكنك تحديد التيار عندما لا يكون هناك تضخم؟».

أجاب: «تنظر إلى الماء وهو مشدود. الأمواج الصغيرة تمضي على الشكل التالي (دافعا في اتجاه واحد) ثم - كيف يمكن لي أن أشرح ذلك؟»، مد ذراعيه كليهما ثم سحبهما كأنه يضرب على مفاتيح البيانو. ادعى أن

الإشارة موجودة الآن، وأنها تشير إلى تيار ضعيف آتٍ من الغرب، يجري ضد الرياح الشمالية الشرقية الخفيفة⁽¹⁰⁾.

استخدم جوشوا سلوكوم أيضا مظهر الأمواج وسيلةً لمعرفة التيار. كتب حول هذا التأثير من خلال خبرته في الإبحار من جزر كيب فيردي جنوبا نحو أمريكا الجنوبية. «يتقدم القارب الشراعي بسرعة الآن نحو منطقة الركود، وتتنخفض شدة الرياح التجارية. يمكنني بالنظر إلى التموجات أن أستنتج أن تيارا معاكسا قد بدأ. قدرت سرعته بحدود 16 ميلا في اليوم. في قلب التيار المعاكس كانت السرعة أكثر من ذلك المتوجه شرقا»⁽¹¹⁾.

التيارات المحرّضة بأنظمة الضغط المنخفض

يمكنك أن تتذكر أن أنظمة الضغط المنخفض يمكنها أن تنتج اضطرابات حلزونية تدور بعكس عقارب الساعة في نصف الكرة الشمالي، وبتجاه عقارب الساعة في نصفها الجنوبي. في المنطقة المدارية يمكن لهذه الاضطرابات أن تتحول إلى أعاصير وزوايج، منتجة رياحا تسحب إلى داخل دوامات الضغط المنخفض جدا التي تشكل عيون العاصفة. تسحب الرياح إلى الداخل من مسافات بعيدة، وهناك غالبا تدفق كافٍ من أنظمة العواصف لتخلق تياراتها المحلية الخاصة بها.

أقتبس المقطع التالي من كتاب «تكتيكات العاصفة» المؤلف من لين ولاري باردي، وهو يقص دهشتهم الأولى عندما أرسلهما تيار غير متوقع نشأ نتيجة إعصار في خليج البنغال بعيدا عن مسارهما. فقط مع ظهور مؤشرات أخرى للطقس، أدركا العاصفة الآتية:

«يمكن أن تكون مسارات السفن المبينة على خارطة الملاحه لدينا مخطئة؟»، سألت لاري في رابع ليلة لنا بعيدا عن «غالي» في سريلانكا. أجاب: «كنت أفكر في الشيء نفسه»، «رأيت ثلاث سفن في آخر مراقبة لي. كم سفينة أحصيت؟».

رأيت أضواء ثلاث حاملات على الأفق إلى الشمال من موقعنا ونحن نقترب على مسار نحو الشرق.

توجهنا نحو الجنوب الشرقي في الأيام الثلاثة الأولى من هذه الرحلة، هدفنا: خط عرض 3 درجات شمالا، وهو الحد الأدنى لمنطقة الأعاصير.

عندما أظهرت قراءة مسارنا بحسب السجل والتخمين الصائب أننا وصلنا إلى تلك النقطة، غيرنا مسارنا للتوجه مباشرة شرقاً مسافة 600 ميل قبل التوجه شمال - شرق إلى بحر اندامان. كانت السماء ملبدة بالغيوم يومين، لذا عندما لم يكن هناك أي معنى من مشاهدتنا الأولية في صباح هذا اليوم الرابع انتظرنا بقلق لمشاهدتنا عند الظهيرة، ونحن ندرس أرقام الملاحظة لاراي محاولين العثور على خطأ ما في الحسابات. بدت المشاهدة عند الظهيرة بعيدة جداً عن القيمة الصحيحة، بحيث رغبتنا في إهمالها. «لم يكن من الممكن أن نكون شمال مسارنا بمسافة 110 أميال». كان هذا تعليق لاري المتذمر، بينما أعاد التأكد من أرقامه، وقرأ جهاز السدس مرة أخرى. ثم ذكرته بالسفن التي رأيناها. كان من المحتم أنها على بعد مائة ميل على الأقل إلى الشمال منا، «يبدو كأن تياراً من نوع ما يوجهنا نحو الشمال...». قال لاري: «لا يمكن أن يكون هناك تيار بسرعة عقدتين ونصف العقدة. تُظهر مخططات الإرشاد تياراً إلى الجنوب الشرقي يأتي من خليج البنغال في هذا الوقت من العام!».

لكن أول مشاهدة لنا في فترة ما بعد الظهر كان لها معنى فقط لو قبلنا بمشاهدة الظهيرة. بدأ هذا يقلقنا، «لو أن شيئاً ولد تياراً يمثل هذه القوة، فلا بد أن يكون اضطراباً كبيراً جداً». قال لاري. «دعنا نتوجه جنوباً مرة أخرى»، شددنا أشرعتنا حتى أبحرنا قريباً من 45 درجة عن مسار خط البوصلة. خلال بضع ساعات برزت آخر سفينة وراء الأفق أمامنا. ثم حصلنا على الإشارة الثانية.

بدأ تضخم طويل وبطيء يقاطع النمط الثابت للبحر الذي كان يتدفق نحونا. مع أمواج الرياح العادية، أضاف هذا التدفق المتدرج حركة صعبة لتقدمنا بسرعة 5 عقد نحو البحر. تناولت ساعة التوقيت وأحصيتُ الثواني بين قمة كل موجة من هذه التضخيمات المختلفة بوضوح. مرت أربعة تضخيمات كل دقيقة بدلا من العدد العادي وهو ثمانية أو عشرة. بدأ تباعدها البطيء غير العادي يضيف إلى تأكيدنا. لا بد أن هناك اضطراباً كبيراً في الطقس في مكان ما أمامنا»⁽¹²⁾.

يوضح المقطع أعلاه كيف أن على الملاح الخبير أن يفهم التثبيتات السماوية، ويسمح بإمكانية حدوث تيارات غير متوقعة، ويقرأ الإشارات من الأمواج، ويحاول تكوين صورة متجانسة. تخلق العواصف الضخمة

تيارات ودوامات

أمواجاً بفترات طويلة جداً بين قممها. مزيج من تيار غير متوقع مع ظهور تضخّجات بطيئة هي إشارات قوية لإعصار آتٍ. في القصة تُتابع عائلة باردي وصف كيف قاما بتجنّب العاصفة القوية، وسارا بأمان على أطرافها. لسوء الحظ لم يكن طاقم اليخت الكندي يمثّل هذه الدقة في الملاحظة، حيث أبحروا مباشرة إلى وسط العاصفة لتغرق السفينة مع جميع من كانوا على متنها. في حالة عائلة باردي حافظت خبرتهما وقدرتهما على تركيب القطع المختلفة من المعلومات بلا شك على حياتهما، بينما هلك آخرون.

سرعة السفينة وتوازن هيكلها

على الرغم من أن الأسس الفيزيائية لوصف حركة السفن المائية في الماء هي نفسها في العالم كله، فإن اختلاف البيئات البحرية، وحاجات الثقافات المتعددة يمكن أن تحدد تصاميمها. شكل جسم السفينة عامل رئيس في الملاحة، خصوصا عندما تعمل بالأشعة. يجب أخذ سرعة السفينة وقدرتها على الحركة مع الريح أو ضدها في الاعتبار عند حساب التخمين الصائب.

يرجع استخدام السفن في نقل البشر مسافات بعيدة على سطح الماء إلى أقدم تاريخ مكتوب. وهناك أدلة ظرفية على استخدام مركبات بحرية جيدة أقدم من ذلك بكثير. في يناير من العام 2011 كشفت وزارة الثقافة اليونانية عن اكتشاف أدوات حجرية وجدت في جزيرة كريت يعتقد أنها تعود إلى 130 ألف سنة⁽¹⁾. إذا صح هذا التاريخ، فإنه يدل على أقدم الرحلات البحرية على مسافات بعيدة. تشمل

«كلها كانت السفينة أسرع، كانت كفاءة النقل أعلى، ولكن هناك علاقة مقايضة بين سرعة السفينة وتوازنها».

الفجوات المائية بين كريت والمواقع الرئيسية المجاورة أقرب جزيرة وهي كارباتوس (على بعد 32 ميلا). يمكن رؤية كريت من نقطة عالية على الطرف الغربي لجزيرة كارباتوس. رؤية كريت من كارباتوس تجعل الرحلة المتعمدة بدلا من رحلة المصادفة إلى كريت أمرا معقولا. يشير التأريخ بالكربون المشع إلى أن زمن أقدم المستوطنات في فيجي يعود إلى العام 1600 ق.م على الأقل، مؤشرا على بدايات رحلات طويلة المدى بعيدا عن مرأى اليابسة في المحيط الهادئ⁽²⁾.

تأتي إحدى أقدم القصص المكتوبة عن رحلات طويلة المدى من هيروdotus الذي كتب عن رحلة إلى أفريقيا قام بها الملك المصري نيخو في العام 600 ق.م تقريبا مستخدما بحارة فينيقيين.

ليبيا مغسولة من أطرافها كلها بالبحر عدا مكان اتصالها بآسيا، كما وضع لأول مرة حسب معرفتنا إلى الآن من قبل الملك المصري نيخو الذي بعد أن ألغى بناء القناة بين نهر النيل والخليج العربي أرسل أسطولا مجهزا بطاقم من الفينيقيين بأوامر أن يبحروا غربا ثم يعودوا إلى مصر والبحر الأبيض المتوسط عن طريق مضيق جبل طارق. أبحر الفينيقيون من الخليج العربي إلى المحيط الجنوبي، ورسوا في كل خريف في مكان ملائم على الشاطئ الليبي، حيث فلقوا رقعة من الأرض، وانتظروا حصاد العام التالي. وبعد أن حصدوا قمحهم أبحروا مرة أخرى، وبعد عامين كاملين لفوا حول أعمدة هرقل خلال العام الثالث، وعادوا إلى مصر. صرّح هؤلاء البحارة بعبارة لا أصدقها، على رغم أن آخرين قد يصدقونها، وهي أنهم بينما كانوا يبحرون غربا حول الطرف الجنوبي من ليبيا كانت الشمس على يمينهم - إلى الشمال منهم. هذه هي قصة اكتشاف ليبيا لأول مرة عن طريق البحر⁽³⁾.

يشار إلى «ليبيا» هنا على أنها أفريقيا. سواء أحدثت هذه الرحلة أم لا، فإن وصفها يتسق مع الفترة التي يستغرقها طاقم خبير للالتفاف حول أفريقيا.

اعتبارات التصميم

تُبنى المركبات البحرية لتتنقل الناس والبضائع من مكان إلى آخر. لا يكفي أن يتحمل القارب وزنه فوق الماء، بل يجب أن يتحمل وزن الناس والبضائع أيضا. انظر في القوى التي تؤثر في جسم مغمور بالماء (الشكل 181). عند أي نقطة تحت الماء،

سرعة السفينة وتوازن هيكلها

يزداد ضغط الماء بزيادة العمق بسبب وزن عمود الماء الضاغط من الأعلى للأسفل. على الجسم المبين في الشكل، فإن الضغط على أعلى الجسم أقل من الضغط على أسفله. الضغوط من الجهات الأربع (F_h) متساوية كلها ويلغي بعضها بعضا. يعطي فرق الضغط بين السطح العلوي والسطح السفلي محصلة قوى تدفع إلى الأعلى تدعى قوة الطفو (buoyancy). تعمل قوة الجاذبية على السفينة مع الركاب والبضائع على جرها إلى الأسفل.

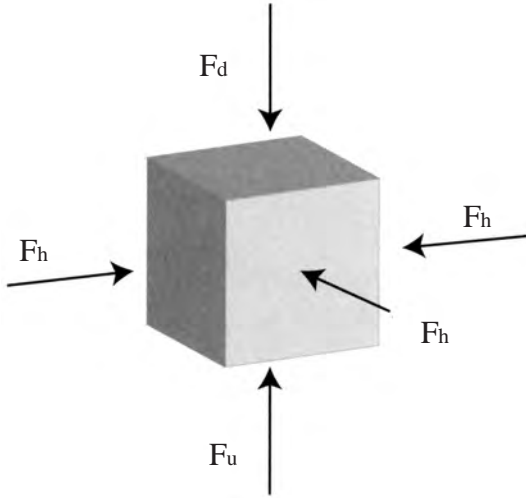

الشكل (181): تُخلق قوة الطفو بضغط أكبر على عمق أكبر من الماء على جسم صلب.

مع وضع السفينة في الماء، فإنها تهبط وتبدأ بإزاحة الماء. ومع شحنها بالبضائع والركاب فإنها تهبط أكثر وتزيح قدرا أكبر من الماء. تكون قوة الطفو للأعلى مساوية لوزن الماء المزاح بواسطة السفينة. تصل السفينة إلى عمق التوازن عندما تكون قوة الطفو للأعلى وقوة الجاذبية للأسفل متساويتين ومتعاكستين. كلما كانت كمية الماء المزاحة أكبر كانت قوة الطفو أقوى. لذا تصنف السفن بحسب إزاحتها (displacement) - وهي وزن الماء الذي يزيحه هيكلها، والذي يقاس عادة بالأطنان بالنسبة إلى السفن الكبيرة. اشتقت الكلمة «طن» (ton) أو (tonne) من الكلمة الساكسونية لبرميل كبير، والذي كان يزن عند امتلائه طنا واحدا.

يعتمد التوازن في الماء على العلاقة بين نقطتين في الزورق: مركز الجاذبية، ومركز قوة الطفو. لو أضفت قوى الجاذبية كلها التي تسحب السفينة والركاب والبضائع للأسفل، يمكنك حساب مجموع هذه القوى بصورة تقريبية كأنها كلها تعمل على نقطة واحدة: مركز الجاذبية. بالمثل، تؤثر قوة الطفو في سطح هيكل السفينة. لو أضفت كل قوة من قوى الطفو، يمكنك حساب مجموع هذه القوى بصورة تقريبية كأن قوة واحدة تؤثر في نقطة واحدة هي: مركز الطفو.

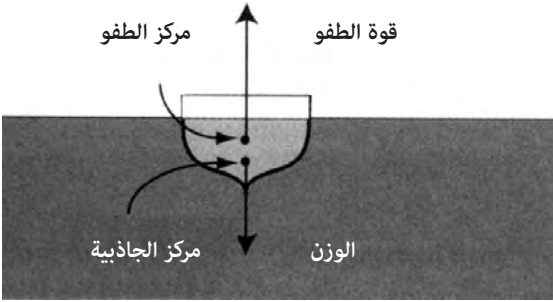

الشكل (182): قوة الطفو على السفينة تساوي وزن الماء الذي تزيحه.

يعتمد موقع مركز الجاذبية على طريقة توزيع الركاب والبضائع في السفينة عندما تشحن. ويعتمد موقع مركز الطفو على شكل هيكل السفينة، والمقدار المغمور بالماء منها، وتوجهها بالنسبة إلى السطح. يظهر الشكل (182) هيكل سفينة مع مركز الجاذبية ومركز الطفو. الجزء من هيكل السفينة تحت الماء فقط يعطي إزاحة تسهم في قوة الطفو. يدعى جزء هيكل السفينة البارز فوق سطح الماء «السطح الحر» (freeboard). لو كانت حمولة السفينة كبيرة جدا، وكان سطحها الحر صغيرا جدا فإنها معرضة بشكل خطير لأن تكتسح الأمواج الضخمة أعلى هيكلها.

السرعة

كلما كانت السفينة أسرع، كانت كفاءة النقل أعلى، لكن هناك علاقة مقايضة بين سرعة السفينة وتوازنها. مع ملء الرياح لأشعة سفينة ما، تبدأ بالتسارع، لكنها

تبدأ أيضا باختبار قوى تعيق حركتها إلى الأمام. تدعى محصلة هذه القوى «قوة الإعاقة» (drag)، والتي تزداد بزيادة السرعة. تصل السفن إلى سرعة التوازن عندما تكون القوى الدافعة مثل الرياح في الأشعة تعادل قوة الإعاقة.

يزيح مركب متحرك الماء إلى الجانبين. تتطلب عملية إزاحة الماء نفسها قوة وتخلق موجة. وكما ذكر في الفصل الثاني عشر، تعتمد سرعة موجة في المياه العميقة على طول موجتها. كلما كانت الموجة أطول كانت سرعتها أعلى. لو أسقطت حصة في بركة ماء، فسيخلق الاصطدام بالماء عددا كبيرا من أطوال الأمواج في الوقت ذاته. تتمدد الأمواج الأطول بسرعة أكبر وتتبعها الأمواج الأقصر. بمعنى ما، تخلق مقدمة القارب أموجا بأطوال مختلفة طوال الوقت، لكن هناك موجة وحيدة تتحرك بسرعة القارب نفسها وتبقى مسايرة له. تدعى هذه الموجة أمام القارب بموجة المقدمة. تنتج مؤخرة (stern) القارب موجة تدعى موجة المؤخرة. وكالأمواج الأخرى، تضاف موجة المقدمة والمؤخرة إحداهما إلى الأخرى، أحيانا بطريقة بناءة، وأحيانا أخرى بطريقة هدامة.

عند سرعات بطيئة يكون طول موجة المقدمة وموجة المؤخرة قصيرا نسبيا، لكن مع تسارع القارب، يزداد طول الأمواج المتحركة معه. هناك سرعة حرجة تدعى سرعة الهيكل (hull speed)، حينما يكون طول الموجة المنتجة في المقدمة والمؤخرة بطول القارب تماما. عند سرعات أقل من سرعة الهيكل، من السهل نسبيا زيادة السرعة، لكن عند سرعة قريبة من سرعة الهيكل تصبح قوة الإعاقة كبيرة جدا.

يظهر الشكل (183) ثلاثة قوارب بثلاث سرعات مختلفة. في الأعلى يكون القارب بسرعة أقل من سرعة الهيكل بكثير، حيث تكون هناك عدة أطوال موجات بين مقدمة القارب ومؤخرته. في المنتصف يكون القارب عند سرعة الهيكل تماما، حيث يكون هناك طول موجة وحيد بين مقدمة القارب ومؤخرته. في الأسفل يتحرك القارب بسرعة أكبر من سرعة الهيكل بقليل، على القارب أن يركب صعودا فوق موجة مقدمة القارب ليتحرك بأسرع من سرعة الهيكل. من النادر بالنسبة إلى معظم قوارب الإبحار أن تتجاوز سرعة الهيكل. في بعض الحالات يمكن لقوارب بهيكل مزدوج وبحمولة خفيفة (على سبيل المثال زوارق سباق) أن تتجاوز سرعة الهيكل.

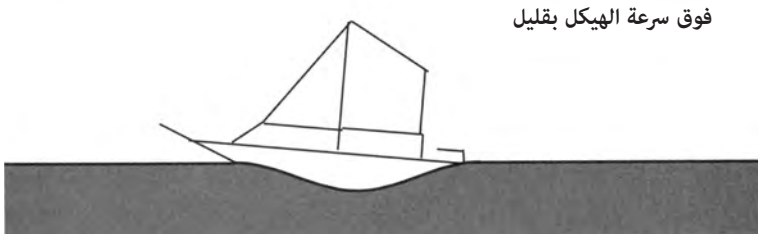
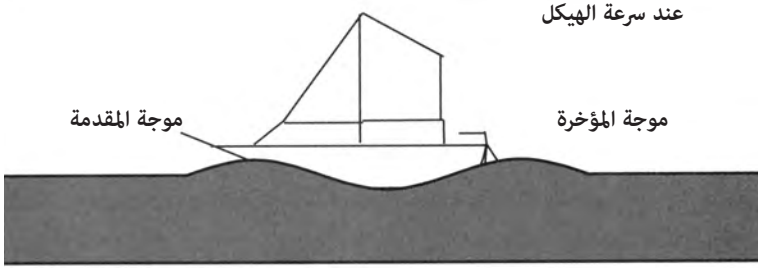
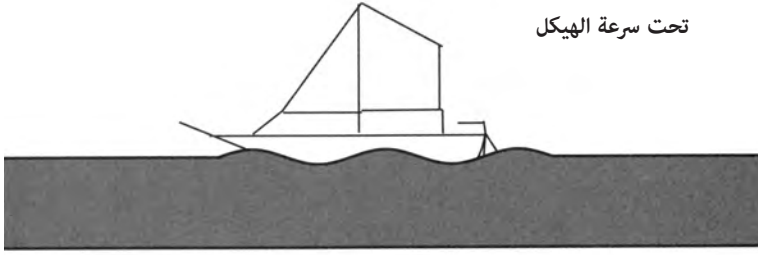

الشكل (183): قارب شراعي تحت سرعة الهيكل (أعلى) وعند سرعة الهيكل (وسط) وفوق سرعة الهيكل بقليل (أسفل).

عندما تتجاوز سرعة القارب سرعة الهيكل، يدعى هذا «انزلاق» (planning): تنخفض قوة الإعاقة بشدة، وينزلق القارب فوق سطح الماء. يمكن لسحب الجاذبية أن يسرع القارب أكثر من سرعة الهيكل، حيث يدعى في هذه الحالة «تزلج» (surfing). وبينما يمكن أن تكون هذه رياضة للمتزلجين على سطح الأمواج أو راكبي زوارق الكاياك الذين يجدفون بسرعة لالتقاط موجة ما ثم يركبونها، فإنها يمكن أن تكون خطيرة بالنسبة إلى السفن في البحار العالية. لو التقطت موجة ضخمة قاربا من مؤخرته، فإن حركة التزلج الناجمة تجعل من الصعب قيادته في الغالب، ويمكن للبحار أن يفقد التحكم بزورقه.

سرعة السفينة وتوازن هيكلها

إضافة إلى تأثيرات أمواج المقدمة والمؤخرة يمكن لعوامل أخرى أن تقرر سرعة السفينة. تعمل مقدمة السفينة عمل وتد، يزيح الماء إلى الجانبين أثناء سير السفينة خلال الماء. كلما كان الودد أضيق قلت القوة اللازمة لتحريك السفينة في الماء. خشونة هيكل السفينة عامل مهم آخر. مع تجاوز الماء للهيكل، يمكن لقوى الاحتكاك بين الماء وهيكل السفينة أن تبطئ الحركة. إضافة إلى ذلك تخلق دورات ضئيلة من الماء اضطرابا يخفف من سرعة القارب. هذه الاعتبارات جميعها تقود إلى نوع من معايير التصميم لسفينة أو قارب سريع:

- اجعل السفينة أطول ما يمكن
- اجعلها أضيق ما يمكن
- اجعل سطح هيكلها أنعم ما يمكن
- صمم مقدمة حادة للسفينة

التوازن

بعض أسرع القوارب تكون ضيقة. هياكل زوارق السباق نحيلة وطويلة. لكن هذا يأتي بكلفة ما. يعلم أي شخص جلس في هيكل زورق سباق لأول مرة أنه شعر بعدم التوازن، وأن الزورق كان قابلا للانقلاب. بصورة عامة يعطي الهيكل الأعرض للقارب توازنا أكبر، لكن على حساب السرعة. يعتمد توازن القارب على كيفية استجابته لثلاثة أنواع محتملة من الدوران (الشكل 184). تعطى هذه الحركات أسماء مختلفة، حسب كيفية تحريك القارب في الأمواج، أو تحت تأثير القوى المختلفة:

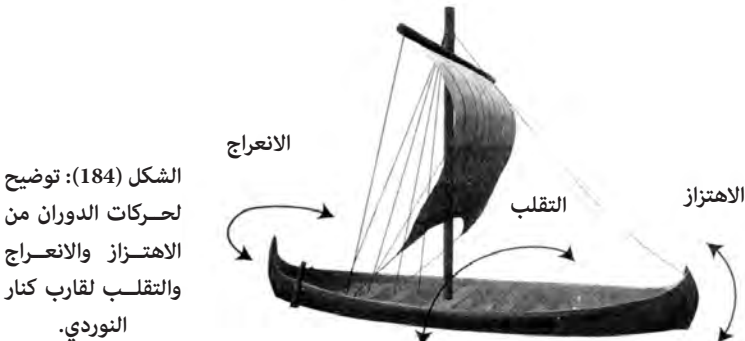

الشكل (184): توضيح لحركات الدوران من الاهتزاز والانعراج والتقلب لقارب كنار النوردي.

اهتزاز (pitch): حركة المقدمة والمؤخرة للأعلى والأسفل. يهتز القارب عادة عندما يصادف أموجا وجها لوجه، أو أموجا تأتي من الخلف (يدعى هذا الموقف بحرا ملاحقا).

انعراج (yaw): عندما تتحرك مقدمة السفينة يمينا وتتحرك مؤخرتها يسارا وبالعكس. يحدث هذا غالبا عندما تضرب موجة ما القارب بزاوية 45 درجة (يدعى بحرا مائلا) (*).

تقلب (rolling): عندما تميل السفينة حول محورها. ينشأ هذا الوضع غالبا عندما تضرب الأمواج طرفا واحدا من السفينة (فيما يدعى بحرا مواجها) (**).

ربما كانت الحركة الاهتزازية للسفينة أكثر الحركات شيوعا وأسهلها تحملا. لا تتأثر وجهة السفينة بالاهتزاز وهي تتأرجح للأعلى والأسفل على سطوح الأمواج. عندما تبحر السفينة في بحر مواجه، تميل إلى أن تتقلب إلى الخلف والأمام. مثل الاهتزاز، لا يؤثر التقلب على وجهة السفينة لكنه قد يصبح مقلقا لو أصبح كبيرا. إذا أصبح التقلب كبيرا جدا ربما تدفع السفينة إلى الجوانب، وهذا يدعى الميل (knockdown) أو ربما أسوأ إذ قد ينقلب القارب رأسا على عقب ويدعى انقلاب القارب (capsize). بالنسبة إلى الملاح فإن حركة الانعراج هي الأسوأ حيث تغير السفينة وجهتها باستمرار، مما يجعل من الصعب تصحيح مسارها.

ما الذي يحدد توازن السفينة؟ خذ متزلجا يدور على الجليد. لو كان ذراعه ممدودتين فإنه سيدور ببطء، لكنه لا يكاد يضمهما إليه حتى تزداد سرعة دورانه بشكل كبير. يحدد وزن السفينة والطريقة التي حملت بها كيفية استجابتها للبحر. فكر في حركة سفينة تحت تأثير الاهتزاز والانعراج، لو كانت السفينة طويلة وتحمل الكثير من البضائع الموضوعة في المقدمة والمؤخرة فإنها ستصبح مثل المتزلج بذراعين ممدودتين. أي حركة اهتزازية ستكون بطيئة. لو كانت السفينة قصيرة ومحملة بالبضائع عند المركز، فستكون أكثر عرضة للاهتزاز والانعراج تحت تأثير الأمواج. تؤثر طريقة تحميل السفينة أيضا على سهولة قيادتها. لو كان الوزن كله في المقدمة والمؤخرة، فسيكون من الصعب تدويرها، وستكون السفينة ثقيلة نسبيا. لكن

(*): Quartering sea : بحر مائل تتحرك أمواجه بزاوية 45 درجة من وجهة السفينة. [المترجم].

(**): Beam sea: بحر مواج تتحرك أمواجه متعامدة على وجهة السفينة. [المترجم].

سرعة السفينة وتوازن هيكلها

إذا كان معظم الحمل قرب المركز فمن السهل تدويرها. الحمل الذي يجعل السفينة أكثر توازنا هو نفسه الذي يجعلها أصعب تدويرا. عندما تحمّل السفينة في مرفأ ما، على القبطان أن يهتم بالطريقة التي تحمل بها السفينة من مقدمتها إلى مؤخرتها والتي تدعى ملاءمة الشراع (trim)*.

توازن السفينة تحت تأثير التقلب أكثر تعقيدا من الاهتزاز أو الانعراج. التشابه مع حركة متزلج على الجليد وذراعا ممدودتان مازال صالحا جزئيا. السفينة بهيكل أعرض ستكون أكثر توازنا من أخرى بهيكل ضيق. المقايضة بين السرعة والتوازن هي اعتبار دائم لمصممي السفن.

تؤثر قوى الجاذبية والطفو أيضا في توازن السفينة تحت تأثير حركة التقلب. في الشكل (185)، يظهر ما يحدث لمركز الجاذبية ومركز الطفو أثناء تقلب السفينة. بالنسبة إلى سفينة محملة جيدا يجب أن تكون حمولتها كلها في الأسفل، بحيث لا تتقلب إلى الأمام وإلى الخلف مع انتقالها. يبقى مركز الجاذبية في الموضع نفسه بالنسبة إلى القارب أثناء تقلبه. من جهة أخرى، مع تقلب السفينة، يتغير موقع مركز الطفو: مع تقلب السفينة إلى اليمين، يكون الجزء الأكبر من الهيكل إلى اليمين مغمورا في الماء والأقل على اليسار، مما يزيح مركز الطفو إلى اليمين. يخلق انزياح مركز الطفو نسبة إلى مركز الجاذبية قوة مصححة تكبح بصورة طبيعية تقلب القارب.

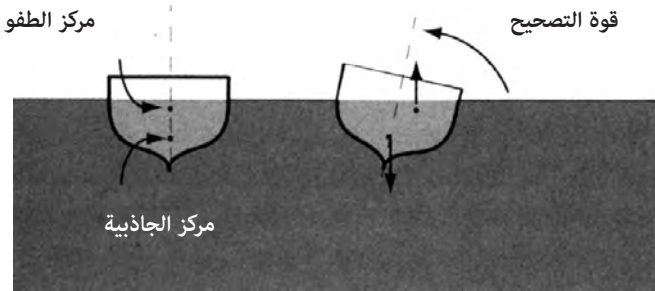

الشكل (185): قوة التصحيح لقارب يتأثر بحركة تقلب. يزاح مركز الطفو عموديا مع تقلب القارب. محصلة قوة الجاذبية في مركز كتلة القارب، وقوة الطفو على مركز الطفو تخلق قوة تصحح وضع القارب.

(*): Fore and aft : عبارة اصطلاحية تعني أنه على طول محور العارضة الرئيسة للقارب الشراعي. [المترجم].

يمكن تحسين توازن القارب بعملية التثقيب (ballasting): إضافة أثقال بالقرب من العارضة الرئيسية لخفض مركز الجاذبية. كانت الأثقال غالبا على شكل حمل من الصخور، على الرغم من أن القوارب الحديثة تستخدم أحيانا الرصاص المبني ضمن العارضة الرئيسية.

يؤدي شكل الهيكل دورا أيضا في عملية التوازن. يحرف هيكل عريض ومستطيل الشكل مركز الطفو بشكل كبير، ويسهم في توازن السفينة. الهيكل الضيق والدائري أقل توازنا بكثير. في الشكل (186) أقرن بين توازن سفينتين نورديتين من العصور الوسطى: القارب الطويل (long boat) و«الكنار»^(*). استخدمت القوارب الطويلة والضيقة عادة للهجوم السريع، بينما استخدم «الكنار» للنقل إلى مسافات بعيدة. بني الهيكلان في الشكل بناء على عملية ترميم أثرية لقوارب وجدت في روسكايلد فجورد في الدنمارك في متحف سفن الفايكنغ^{(4)،(5)}. عندما تقلب هذه القوارب بالزاوية نفسها، ينتج مزيج من عرض قارب الكنار وشكله انزياحا أكبر إلى مركز الطفو من القارب الطويل الضيق، مما يعطي قارب الكنار توازنا أفضل عند التقلب. لذا كان قارب الكنار أكثر ملاءمة للرحلات الطويلة عبر المحيط الأطلسي.

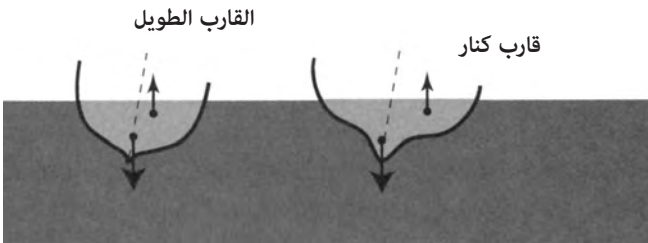

الشكل (186): يعتمد انزياح مركز الطفو لزاوية التقلب نفسها على شكل الهيكل. القارب الطويل والضيق للفايكنغ له قوة تصحيح أقل من الكنار العريض للرحلات البعيدة.

(*) knarr: نوع من السفن النوردية القديمة التي استُخدمت للرحلات البعيدة ونقل البضائع. [المترجم].

العوارض الرئيسية والانحراف



في الشكل أعلاه يمكنك رؤية أن أسفل الهيكلين هو على شكل الحرف V. تساعد العارضة الرئيسية (keel) على شق طريق القارب في اتجاه واحد. هذا الشكل مهم خصوصا بالنسبة إلى القوارب الشراعية. القدرة على الإبحار في أي اتجاه يرغب فيه البحار تُحدد بالرياح وإمكانات القارب. أحد أهم التطورات في تقنية الإبحار هي القدرة على الإبحار ضد الريح بمساعدة شكل العارضة الرئيسية.

مع ازدياد سرعة السفينة، يعمل الشكل V للعارضة الرئيسية كسكين حادة تقطع في جسم الماء مقاومة القوى التي تدفع بالقارب إلى الجانبين. وعندما تدعم بشراع يعمل كجناح، تسمح مقاومة الهيكل للقارب بأن يبحر ضد الريح. في الحالة القصوى ليخت سباق حديث تمتد العارضة الرئيسية تحت القارب بمسافة كبيرة كي تحسّن من كفاءة الإبحار ضد الريح. يُدعى مقدار الانزياح إلى جانبي القارب وهو يبحر «الانحراف» (leeway).

هياكل سفن مختارة

أناقش فيما يلي قوارب استخدمت من قبل ثقافات مختلفة من حيث خصائصها وبنائها. الوصف المفصل للقوارب القديمة هو علم مستقل بحد ذاته: علم الآثار الملاحية. يمكنني فقط أن ألامس مقايضات التصميم التي واجهت ثقافات مختلفة، وكيف قاربت هذا الموضوع. يظهر الشكل (187) ستة أشكال ممثلة للهياكل. بالقرب من الهياكل أُشرت إلى أرقام ممثلة لأطوالها وإزاحتها وسرعات هياكلها النموذجية. من نافلة القول أنه يمكن أن تكون هناك اختلافات كبيرة لهذه الخصائص لأي نوع من أنواع هذه القوارب. أُشير إلى أطوال الهياكل في الشكل، وهي ليست بالمقياس نفسه.

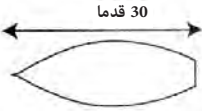
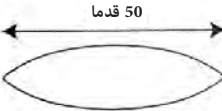
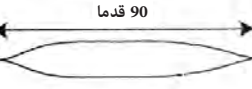
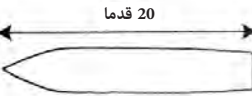
أسست أشكال هياكل السفن النوردية وخصائصها على البقايا الأثرية من متحف سفن الفايكنغ في روسكايلد وهي سفن سكولديليف. هيكل الدهو العربي يمثل عددا من القوارب المعاصرة ومواصفاتها. هيكل قارب الكاياك مبني على مثال جلب إلى أوروبا من قبل المستكشف فريدجتوف نانسن. هيكل كوراك مبني على نسخة معاصرة من جزر أران (مقابل الشاطئ الغربي لأيرلندا). قارب مداد جُزُر

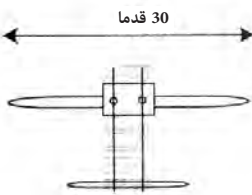
	الدهو العربي إزاحة = 15 طنا سرعة الهيكل = 7.3 عقدة
	الكننار النوردي إزاحة = 25 طنا سرعة الهيكل = 9.5 عقدة
	القارب النوردي الطويل إزاحة = 25 طنا سرعة الهيكل = 13 عقدة
	الكوراك الأيرلندي إزاحة = 500 رطل سرعة الهيكل = 6 عقد
	مداد جزر سانتا كروز إزاحة = 300 رطل سرعة الهيكل = 5.5 عقدة
	مدا جزر سانتا كروز إزاحة = 1 طن سرعة الهيكل = 7.3 عقدة

الشكل (187): أشكال الهيكل للقوارب التي نوقشت في النص. لاحظ أنها ليست بالمقياس نفسه، لكن طول الهيكل لكل منها معطى في الشكل.

سانتا كروز مبني على عدد من الأوصاف التي تعود من أيام القبطان جيمس كوك إلى الوقت الحالي.

قارب «الدهو»^(*)

مازال هذا القارب شائعاً على طول ساحل أفريقيا الشرقي وشبه الجزيرة العربية والخليج العربي. خلال حقبة تجارة التوابل، سمحت الطبيعة الفصلية

(*) الدهو Dhaw: قارب عربي بشرع مثلثي أو أكثر استُخدم في بحر العرب والمحيط الهندي. [المترجم].

للمونسون للتجار العرب بالعثور على رياح ملائمة للقيام برحلات بين الهند وشبه الجزيرة العربية.

صمم هيكل «الدهو» المبين في الشكل (187) للتجارة في البحار العميقة. بطول ثلاثين قدما، لديه سرعة هيكل 73 عقدة. الهيكل العريض يعطيه توازنا جيدا وإزاحة ماء بمقدار 15 طنا تمكنه من حمل كمية معقولة من البضائع. هناك قوارب «دهو» أخرى لها مقدمة ومؤخرة أكثر انحناء، بينما تمتلك هذه النسخة مؤخرة مربعة الشكل ربما تأثرت بالتصاميم البرتغالية أو التصاميم الأوروبية الأخرى. تمتلك قوارب الدهو المستخدمة على ساحل أفريقيا الشرقية إزاحة تعادل 60 طنا. تستخدم تقنية بناء شائعة ألواحا من الخشب يُربط بعضها مع بعض بالحبال لصنع الهيكل، وهي تقنية تعود إلى المصريين القدماء حيث تغمس الحبال بين الشقوق. توضع أطراف الألواح بعضها مع بعض. تعالج أطراف كل من الألواح والحبال بمزيج من ألياف مطلية بالقار أو اللحاء مانعة للماء.

«الكنار»

كان الكنار (knarr) حسان العمل للتجارة النوردية جاعلا طرق التجارة الطويلة، التي ازدهرت عبر أوروبا وشمال الأطلسي في عصر الفايكنغ (نحو 800 م إلى 1300م)، أمرا ممكنا. ويطول 50 قدما كانت لهذه السفن سرعة هيكل نظرية تعادل 9.5 عقدة، وإزاحة ماء يعادل 25 طنا. كانت تبحر بشراع مربع الشكل، وكانت مزودة بعارضة رئيسة على شكل الحرف V ربما لتقليل الانحراف. أعطاهما هيكلها العريض توازنا جيدا ضد عواصف شمال المحيط الأطلسي. وحتى بتوازن جيد للهيكل فإن الرحلة إلى آيسلاندا أو غرينلاند في قارب مفتوح كانت مربعة نظرا إلى شدة الطقس في تلك المنطقة. بُنيت هياكل سفن الكنار بأسلوب يُدعى «الخبث» (clinker)، حيث وُضعت ألواح خشبية من عارضة السفينة الرئيسة إلى الأعلى بألواح تغطي الألواح المتجاورة. استُخدمت مسامير حديدية لوصل الألواح بعضها ببعض. عثر التنقيب الأثري في موقع لانز أو ميدوز في نيوفاوندلاند على بقايا عملية إصلاح لقوارب نوردية. استخرج السكان الحديد الخام المحلي، ثم صهروه وصنَّعوه على شكل مسامير لاستبدال المسامير التي تصدأ في مياه المحيط المالحة⁽⁷⁾.

ويوضع الطحلب المنقوع في القطران في الشقوق لجعل الهيكل مانعا للماء. تضاف أطر عرضية بعد بناء الهيكل. يسمح التصميم للكنار بأن تنحني قليلا تحت تأثير البحار العاصفة بدل أن تتفاعل بصلاية ضد الأمواج. استخدم النورديون دفعة قيادة، وهي لوح طويل يمتد إلى الماء من الطرف الأيمن للقارب. بتعديل زاوية لوح القيادة أمكن للملاح أن يحافظ على مسار القارب أو يغيره. في كثير من الأحيان عمل لوح القيادة عمل جناح، مولدا قوة مماثلة لقوة رفع جناح لتحريك مؤخرة القارب إلى اليمين أو اليسار بحسب توجه السفينة. وضع لوح القيادة بحسب الاصطلاح على الطرف الأيمن من القارب. عند جلب القارب إلى الرسو أو التفريغ على اليابسة حوفظ على لوح القيادة في الماء، وفرغ القارب من الطرف الأيسر أو طرف المرفأ. هذا الإجراء هو أصل المصطلحين (port) لليساو ولوح قيادة (starboard) لليمين.

القارب الطويل

كما بالنسبة إلى قارب الكنار، فإن معرفتنا الأساسية بالقارب الطويل (longboat) النوردي تعود إلى التنقيبات الأثرية. كما يوحي الاسم، يمكن للقارب الطويل أن يكون طويلا جدا حتى مائة قدم مع هيكل ضيق. بسبب طوله وضيقه فإن له سرعة هيكل نظرية عالية تصل حتى 13 عقدة. بواسطة قوة الريح والقوة البشرية ربما كان أسرع قارب عبر مياه شمال أوروبا خلال عصر الفايكنغ. يقترح ضيق هيكله أنه لم يكن موثوقا للإبحار في عواصف شمال الأطلسي، وبالتالي ربما استخدم كقارب للقتال أكثر مما استخدم للتجارة. مثل الكنار بني القارب الطويل بطريقة ال-clinker. على الرغم من أن القوارب كانت طويلة جدا كان لها غوص ضئيل، مما سمح لها بأن تبحر في مياه ضحلة، بما في ذلك مصبات الأنهار مما ساعد على استخدامها كقوارب للإغارة. وصفت القوارب الطويلة في بيو تايبستري أثناء الاجتياح النورماندي لإنجلترا.

قارب الكوراك (*)

الكوراك الأيرلندي تصميم أقدم من الكنار. تشير السجلات التاريخية إلى وجود

(*) currach: قارب صغير مدور يُصنع من القش أو الشرائح المغطاة بطبقة مانعة للماء من جلد الحيوان أو النسيج. [المترجم].

تجارة أيرلندية في رحلات بعيدة المدى. بحسب آيسلانديغابوك المنسوب أري ثورغيليسون فقد صادف أوائل المستوطنين النورديين لآيسلاندا أيرلنديين استوطنوا مسبقا هناك. هناك قصة مشهورة عن رحلات الأيرلنديين في المحيط وهي قصة القديس بريندان (نحو 500م) الذي أبحر بقارب مع حجاج للبحث عن جزيرة الجنة. في قصة القديس بريندان هناك ذكر لعدد من الخصائص التي كانت غير شائعة بالنسبة إلى معظم الأيرلنديين في ذلك الوقت، لكنها اقترحت معرفة بشمال الأطلسي. في القصة يعثر الأيرلنديون على جزيرة بجبل ناري - ربما كانت آيسلاندا - ويرون بحرا متخثرا ربما كان شمال الأطلسي المتجمد، ويرون «أعمدة بلورية» - ربما كانت ألواح الجليد. نسجت هذه الخصائص حول حوادث أسطورية، مثل العثور على يهوذا على صخرة باردة، حيث أعفي فترة مؤقتة من الجحيم. من مخطط لاتيني (نحو 800م) عن رحلات القديس بريندان هناك وصف لبنائه قاربا مصنوعا من الخشب، ومغطى بالجلد يتطابق جيدا مع أوصاف أحدث قوارب الكوراك:

طلى القديس بريندان خيمته على طرف الجبل الممتد حتى المحيط، في مكان يُدعى «مقعد بريندان» في مكان يمكن لقارب واحد أن يدخل إليه. حصل القديس بريندان ومرافقوه على أدوات حديدية وبنوا سفينة عالية بألواح خشبية وبغطاء خشبي كما هو معروف في تلك المناطق. غطوها بجلود الثيران المطلية بلحاء الشجر أو بالبلوط، ولطخوا وصلات الجلود من الخارج بالشحم. حملوا إلى السفينة جلودا لصنع سفينتين أخريين ومؤونة لأربعين يوما، وشحما لتحضير الجلود لتغطية السفينة، وأشياء أخرى لازمة للحياة البشرية. وضعوا أيضا سارية في منتصف السفينة وشراعا ولوازم أخرى لتوجيه السفينة⁽⁸⁾.

كان الكوراك هو القارب المفضل للأيرلنديين، وكان هناك قارب قريب منه في بريطانيا يُدعى «أوراكل» (Oracle). كان للكوراك الأول إطار خشبي مغطى بالجلد، ويمكن دفعه بواسطة البشر والرياح. لا يكاد يجمع، حتى تغطي الوصلات بشحم حيواني. يمكننا أن ننظر إلى نسخ حديثة للكوراك فقط حتى نحصل على فكرة عن التصميم المحتمل. هي قوارب صغيرة وتفتقر إلى العارضة الرئيسية، مما يشير إلى أن تقليل الانحراف لم يكن عاملا قويا. بهيكل ضيق نوعا ما ومدور تشير النماذج الحديثة إلى أن استخدامها الرئيس كان في الملاحة بالقرب من السواحل. كانت الرحلة

إلى آيسلندا تشكل مخاطرة كبيرة. يظهر الشكل (187) هيكلًا لكوراك تقليدي من جزر آران. بطول 20 قدما، كانت له سرعة هيكل نحو 6 عقد وإزاحة مائة محدودة.

قارب الكاياك

الكاياك (kayak) عبارة عن قارب صغير استُخدم للصيد والنقل من قبل الأنويت على مدى يمتد من ألاسكا إلى غرينلاند. استحق المستكشف النرويجي فريدجتوف نانسن معظم التقدير لجعل الكاياك مشهورا في الغرب. صُنعت الكاياك التقليدية من جلد الفقمة وحصان البحر، والتي تغطي إطارا صُمم من قطع خشبية منجرفة وعظام. يربط الإطار أولا بعضه مع بعض بأوتار. تخاط الجلود في قطعة واحدة، ثم يمد هذا الغلاف فوق الإطار ويخاط في المكان، وأخيرا يُجعل مانعا للماء بدنه بزيت الفقمة. تذكرنا تقنية البناء بقوارب الكوراك، على الرغم من أن شكل الهيكل مختلف تماما.

يخفف عرض الكاياك الضيق بالمقارنة مع طوله من حركة الانعراج، مما يجعل من السهل التجديف مسافات بعيدة، ويقلل الإعاقة من ناحية أخرى، لكن الهيكل المدور الضيق يجعله عرضة للتقلب. ليس من المستغرب أن يطور الأنويت مهارة عالية في التجديف. الإطار (brace) هو المناورة التي تسمح للمجدف بتصحيح وضع الكاياك إذا بدأ بالانقلاب. في الحالة القصوى عندما ينقلب الزورق رأسا على عقب، يمكن للأنويت تصحيح وضع الزورق بمجهود قليل. كان بعض أنويت غرينلاند واثقين جدا بمهاراتهم بحيث كانوا يخيطنون ثيابهم في قمرة الزورق لتقليل تعرضها للماء البارد.

يأتي الهيكل الممثل في الشكل لزورق كاياك من غرينلاند. جلبه نانسن عند عودته إلى النرويج بطول 17 قدما وبسرعة هيكل بحدود 5.5 عقدة. تأتي النسخ الحديثة من الكاياك بالأشكال والأحجام جميعها، وتستخدم للرياضة بشكل رئيس.

مداد جزر المحيط الهادئ^(*)

كان الكثير من قوارب الإبحار التي استُخدمت في رحلات جزر المحيط الهادئ التقليدية مزدوجة الهيكل. لهذا التصميم عدد من المزايا. يقلل هيكلان ضيقان من التعرض لحركة

(*) Outrigger: هيكل طويل وصلب ونحيف يضاف إلى موازنة هيكل رئيس غير متوازن. [المترجم].

سرعة السفينة وتوازن هيكلها

الانعراج، مما يسمح للقارب بأن يبحر بمسار مستقيم. إضافة إلى ذلك، يعطي فصل الهيكلين أحدهما عن الآخر توازنا جيدا بقوة تصحيح قوية تكبح ميل القارب للقلب إلى أحد الطرفين بتأثير الرياح. الممداد المبين في الشكل (187) هو تصميم من جزر سانتا كروز في جزر سولومون الشرقية، لكنه نموذج للعديد من القوارب التي وُجدت خلال المحيط الهادئ.

عندما يكون القارب مبحرا، يحافظ على الممداد باتجاه الرياح. يوازن وزنه قوة الرياح على الشراع، مما يحفظ القارب في وضعه المنتصب. تعجب الأوروبيون الغربيون الذين شاهدوا الممداد لأول مرة من قدراته. ذكرت تقديرات للسرعة تزيد على 18 عقدة⁽⁹⁾. على الرغم من أن سرعة الهيكل لقارب بطول ثلاثين قدما هي بحدود 7.3 عقدة، فإن قاربا بهيكلين وقليل الحمولة يمكنه أن يبحر مع ربح قوية أسرع من ذلك.

صنعت هذه القوارب بعدد من تقنيات البناء. في بعض الحالات صممت الهياكل من جذع واحد، وفي حالات أخرى يذُكرنا بناء هيكل قارب الدهو خصوصا بعملية بناء القوارب الكبيرة. استُخدمت أعواد خبز الفاكهة وأخشاب أخرى لصنع ألواح الهيكل. استُخدمت القشرة المرنة الخارجية لجوز الهند كسدة، واستُخدم نسغ خبز الفاكهة المسخن كمانع للماء عن الهيكل. توضع الألواح في البداية في مكانها مع حشوات وأوتاد. لا يكاد النسغ يجف حتى يستخدم حبل مصنوع من قشر جوز الهند يُدعى «سينيت» (sennit) لربط ألواح الهيكل بعضها مع بعض. مثل عملية بناء هيكل الدهو، لا تغطي الألواح بعضها بعضا، لكنها تلتصق بعضها مع بعض بإحكام. يُربط الهيكل الرئيس والممداد معا بلوح يربطهما معا.

على الرغم من أن لتصميم الهيكل المزدوج ميزات واضحة، فإن هناك مساوئ أيضا. في البحار الشديدة توضع ضغوط شديدة على الأعمدة والروابط التي تربط الهيكلين كلا منهما بالآخر، مما قد يؤدي إلى انفصالهما. يتمثل أحد الحلول في قوارب لرحلات بعيدة المدى في استخدام هيكلين ضخمين مربوطين معا.

باستثناء الكاياك، فقد استُخدمت الهياكل التي وصفتها مسبقا مع الأشرعة لتعطي البحارة حرية كبيرة في القيام برحلات بعيدة المدى. لتصميم الأشرعة، الذي سيناقش فيما يلي، أهمية تعادل أهمية شكل الهيكل بالنسبة إلى الرحلات. إتقان البشر لحركية الموائع (fluid dynamics) كهبوب الرياح فوق السطح هي قصة مثيرة، خصوصا أنه لم تظهر نظرية فيزيائية تصف هذا التفاعل حتى القرن العشرين.

ضد الريح

على الرغم من أن أقدم القوارب المائتية كانت بالتأكيد تدفع من البشر، فإن هذا فرض قيديا طبيعيا على الرحلات. يمكن للبشر أن يجذفوا أو يدفعوا القارب مسافة ما قبل أن يحتاجوا إلى الراحة. لو كانت هناك حاجة إلى طاقم كبير ليجذفوا قاربا محملا بالبضائع، فيجب إطعامهم، ويجب بذل بعض جهودهم في نقل الطعام. من ناحية أخرى، لو أمكن تطويع الريح لدفع قارب، فسيحتاج إلى طاقم أصغر بكثير: طاقم يعتني بالأشعة والقيادة والملاحة فقط. القيد الطبيعي على الإبحار مسافات بعيدة، هو طبيعة الرحلة المغلقة التي قد تتطلب مغادرة أو عودة ضد الرياح السائدة.

كما ناقشت في الفصل الأول، بدأ شعب اللابيتا هجرته إلى شرق المحيط الهادئ منذ 3600 سنة على الأقل من أرخبيل بيسمارك لبابوا غينيا الجديدة. تمت الهجرة ضد الرياح التجارية السائدة، مما يعني أن اللابيتا امتلكوا

«من المهم ملاحظة أن المرء يمكنه الإبحار ضد الريح بزواية معينة فقط»

قوارب قادرة على الإبحار ضد الرياح. يلاحظ غوفري إرفين أن القيام برحلات استطلاعية ضد الرياح هي إستراتيجية معقولة. لو بدأت رحلة استكشافية ما ضد الرياح، فإن العودة إلى المرفأ الأصلي ستكون مع الرياح، وبالتالي ستكون العودة الآمنة أكثر احتمالاً⁽¹⁾. لكن رحلات النورديين شرقاً من آيسلندا وجرينلاند وأمريكا الشمالية قاومت الرياح الشرقية السائدة. بصورة عامة يمكن للبحارة أن ينتظروا رياحاً ملائمة قبل التحرك في رحلة إلى وجهة معلومة، لكن الانطلاق إلى المجهول من دون إستراتيجية عودة معقولة هو اقتراح غير مأمون العواقب.

توحي القدرة على الإبحار ضد الرياح بتوافر مزيج متطور من تصاميم الهيكل والأشعة. على الرغم من أن ملامح الإبحار ضد الريح قد تبدو واضحة، فإن هناك تعقيدات ربما تغيب عن القارئ العادي. حتى أفضل تصميم لقارب شراعي سيختبر انزياحاً إلى أحد الجانبين عندما يمضي ضد الريح. يسمى هذا «انحرافاً» (leeway). عندما يحسب ملاح على قارب شراعي موقعه بعملية التخمين الصائب، عليه أن يدخل هذا الانحراف في حساباته للحصول على تقدير صحيح لموقعه. تقدير الانحراف فن قائم بذاته. فهو يعتمد على القارب وشدة الرياح والزوايا التي يصنعها معها.

من السهل فهم الإبحار مع الريح (downwind). يمكن لأي شخص يمسك بمظلة فوق رأسه في ربح قوية أن يقدر هذا المبدأ. في الشكل (188) أوضح ريحا آتية من الخلف تضرب شراعاً. تنحرف الريح حول الشراع. وحسب قوانين نيوتن في الحركة «لكل فعل رد فعل يساويه ويعاكسه». للهواء كتلة، ويخلق انحرافه حول الشراع قوة رد فعل في الشراع تنتقل للأسفل عبر الصارية ومنها إلى هيكل السفينة. تدفع قوة رد الفعل القارب الشراعي إلى الأمام.

باستبعاد السؤال حول كيفية تصميم شراع وقارب قادرين على الإبحار ضد الرياح الآن، من المهم ملاحظة أن المرء يمكنه الإبحار ضد الرياح بزوايا معينة فقط. تعتمد أقرب زاوية يمكن لقارب أن يصنعها مع الرياح على عدد من العوامل المتعلقة بتصميم الهيكل والشراع. لكن بعد قول هذا ألاحظ أن القيود على الزاوية، توحي بأن البحار لا يمكنه غالباً سلوك طريق مستقيم ضد الريح، لكن عليه بالأحرى سلوك طريق متعرج في عملية دعيت «التعرج» (tacking) (الشكل 189).

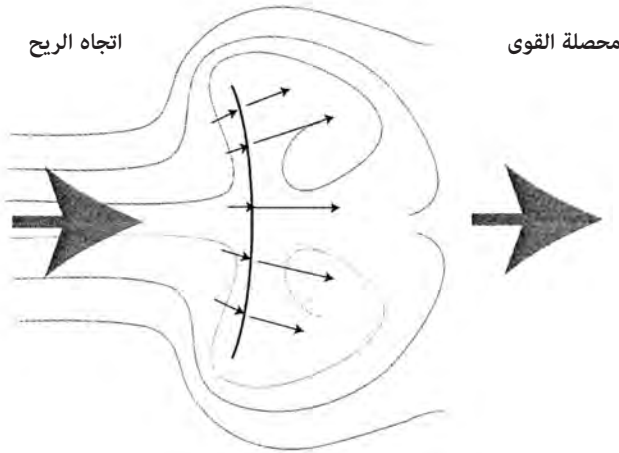

الشكل (188): القوة المولدة من ريح مباشرة على شراع مربع الشكل. رد الفعل المتولد من الريح ينحرف حول الشراع ليعطي محصلة قوى تنتقل عبر الصارية إلى القارب نفسه.

بينما يكون الطريق المتعرج متعباً نوعاً ما ومستهلكاً للوقت، فإنه يفيد في عمليات الاستطلاع. حيث تغطي مساحة أكبر بالانتقال بخط متعرج من الانتقال بخط مستقيم. لو وقعت جزيرة صغيرة باتجاه الريح، فالأكثر احتمالاً أن يرسو البحار عليها في إحدى تعرجاته بدلاً من الانتقال بمسار مستقيم ضد الريح.

الرفع

هناك قرابة شديدة بين الأجنحة والأشرعة ودفات القيادة فيما يتعلق بطبيعة تدفق الهواء والماء عبر سطوحها. بصورة عامة تعمل هذه الأدوات عن طريق توليد نوع من القوة تدعى قوة الرفع (lift) تستخدم للطيران والإبحار باتجاه الريح وتوجيه القارب. لفهم كيفية عملها، سأركز على كيفية توليد الأجنحة للرفع، ثم أتوجه بعد ذلك إلى الأشرعة. يأتي علم تدفق الماء والهواء عبر الأجسام من نظرية أشمل تدعى حركية الموائع. حيث يعتبر الماء والهواء كلاهما مائعين.

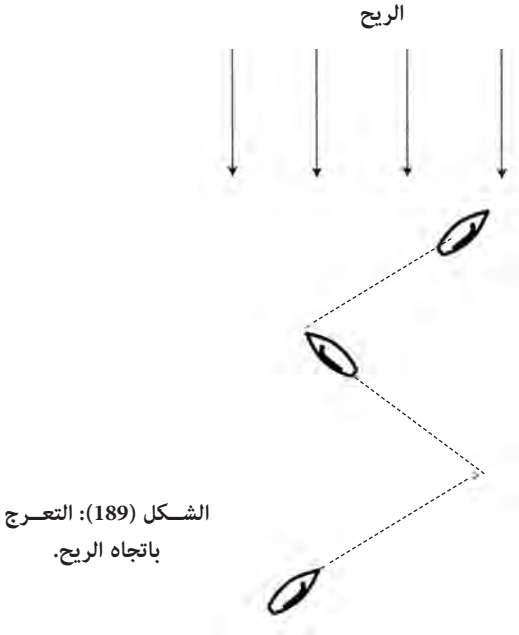

نتكلم عادة عن تدفق الهواء كتيار حيث يمكننا تتبع مسارات جزيئات الهواء بطريقة قابلة للتنبؤ. المسارات التي يتبعها الهواء تدعى خطوط التدفق (streamlines). هذا النوع من الجريان يدعى الجريان الصفحي (laminar). عندما تتحرك الرياح بسرعة فوق سطح ما، أو يكون هناك تغيير في السرعة من مكان إلى آخر، تصبح في بعض الأحيان عشوائية أو مضطربة (turbulent): تدور في دوامات إيدي. في الجريان المضطرب ليس هناك تدفق خطي محدد، على رغم أننا قد نتمكن من التقاط لحظات مؤقتة يحدث فيها التدفق على شكل خطوط. تتغير الدوامات والتموجات للجريان المضطرب بشكل دائم. في الشكل (190) أبين صورة لعمود صاعد من الدخان. عندما يصعد في البداية يكون في حالة الجريان الصفحي، ثم يصبح التدفق متموجا وغير مستقر في حالة انتقالية، وأخيرا يصبح مضطربا. تدفع القوة الدافعة للمحرك الطائرة نحو الأمام. عندما يتحرك جناح الطائرة خلال الهواء، فإنه يولد قوة رافعة. يخلق تدفق الهواء أعلى الجناح وأسفله منطقة

ضد الريح

ضغط منخفض في أعلى الجناح، ومنطقة ضغط مرتفع في أسفله. يولّد فرق الضغط بين أعلى الجناح وأسفله قوة ترفعه نحو الأعلى. من السهل أن نصف أولاً مبدأ الرفع لجناح، ثم نصف بعد ذلك طريقة عمله بالنسبة إلى شراع.

يستغل الرفع في الأجنحة خاصة من خواص تدفق الهواء وصفت لأول مرة من قبل العالم السويسري دانييل برنولي في القرن الثامن عشر. في الشكل (191) أبين تدفق الهواء خلال أنبوب يحتوي على اختناق. حيث يمثل التدفق على شكل خطوط تدفق. عندما تكون خطوط التدفق متباعدة، يتحرك الهواء ببطء، لكن عندما تجبر خطوط التدفق على المرور خلال اختناق فإن سرعة التدفق تزداد. يقاس الضغط في الجزأين العريضين من الأنبوب، وفي منتصف الاختناق. كان برنولي أول من أشار إلى أن الضغط أخفض في مناطق يكون فيها تدفق الهواء أسرع، وأنه أعلى في مناطق

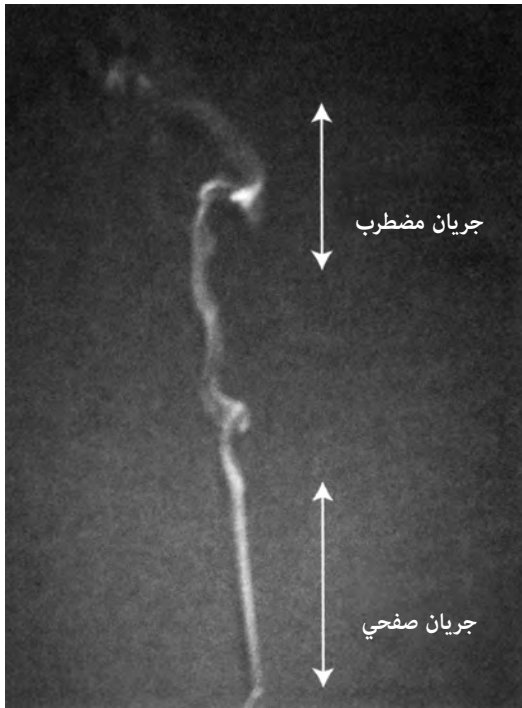

الشكل (190): صورة لعمود من الدخان الصاعد حيث يشار إلى الجريان الصفحي والمضطرب.

يكون فيها تدفق الهواء أبطأ. بحسب مبدأ برنولي، يكون الضغط في المنطقة الضيقة من الأنبوب أقل من الضغط في المنطقة العريضة على الطرفين. لو أصقت جهازا لقياس الضغط بين المناطق المحصورة وغير المحصورة فسأجد أن هناك فرقا في الضغط بينها.

للأجنحة حافة منحنية في مقدمتها وأخرى حادة في مؤخرتها. وهو تصميم مهم لخلق قوة الرفع. عندما يبدأ الجناح بالتحرك خلال الهواء، يحدث عدد من الحوادث الانتقالية التي تنتج في النهاية تدفق الهواء الذي يعطي قوة الرفع. يصبح تدفق الهواء فوق السطح العلوي للجناح أسرع في النهاية من تدفقه على السطح السفلي. في الحالة الثابتة (steady state) هذه، يخبرنا مبدأ برنولي أن هناك ضغطا أعلى على أسفل الجناح من أعلاه، وأن هناك قوة محصلة تتجه إلى الأعلى أو قوة رفع. تطور تدفق الهواء هذا لينجم في المقام الأول عن شكل الجناح وخصائص أخرى للهواء لم تفهم تماما حتى أوائل القرن العشرين. لاختبار قوة الرفع، يجب أن يكون الجناح مائلا نحو الأعلى قليلا بزاوية تدعى زاوية الهجوم (Attack Angle) كما هو مبين في الشكل (192).

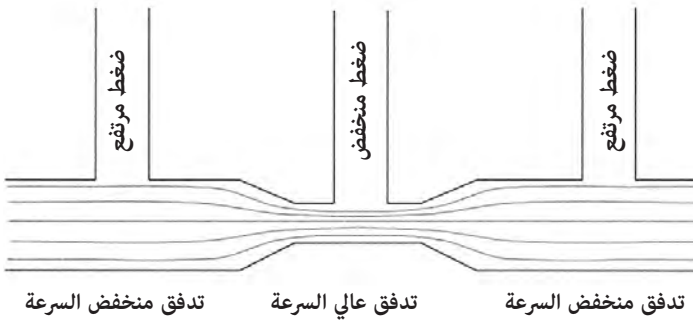

الشكل (191): مبدأ برنولي في تدفق الهواء: عندما يتحرك الهواء بسرعة يكون ضغطه منخفضا، وعندما يتحرك ببطء يكون ضغطه مرتفعا.

ضد الريح

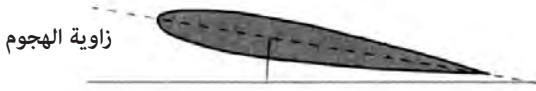

الشكل (192): الخصائص المميزة لجناح بحافة أمامية مدورة وحافة خلفية حادة. زاوية الهجوم مفترضة بالنسبة إلى اتجاه الطيران.

يشمل توليد تدفق الهواء اللازم للرفع خاصة للهواء تدعى «اللزوجة» (Viscosity). بعبارة بسيطة فإن اللزوجة هي «التصاقية» المائع، حيث أدخل الهواء ضمن الموائع هنا. كلما كانت اللزوجة أعلى، كان المائع أكثر التصاقية. على سبيل المثال، للزيت وقطر القيقب لزوجة أعلى من الماء. تؤدي اللزوجة دورا مهما في طريقة هبوب الهواء حول الأشرعة، وخلق الرفع في الأجنحة. يلتصق الهواء الموجود على سطح الجناح مباشرة على السطح، مشكلا طبقة نحيفة، تدعى «الطبقة الحدية» (layer boundary) (الشكل 193). بعد الطبقة الحدية، يمكن للمائع أن يتدفق ببعض السرعة، ويشكل خطوط تدفق.

عندما يبدأ جناح ما في الحركة، يكون تدفق الهواء حوله مشابها لذاك المبين في الشكل (194). تمثل النقطة S1 النقطة الفاصلة بين هواء يتدفق أعلى الجناح وهواء يتدفق أسفله. تدعى هذه النقطة غالبا نقطة السكون (stagnation point). بسبب لزوجة الهواء، ينتقل الهواء في الطبقة الحدية على الجناح بالسرعة نفسها سواء أكان في أعلى الجناح أم في أسفله. المسار من S1 فوق أعلى الجناح إلى الحافة الخلفية أطول من المسار من S1 على طول أسفل الجناح إلى الحافة الخلفية. ينجم هذا عن وجود زاوية الهجوم. يمكننا مقارنة مساري جزيئين من الهواء يبدأان من S1 في الوقت ذاته، حيث يسير أحدهما على السطح العلوي من الجناح، ويسير الآخر على السطح السفلي منه. بما أنهما يسيران بالسرعة ذاتها، فإنه بينما يصل الجزيء الذي يسير أسفل سطح الجناح إلى الحافة الخلفية (النقطة B في الشكل) يكون الجزيء على السطح العلوي للجناح في مكان ما منه (النقطة A في الشكل).

يحدث شيئا للهواء المتدفق على الجناح عند الحافة الخلفية. لو لم يكن للهواء كثافة على الإطلاق، لأمكن للتدفق على السطح السفلي أن يلتف بسهولة حول

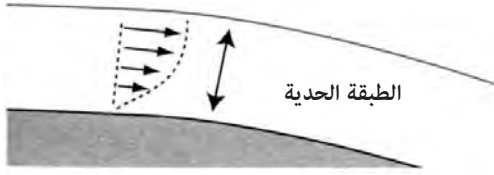

الشكل (193): تخلق سرعة الهواء المتدفق فوق سطح ما طبقة حدية، حيث تكون سرعة الهواء على السطح مباشرة مساوية للصفر، لكن السرعة تزداد بالابتعاد عن السطح.

الزاوية الحادة للجناح، ويلتقي بالهواء المتدفق على السطح العلوي. لا يكادان يلتقيان عند السطح العلوي، حتى يتأخرا بنقطة ساكنة أخرى على السطح العلوي، كما هو مبين على الجانب الأيسر من الشكل (195). تجعل الكثافة المحددة للهواء (أو كتلته) من المستحيل عليه أن يدور تماما حول الزاوية الحادة للحافة الخلفية. «يحاول» أن يلف الزاوية، لكنه مثل دراجة نارية سريعة تلف زاوية ما، يمكنه أن يلتف بنصف قطر محدد فقط. وبالمثل، يلتصق الهواء المتدفق على السطح العلوي بالسطح، ولا يمكنه بسهولة الانفصال عنه، ويتحرك نحو الحافة الخلفية، كما في الجانب الأيمن من الشكل (195). يدور الهواء من السطح السفلي بدوار صغير، يقع خلف الجناح، مما يسمح للهواء على السطح العلوي بأن يقطع المسافة بكاملها إلى الحافة الخلفية للجناح.

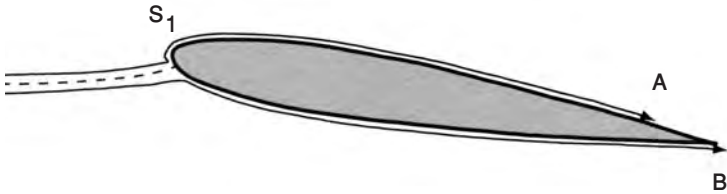

الشكل (194): تدفق الهواء حول جناح عندما يبدأ بالحركة. يتحرك الهواء بالسرعة ذاتها، لكن الهواء الذي يجري في الأعلى عليه أن يقطع مسافة أطول ليصل إلى الحافة الخلفية للجناح.

ضد الريح

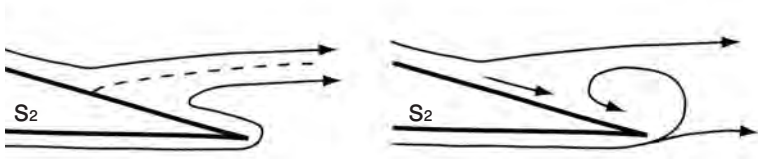

الشكل (195): تدفق الهواء قرب الحافة الخلفية الحادة للجناح. إذا لم تكن هناك عتالة أو لزوجة، فسيلف الهواء حول الزاوية، لكنه في الحقيقة لن يستطيع، وبالتالي يخلق دوارة.

النهاية الحادة من الجناح، مع لزوجة الهواء، وكثافته المحدودة كلها، تخلق ظرفا يصل فيه الهواء المتدفق على السطح العلوي وعلى السطح السفلي إلى النهاية الحادة في الوقت نفسه. كي يحدث هذا، يجب أن تكون سرعة الهواء المتدفق على السطح العلوي من الجناح أعلى من الهواء على السطح السفلي. وهنا يأتي دور مبدأ برنولي. يكون الضغط أعلى على السطح السفلي من الجناح حيث سرعة تدفق الهواء أقل، بينما يكون الضغط أقل على السطح العلوي حيث تكون سرعة تدفق الهواء أعلى. يخلق فرق الضغط بين السطحين قوة الرفع للجناح. من أجل أن يكون هناك فرق في سرعة تدفق الهواء بين السطح العلوي والسفلي، يجب أن تكون هناك محصلة انحراف للهواء من الجناح نحو الأسفل. يبين هذا في الجانب الأيمن من الشكل (196). تسبب محصلة انزياح الهواء للأسفل قوة رد فعل تقوم بالرفع. على الجانب الأيسر من الشكل (196)، يمكنك رؤية ما سيكون عليه شكل تدفق الهواء حول الجناح لو كانت كثافة الهواء ولزوجته صفرا. لا يوجد انزياح لتدفق الهواء، وليست هناك قوة رفع.

إذا كان الرفع هو الملاك، فالإعاقة هي الشيطان. كلاهما ناجم عن القوى الميكروية العاملة نفسها التي تجمعها معا في مفاهيم مثل «اللزوجة» و«الكثافة». تخلق التصاقية الهواء المتدفق فوق الجناح بشكل طبيعي احتكاكا، يعيق الحركة للأمام. هناك حتى قوة أكثر سوءا لخلق الإعاقة: الاضطراب. مادامت الطبقة الحدية ملتصقة بالجناح، يكون الجريان فوق الجناح صفحيا - أي إنه جريان منتظم، ويمكن وصفه بخطوط تدفق مستقيمة. لكن لو ازدادت زاوية الهجوم فوق نقطة حرجة معينة، فستفصل الطبقة الحدية من السطح، وستحدث رغوة مضطربة من الهواء

الدوار. منطقة الرغوة الدوارة هذه ذات ضغط منخفض جدا، وسوف تسحب الجناح إلى الخلف. تدعى هذه الحالة «توقفا» (stall) في الطائرات.

الأشرعة كأجنحة

يمكن للأشرعة أن تعمل مثل الأجنحة، خاصة إذا كانت لها حافة منحنية في المقدمة، وحافة حادة في المؤخرة. يمكن لعارضة تحمل الشراع وتدعى «حامل الشراع» (yard) مع تصميم ملائم للشراع أن يساعد في خلق شكل شبيه بالجناح أثناء تشكله بتأثير الرياح والشد على حباله. الفارق الرئيس بين الشراع والجناح هو أن الرفع الناتج أفقي. إضافة إلى ذلك فمعظم الطائرات تدفع بمحركات لخلق الرفع، بينما تحصل القوارب الشراعية على قوتها الدافعة من الريح نفسها. في الشكل (197) أبين تدفق الهواء حول شراع يعمل كجناح. يدل الحرف S على نقطتي السكون حيث تنشطر خطوط التدفق حول الشراع. يدعى شد الحبال الممسكة بالشراع والشكل الناتج للشراع «تشكيلة الشراع» (sail trim) من قبل البحارة. تدعى الحبال التي تمسك بأطراف الشراع «ألواح» (sheets) من الكلمة الإنجليزية القديمة (sceata).

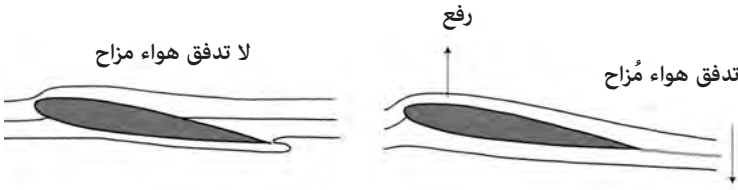

الشكل (196): يسارا: تدفق الهواء حول جناح بكثافة هواء تساوي الصفر ومن دون لزوجة. يمينا: تدفق الهواء حول جناح بكثافة ولزوجة محددين للهواء.

الانحراف

صنع شراع له شكل الجناح مهم جدا للإبحار ضد الرياح، لكنه ليس كل شيء. يجب أن يكون القارب قادرا أيضا على مقاومة القوة الجانبية للرياح. على الجانب الأيمن من الشكل (198)، أبين القوى العاملة على مقطع من قارب الكنار. تأتي الرياح من الطرف الأيسر في الشكل، وتميل قوة الرياح لدرجة القارب إلى جهة

ضد الريح

الانحراف. ربما تتذكر من الفصل الخامس عشر أن انزياح مركز الطفو بالمقارنة مع مركز الجاذبية يعطي قوة تصحيح طبيعية. تعاكس قوة التصحيح هذه التدحرج الناجم عن قوة الرياح على الشراع. نتيجة لذلك تبحر السفينة ببعض التدحرج حيث تكون قوة الرياح وقوة تصحيح الهيكل في حالة توازن. زاوية التوازن هذه تدعى الجنوح (heel) أو زاوية الجنوح (heeling angle). بوجود رياح عالية يوجه البحارة أحيانا إلى الجلوس على الطرف المواجه للرياح من القارب لتغيير مركز جاذبية القارب، مما يخفف من الجنوح. وهذه هي أيضا مهمة المداد في العديد من القوارب الشراعية في المحيط الهادئ.

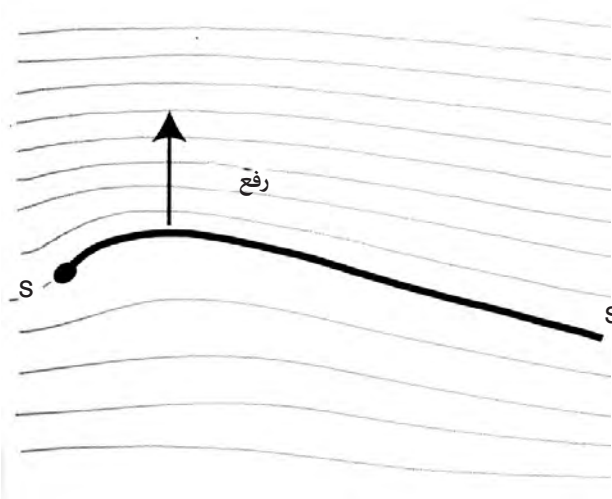

الشكل (197): شراع يعمل كجناح مع تدفق صفحي حوله. نقطتا السكون هما عند حافتي المقدمة والمؤخرة للشراع ويرمز إليهما بالحرف S.

تؤدي العارضة الرئيسية في السفينة دورا مهما. «تلتقط» العارضة الرئيسية على شكل الحرف «V» في أسفل الهيكل المماء أثناء تحركها. يخلق هذا نوعا من القفل يكبح الحركة إلى الجانبين بتأثير الرياح. لو كان أسفل الهيكل دائريا تماما، فستكون قدرته على مقاومة دفع الرياح من الجوانب أقل. لكن كلما كانت العارضة الرئيسية أطول، وأكثر امتدادا إلى الأسفل في المماء، استطاعت مقاومة الدفع إلى الجانبين. هذا موضح في الشكل (198).

و كما ذكرتُ مسبقا، لا تكافح مقاومة الهيكل حركة السفينة إلى الجانبين، أو ما يسمى بالانحراف تماما. على الجانب الأيسر من الشكل (199) أبين القوى العاملة على قارب كما تُرى من الأعلى. هذه القوى هي:

- قوة رفع من الشراع تعمل عموديا تقريبا على اتجاه الرياح.
- مقاومة الهيكل التي تعاكس ميل القارب إلى الانحراف جانبا.
- تجعل قوة الرياح ومقاومة الهيكل القاربَ يجنح إلى جهة الرياح، لكن قوى الجاذبية في مركز الجاذبية وقوة الطفو في مركز الطفو تعاكسان هذه القوة وتحافظان على القارب عند زاوية جنوح ثابتة.
- قوة إعاقة حركية - هوائية من الشراع وقوة إعاقة حركية - مائية على الهيكل تميلان إلى إبطاء القارب.

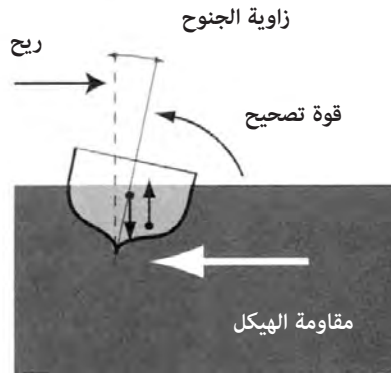

الشكل (198): قوى تعمل على قوارب شراعية تُرى كمنظر لمقطع عرضي.

هذه القوى كلها هي في حالة توازن في قارب شراعي عند اتجاه ثابت ورياح ثابتة. يوضح الجانب الأيمن من الشكل (199) محصلة حركة القارب. على الرغم من أن مقدمة السفينة تشير إلى اتجاه واحد فإن الاتجاه الفعلي أزعج بتأثير الانحراف. مثل عملية تحديد التيار، فإن تحديد الانحراف مهمة ضرورية من مهام الملاحين. في أحد الأوصاف يصف المؤلف ديفيد لويس كيف أن ملاحا يُدعى هيبور

ضد الريح

من جزر كارولينا كان يحرق في تيار الماء خلف السفينة ليقدّر زاوية الانحراف⁽²⁾. يظهر الشكل (200) استخدام التيار خلف السفينة لتحديد الانحراف. تبحر السفينة بزاوية نحو 80 درجة بعيدا عن اتجاه الريح. يخلق الانحراف اتجاها حقيقيا بحدود 15 درجة بعيدا عن الاتجاه الذي تشير إليه السفينة. لتحديد زاوية الانحراف، يحرق الملاح في التيار خلف السفينة ويستطيع «رؤية» الفارق بين اتجاه العارضة الرئيسة للسفينة، وزاوية التيار خلف السفينة.

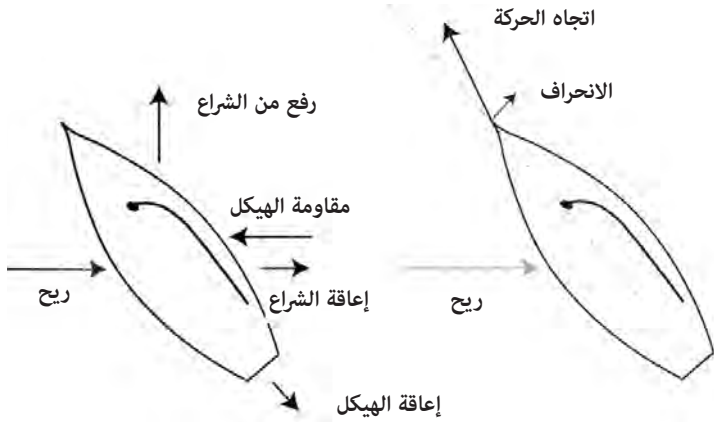

الشكل (199): منظر من الأعلى للقوى المؤثرة في قارب شراعي (يسار) والحركة الناجمة عن ذلك (يمين)

إضافة إلى زاوية التيار الخلفي، دلت خبرتي على أن الانزياح الجانبي للانحراف يخلق منطقة من الماء المنزلق «slick» على الجانب المواجه لهبوب الريح ناتجة عن الاضطراب من العارضة الرئيسة التي تشق الماء. يمكن مشاهدة زاوية التيار الخلفي والماء المنزلق بالملاحظة الدقيقة.

عمل البروفسور بين فيني من جامعة هاواي على نسخ من قوارب رحلات من تاهيتي وهاواي، واستنتج أن بإمكانها الإبحار بحدود 75 درجة ضد الريح. جزئيا، كانت إحدى الخصائص الرئيسة التي سمحت بالإبحار ضد الريح هو التصميم بهيكل مزدوج، إضافة إلى العارضات الرئيسة على شكل الحرف «V» التي ساعدت في إعطاء السفينة مقاومة جيدة للهيكل⁽³⁾.

التعرج بزاوية 75 يجعل السفر باتجاه الريح صعبا في أفضل الأحوال. للحصول على ميل واحد من المسافة الحقيقية، على قارب الرحلات أن يبحر أربعة أميال حقيقية في مساره المتعرج. في كثير من الأحيان كان من الأجدى استغلال ظروف الطقس الجيدة، والإبحار خلال الفصول التي تكون فيها الرياح مواتية. يمكن استغلال أنظمة الضغط العالي والمنخفض مع أمط الرياح الدوارة حول المركز لفائدة الإبحار في مثل هذه الظروف.

تصميم الشراع

تعتمد قدرة القارب على الإبحار باتجاه الرياح على تصميمه. وكما يلاحظ من المناقشة أعلاه على الأجنحة والرفع، يمكن أن يكون فهم القوى التي تخلق إمكانات الإبحار ضد الرياح معقدا. ولكن من خلال تجربة المحاولة والخطأ نجح البشر في صنع أشرعة تقوم بهذه الوظيفة. خلال عصور اليونان والرومان القدماء، عوضت القوارب ذات الأشرعة المربعة الشكل بإمكانات إبحار محدودة ضد الرياح، بالقوة البشرية. يظهر الشكل (201) صورة من الموزاييك تعود إلى القرن الثالث بعد الميلاد. تصف لوحة الموزاييك أوديسوس والهوريات، حيث يرى أوديسوس مربوطا بصارية السفينة بينما تغنيهوريات له، وبينما يستمر بحارته بالإبحار، وقد سدت آذانهم بشمع كي لا يسمعوا الغناء. الأشرعة مربعة الشكل، وقد ربط أحدها بالصارية

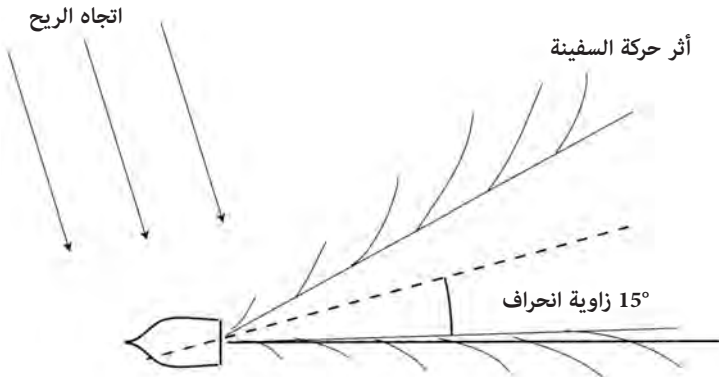

الشكل (200): تحديد زاوية الانحراف من الفرق بين وجهة الزورق والتيار المتخلف عنه.

ضد الريح

الرئيسة وربط الثاني بصاري أصغر في المقدمة. استخدمت المجاديف المبيتة في لوحة الموزاييك لزيادة قوة الدفع، خاصة في أوقات الرياح الضعيفة أو الرياح المعاكسة. أحد أنواع الأشرعة ذات الكفاءة الجيدة للإبحار باتجاه الرياح يُدعى «الشراع اللاتيني» أو «المثلثي» (lateen). اشتق الاسم من الكلمة الفرنسية «latin»، مما يعني أن مصدره هو البحر الأبيض المتوسط. الشراع اللاتيني مثلث الشكل أو رباعي أضلاع على شكل مثلث. تصنع الخصائص الشبيهة بالجناح من قطعة قماش بزواوية للأمام تسمح بملاء الشراع على شكل سطح منحني في المقدمة، بينما تحافظ الألواح على حافة حادة للمؤخرة.

ليس من المعروف تماما كيف حصل التطور من أشرعة مربعة الشكل إلى أشرعة لاتينية، لكن ربما بدأ البحارة في سفن تستخدم أشرعة مربعة أو رباعية الأضلاع بحني القماش إلى الأمام للحصول على فائدة أعلى من الريح⁽⁴⁾. الشكل (202) عبارة عن صورة للوحة موزاييك تعود إلى القرن الخامس أو السادس الميلادي، اكتشفت في كيلينديرياس في تركيا من قبل البروفسور ليفانت زوروغلو من جامعة سلجوق. تظهر لوحة الموزاييك منظرا لميناء توجد فيه سفينة شراعية كبيرة وخلفها قاربان أصغر منها موصولان بالحبال. يبدو أن الشراع رباعي الأضلاع. بحسب زوروكلي



الشكل (201): تمثيل لزورق بشراع مربع في لوحة موزاييك لأوديسوس مع الحوريات من القرن الثالث الميلادي في متحف باردو في تونس.

وعالم الآثار البحري زارازا فريدمان كان هذا الشكل شائعاً في الحقبة التي صنعت فيها لوحة الموزاييك⁽⁵⁾.

قدم تفسير مختلف على أن هذا الشراع يمثل نموذجاً مبكراً لشراع لاتيني⁽⁶⁾. على الرغم من وجود بعض الخلاف بين العلماء حول الشكل الدقيق للشراع، فإن التضاد بين لوحتي الموزاييك في الشكلين (201) و(202) واضح جداً. يبدو القماش في سفينة كيلاندريس موضوعاً على شكل زاوية إلى الأمام، ولا وجود لمجاديف لدفع السفينة، هناك فقط ألواح توجيه على الجانب. إضافة إلى ذلك، يبدو أسفل الشراع ملفوفاً، ويمكن أن يكون هذا جزءاً من إجراء يُدعى «الإنزرا» (reefing)؛ حيث تخفض مساحة الشراع أثناء الرياح القوية.

تطور مبكر آخر في المسار نحو أشرعة بقدرات إبحار ضد الريح كان استخدام النورديين عموداً دُعي «بايتاس»^(*) لتقوية حافة المقدمة لشراع مستطيل الشكل. يوضح هذا في الشكل (203). يخلق العمود عندما يركب مع الألواح التي تحمل الأشرعة شكل الجناح بكفاءة أعلى للإبحار ضد الريح. تظهر القدرة على الإبحار



الشكل (202): لوحة موزاييك تعود إلى القرن الخامس أو السادس الميلادي من كيلينديريس في تركيا.

(*) beitass: عمود خشبي يركب في جيب في الزاوية السفلى من الشراع في سفن الفايكنغ. [المترجم].

ضد الريح

ضد الريح في ملحمة الغرينلنديين عندما كان لايف إيريكسون وطاقمه عائدين من فاينلاندا:

عندما حل الربيع جهزوا سفينتهم وأبحروا. سُمى لايف الأرض حسب خصائصها الطبيعية «فاينلاندا» (أرض الخمر). اتجهوا في البحر وحصلوا على رياح مفيدة لهم، حتى وصلوا إلى مجال رؤية غرينلاندا والجبال تحت القمم المغطاة بالجليد.

ثم تكلم أحد البحارة سائلا: «لماذا تقود القارب في مسار قريب جدا من الريح؟».

أجاب لايف: «إنني أراقب مساري، لكن أكثر من ذلك. هل ترون ما يستحق الملاحظة؟».

أجاب الطاقم بأنهم لا يرون ما يستحق الملاحظة. «لست متأكدا»، قال لايف، «أن ما أراه هو سفينة أم جزيرة صخرية». ثم رأوها، وقالوا إنها جزيرة صخرية (Skerry). كان لايف يرى أفضل بكثير من طاقمه، بحيث عرف أن هناك رجالا على الجزيرة.



الشكل (203): قارب كنار بحافة مقدمة لشرع مدعمة ببايتاس.

قال لايف: «أريد أن أقود السفينة قريبا باتجاه الريح، بحيث نصل إليهم، لو كان هؤلاء الرجال في حاجة إلى مساعدتنا، فعلينا أن نحاول ونقدم لهم المساعدة. لو كانوا معادين لنا فلدينا المزايا كلها إلى جانبنا، وليس لديهم أي منها».

استطاعوا الإبحار قريبا من الجزيرة، ولفوا أشرعتهم وألقوا مرساتهم، وأزلوا أحد الزورقين الإضافيين اللذين حملوهما معهم (7).

يشير اللفظ skerry إلى جزيرة صخرية صغيرة تبرز فوق الماء، وهي تأتي من الكلمة النوردية القديمة «sker». العبارة «قريبا من الريح» في هذا المقطع من النوردية القديمة تعني حرفيا «تحت الريح». العبارة «الإبحار داخل الريح» في النوردية القديمة والنسخة الأيسلندية الحديثة الأقرب تعني «العض» (biting) تحت الريح⁽⁸⁾، يبدو كأن الشراع أشبه بسن تعض الريح. وجدت هذه العبارة طريقها إلى لغة الإبحار الشراعية الإنجليزية الحديثة على شكل «الضرب في الريح»، حيث انقلبت الكلمة «beita» إلى «beat». اشتق العمود الذي يقوّي الحافة الأمامية من الشراع لسفن الكنار المستخدمة من النورديين اسمه من كلمة «beita»: وتعني الـ «beitass» حرفيا عمود الضرب «beat staff».

يلقي المقطع أعلاه بعض الضوء على التكتيكات البحرية التي عرفها النورديون. يتكلم لايف حول مزية الاقتراب من الجزيرة من جهة الخلف أو باتجاه الريح بالإبحار نحو الريح. لم يكن يعلم ما إذا كان الناس على الجزيرة عدوانيين أم لا. لو كانوا عدوانيين، يمكنه الدوران ببساطة مع الريح بسرعة، والإبحار بعيدا. في البحرية الملكية البريطانية دُعي هذا التكتيك «الاستفادة من عامل الطقس» (weather gauge): وهو وضع تكتيكي بالنسبة إلى الريح للحصول على ميزة على العدو.

بينما طورت زاوية حامل الشراع أو تقوية الحافة الأمامية لشراع مستطيل الشكل كفاءة الإبحار إلى 70 درجة في الريح، غير أن الشراع اللاتيني المطور تماما أعطى كفاءة كبيرة في الريح بحدود 56 درجة⁽⁹⁾. يظهر الشكل (204) تصميمًا نموذجيًا لشراع لاتيني استخدم في البحر الأبيض المتوسط من قبل التجار العرب من القرن الحادي عشر الميلادي تقريبا وما بعده. الصاري نفسه مائل أحيانا إلى الأمام، وحامل الشراع أو «اليارد» قد يكون مستقيما أو منحنيا على شكل قوس. الشراع

ضد الريح

نفسه مثلث الشكل تقريبا. يمكن لحامل شراعٍ منحني أن يطور حافة المقدمة لتكون أكثر شبيهاً بجناح. مازالت هذه الأشرعة تُستخدم في قوارب الدهو في المحيط الهندي وعلى طول ساحل أفريقيا الشرقية.

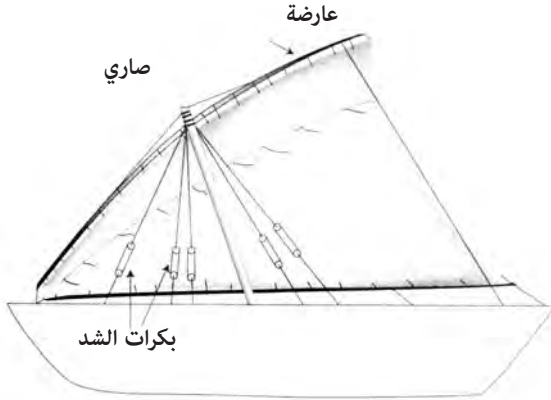

الشكل (204): شراع لاتيني.

خلال الاستكشافات البرتغالية على طول الساحل الغربي لأفريقيا في القرن الخامس عشر، استُخدمت الأشرعة اللاتينية على قوارب تُدعى «كارافيل» (caravels). لكن استخدام الأشرعة اللاتينية من قبل الأوروبيين الغربيين بدأ يتلاشى مع نهاية القرن الخامس عشر. ربما كان أحد أسباب ذلك هو صعوبتها. للتعرج (tack) الانتقال من وجهة ضد الريح إلى وجهة أخرى) يجب خفض الشراع، وتحريكه إلى الطرف الآخر من الصاري، ثم رفعه بعملية مستهلكة للوقت. في القوارب الأوروبية الغربية استبدلت قوارب الكارافيل بقوارب لها مزيج من أشرعة مثلثية أمامية وأشرعة مستطيلة. تطور الأشرعة المتعددة غالبا كفاءة الإبحار ضد الريح، حيث يوجه تدفق الهواء خلال الأشرعة بطرق لا يمكن إجراؤها بشراع واحد.

حتى بوجود أشرعة متعددة، لم يكن للسفن المربعة الأشرعة كفاءة الإبحار ضد الريح نفسها التي كانت للأشرعة اللاتينية⁽¹⁰⁾. لرحلات طويلة المدى، يمكن للسفن

أن تستفيد من انزياح الرياح السائدة مع خط العرض للاستمتاع برحلات مع اتجاه الرياح، كما في التجارة المثلثية في شمال الأطلسي.

لكن هذا لم يضع نهاية لاستخدام الأشعة اللاتينية قط. استخدم القراصنة من البربر سفنا سريعة دُعيت «القرصانية» (xebecs). كانت لها عدة صوارٍ محملة بأشعة لاتينية. إضافة إلى ذلك استخدمت مجموعات من العبيد للتجديف لزيادة سرعة الهجوم. كانت لسفن القراصنة كفاءة عالية باتجاه الرياح، وهددت التجارة الملاحية على شاطئ أفريقيا الشمالية في نهاية القرن الثامن عشر وأوائل القرن التاسع عشر.

طور سكان جزر المحيط الهادئ نسخهم المحلية من الأشعة اللاتينية، حبكت هذه الأشعة غالبا من أوراق شجر «الباندانوس» (شجرة شائعة في وسط المحيط الهادئ)، وشكلت بحوامل أشعة تعطيها شكل الجناح اللازم للإبحار ضد الرياح. تبدو نسخة منها شديدة الشبه بالشرع العربي/ المتوسطي، لكنه طُوّر بشكل مستقل. هناك تصميم فريد لشرع دُعي «مخلب السرطان» (crab claw)، كما في الشكل (205)، وهو يشبه معنى اسمه وله كفاءة عالية جدا⁽¹¹⁾.

حل سكان جزر المحيط الهادئ مشكلة التعرج باستخدام شرع لاتيني بطريقة فريدة. بنيت زوارقهم المدادة (outrigger) بشكل تناظري بحيث يمكنها الإبحار إلى الأمام من أي طرف من الطرفين. يمتد المداد نفسه دوماً باتجاه الرياح لمقاومة قوة جنوح الرياح. عندما يرغب ملاح في تغيير اتجاهه باتجاه الرياح، ينقل الشرع ببساطة من أحد طرفي الزورق إلى الطرف الآخر من دون الالتفاف حول الصاري. هذه الطريقة في دفع القارب إلى الأمام والخلف ضد الرياح عملية اقتصادية، وتسمح بقدرات الإبحار في اتجاه الرياح لشرع على شكل جناح، وسهولة الاستخدام عند تغيير وجهة السفر.

نهاية الملاحة الشراعية

شهد القرنان التاسع عشر والعشرون الاندثار التدريجي لاستخدام الأشعة للأغراض كلها تقريبا، سواء أكانت في النقل أم الصيد أم الحرب. منعت القوى الأوروبية التي احتلت جزر المحيط الهادئ استخدام سفن الإبحار الشراعية المحلية،

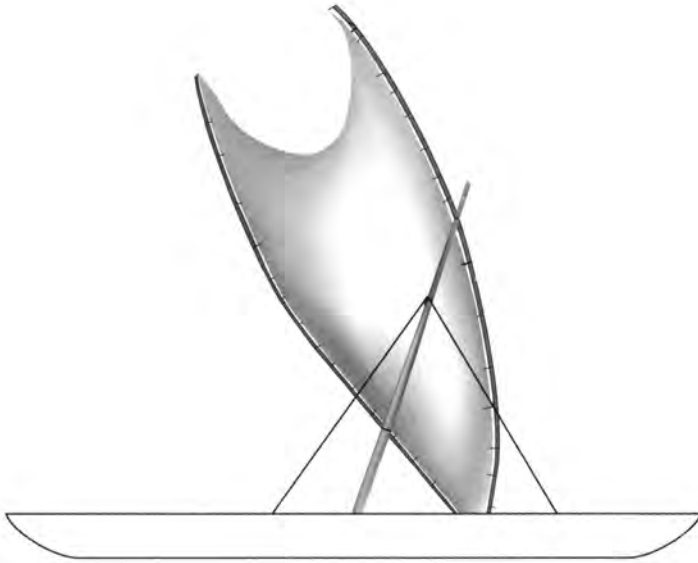

الشكل (205): مثال على شراع مخلب السرطان.

غالباً لأسباب أبوية تتعلق بالأمان. هناك محاولات أحدث لإحياء التقنيات المحلية في بناء الزوارق والملاحة. في مناطق نائية فإن الإبحار الشراعي من أجل العيش نادر لكنه موجود. في الحقبة الحالية مع ذلك فإن الملاحة الشراعية رياضة أو هواية. لا يزال الميل إلى صنع قوارب شراعية أكثر كفاءة مستمرا، لكنه يتحقق الآن بواسطة حواسيب فائقة «تُمنذج» تفاصيل تدفق المائع عبر الأشعة والهيكل وتعقيدها، كان هذا يحدث في ما مضى بالتجربة والخطأ، عندما كانت الفوائد من وراء ذلك أعلى بكثير.

زملأؤنا الجوالون

لسنا الوحيدين الذين يقومون برحلات. نشترك مع مسافرين آخرين في مساراتنا، ولو مؤقتا. إذا عرفنا عاداتهم أو أوقفناهم للسؤال عن الاتجاه فسوف يساعدوننا في ذلك. يدور هذا الفصل حول جوالين آخرين: ما الذي يمكنهم أن يخبرونا به حول موقعنا، وما الذي يمكنهم أن يعلمونا إياه حول اتجاهنا؟ تأتي الكلمة الإنجليزية الحديثة للكواكب (planets) من الكلمة اليونانية «πλανήται» والتي تشتق من كلمة «جوالين». يمكن للكواكب الأكثر إضاءة كالزهرة والمريخ والمشتري أن تعمل كمنارات مؤقتة ترشد المسافرين، لكنها تتحرك أمام خلفية ثابتة للنجوم، كما توحى بذلك كلمة «جوال»، وليست موثوقة في الملاحظة كالنجوم. مع ذلك يمكنك استخدام الكواكب في الملاحظة، خصوصا إذا امتلكت بعض الفهم لحركتها.

«يتك البحارة الطيور تطير بحرية،
ويتبعونها للعثور على اليابسة»

تربك الكواكب الملاحين غالباً، ومن المهم القدرة على تمييز الكواكب من نجوم الملاحظة الرئيسية. مرة عندما كان المريخ في برج الثور (Taurus)، أخطأت بين المريخ والنجم الدبران (Aldebaran): كان لهما اللون نفسه، وكان لهما في ذلك الوقت الحجم نفسه تقريباً.

يمكنك استخدام عدد من المؤشرات للتمييز بين الكواكب والنجوم:

- «تومض» النجوم بينما تضيء الكواكب باستمرار. يمكن للانكسار والاضطراب بسيط في الجو أن يقطعاً الصورة النقطية لنجم، ويغطياً عليه أحياناً، لكن الكواكب تظهر قرصاً محدداً، ولذا فهي ليست عرضة لـ «الوميض».

- الزهرة والمشتري عادة أكثر لمعانا من معظم النجوم في السماء. أما إضاءة المريخ فتعتمد على موقعه بالنسبة إلى الأرض في مداره.

- تقع الكواكب دوماً قرب المدار الشمسي. تشمل بعض النجوم والتجمعات في المدار الشمسي الدبران (برج الثور)، ورأس التوأم المؤخر (التوأم)، وقلب الأسد (الأسد)، والسنبلة (العذراء)، وقلب العقرب (برج العقرب).

يمكن معرفة مواقع الكواكب الرئيسية المستخدمة في الملاحظة في جداول تدعى الروزنامة أو التقويم الفلكي (ephemerides)^(*). يعود حساب مواقع الكواكب من قبل الفلكيين والمنجمين إلى حقبة البابليين قبل 4000 سنة. لكن استخدام مواقع الكواكب للملاحظة السماوية انحصر عموماً في الحقبة الحالية (من 1600 سنة حتى الآن) حين توافرت جداول دقيقة لذلك. لم يسمع عموماً باستخدام الكواكب في الملاحظة مباشرة في الحقب الأقدم وفي الثقافات الأخرى.

من دون جداول التقويم الفلكي، يمكن للملاح استخدام الكواكب بشكل تقريبي كمنارات لمعرفة الاتجاه خلال شهر واحد أو ما يعادله، حيث إنها لا تغير موقعها

(*) كلمة روزنامة، فارسية الأصل تنقسم إلى جزأين: روز وتعني «يوم»، ونامه التي تعني «كتاب»، أما الكلمة Ephemerides فمشتقة من اليونانية ἐφημερίδης الدالة على دفتر ملاحظات أو يوميات. استخدم الفلكيون المسلمون هذا النوع من الجداول لتقدير الأيام والأوقات ومتابعة حركة الأجرام السماوية، واصطلحوا على اللفظ «زيج» الفارسي الذي يعني وتراً أو خطاً. من أشهر الأزياج: الزيج الصابي للبتاني، والزيج الطليطلي للزرقالي (راجع الفصل العاشر من هذا الكتاب)، وزيج السندهند لمحمد بن موسى الخوارزمي، والزيج الحاكمي لابن يونس المصري [المحرر].

في السماء بهذه السرعة. عند بداية الرحلة، يمكن للملاح تتبع الكواكب الرئيسية. ويمكن إضافة هذه الكواكب إلى مخزون النجوم المستخدمة في تحديد الاتجاه. نظرا إلى طبيعة الكواكب الجواله ولونها الطبيعي ومساراتها غير العادية، فليس من المستغرب أن ترمز ثقافات بشرية عدة إليها بأسماء الآلهة. يمكن لمعرفة «عادات» الكواكب الأملع أن تساعد في الملاحظة.

الزهرة

قد يكون كوكب الزهرة ألمع جسم في السماء أثناء الليل. للزهرة مدار أقرب إلى الشمس من الأرض بفترة تبلغ 225 يوما. بما أنه أقرب إلى الشمس من الأرض، فإنه لا ينحرف أبداً بأكثر من 47 درجة عن الشمس. تدعى أكبر مسافة زاوية مرئية يصنعها الزهرة مع الشمس استطالته العظمى. قرب الزهرة من الشمس يمنحه اسم «نجم الصباح» أو «نجم المساء»، حيث إنه يبرز قبل شروق الشمس عند الفجر في شرق السماء أو يتبع غياب الشمس في الغرب عند الغسق. عندما يكون الزهرة في استطالته العظمى، يبدو أنه يبقى في المكان نفسه نسبة إلى الشمس لأسابيع عدة.

يخلط منظر الزهرة أحيانا بمنظر طائرات أو قطارات أو قوارب وحتى بصحون طائرة. تنجم هذه الأخطاء عن سمك الغلاف الجوي عند زوايا منخفضة. عند ارتفاعات أقل من 6 درجات، يعتمد الغلاف الجوي بشكل كبير على لمعان الزهرة الظاهري، لكن لمعانه يزداد بسرعة مع صعوده في السماء. تظهر صورة ضوء في طائرة أو قطار أو قارب آتٍ من الأفق كثيرا خصائص ضوء الزهرة نفسه: مع اقترابه يصبح الضوء أكثر لمعانا وهو يرتفع فوق الأفق.

غادرت رحلة طيران كندا رقم 878 مدينة تورنتو في 13 يناير 2011 متجهة إلى زيوريخ في سويسرا. بعد بضع ساعات من الطيران، أحس الركاب بهزة مفاجئة وعنيفة في الطائرة. أظهر تحقيق لاحق أن الملاح الأول نام فترة مخططا لها، وعندما استيقظ رأى كوكب الزهرة من بعيد، وظن أنه طائرة نقل حربية من نوع C17، فخفض سرعته فجأة معتقدا أنه «على وشك الاصطدام بها»⁽¹⁾.

المريخ

يقع مدار المريخ خارج مدار الأرض، ويمتد فترة تبلغ 687 يوما. يتحرك المريخ عادة شرقا على طول المدار الشمسي بسرعة من 18 إلى 24 درجة في الشهر. لكن هناك استثناءات. عندما تتجاوز الأرض المريخ في مداره، يكون المشهد مثل عبور عمود هاتف في سيارة متحركة: يبدو موقعه الظاهري بالنسبة إلى خلفية ثابتة من النجوم، كأنه يتحرك إلى الوراء لفترة من الوقت. تُدعى هذه «الحركة الارتدادية» (retrograde motion). عندما يدخل المريخ في الحركة الارتدادية أو يخرج منها، يبدو كأنه توقف لفترة قصيرة نسبة إلى خلفية النجوم الثابتة.

يفصح اللون الأحمر البرتقالي المميز للمريخ عنه، ويمكن أن يكون لامعا جدا عندما يكون عند أقرب نقطة من الأرض. رأيت مرة ينعكس من بحيرة في الليل خلال أحد اقتراباته من الأرض. هناك أسطورة حضرية تظهر من حين إلى آخر تقول إن المريخ يبدو عند أحد اقتراباته القصى من الأرض كبيرا كالقمر. على الرغم من عدم صحة هذا القول فإن صناديق البريد الإلكتروني ستمتلئ جدا بعد هذا «الحدث السماوي المدهش».

المشتري

مثل المريخ يقع مدار المشتري خارج مدار الأرض، لكنه أبعد بكثير وتمتد فترته لـ 4333 يوما، مما يجعله الأكثر استقرارا بين الكواكب الثلاثة الجوالة التي نناقشها هنا. يتحرك المشتري شرقا خلال المدار الشمسي بمعدل 30 درجة في السنة تقريبا. للمشتري لون خفيف، ويمكن أن يكون لامعا في السماء عندما تكون الأرض في أقرب نقطة منه.

الطيور

لكثير من أصناف الطيور عادات راسخة وغرائز ملاحية متطورة يستفيد منها الملاحون في كثير من الأحيان. تستخدم بعض الطيور النجوم في الليل لتتعرف على طريقها، بينما يبدو أن طيورا أخرى تشعر بالحقل المغناطيسي الأرضي. هناك عدد من الإشارات الأسطورية لاستخدام الطيور في الملاحية.

الطيور المهاجرة

ماذا نقوم برحلة متعمدة بعيدا عن مرأى اليابسة؟ تبدو كأنها مغامرة جريئة أو حتى عمل يائس. خَمَّن المؤلف جيمس هورنيل أن الملاحظة السنوية للطيور المهاجرة وهي تغادر أرضا ما ثم تعود إليها لاحقا شَجَّع الملاحين على المغامرة للبحث عن أماكن للهجرة إليها⁽²⁾. يرى البحارة المتمرسون مجموعات من الطيور تغادر من الشواطئ عبر المحيط في الربيع، فقط لتعود مرة أخرى في الخريف. يتكرر هذا النمط من سنة إلى أخرى. بمعرفة أنه لا بد من أن تكون هناك أرض غير معروفة تطير إليها الطيور فقد يتشجع بحار مغامر على القيام برحلة يتتبع فيها مسارها.

كان المستوطنون الأوائل في آيسلندا رهبانا أيرلنديين وجدوا هناك من قبل مستوطنين نورديين. في مقال بعنوان «دور الطيور في الملاحية المبكرة»، عرض جيمس هورنيل فكرة أن الرهبان الذين عثر عليهم في آيسلندا ربما تتبعوا مسار البط الذي امتد من أيرلندا إلى إسكتلندا، ثم شمالا إلى جزر الفارو، ومن ثم إلى آيسلندا. صنف واحد على الأقل، وهو بط غرينلاند ذو الوجه الأبيض الذي يقوم بهجرات مباشرة بين أيرلندا وغرينلاند عبر آيسلندا. تذكر الملاحم النوردية أيضا ظهور طيور من أيرلندا تظهر في آيسلندا، لذا فقد كانت هذه الهجرات مفهومة بشكل جيد من قبل رحالة على دراية بهاتين الجزيرتين.

لطيور المهاجرة مكان في التراث الشعبي البوليني، سجل عالم الأنثروبولوجيا فرانك ستيمسون قصيدة من تاهيتي تدعى «طريق الطيور»⁽³⁾ والتي تدور حول «ملوك بحر» يتبعون طرق الطيور المهاجرة عبر محيطات واسعة إلى أراض مجهولة. يعتقد أن اكتشاف جزر هاواي واستيطانها من قبل بحارة من تاهيتي حصل نحو العام 1000 ميلادي. تمتد الرحلة من تاهيتي إلى هاواي على مسافة 2500 ميل، وتدوم لمدة شهر⁽⁴⁾. على أي شخص يقوم برحلة تدوم شهرا أن يتزود جيدا بالموءن، وأن يكون متأكدا نسبيا من وجهته. اعتقد لفترة طويلة أن بحارة تاهيتي اهتدوا إلى هاواي بملاحظة الهجرة السنوية للطيور. المرشح الأول للطيور المهاجرة التي ارتبطت بعملية الاستيطان هو الزفراق الذهبي (الشكل 206)، والذي يتكاثر في ألaska في الصيف، ويهاجر جنوبا فوق جزر هاواي ثم جنوبا إلى الجزر حول تاهيتي^(5 و6).



الشكل (206): طائر الزقراق الذهبي.

في رحلة كولومبوس الأولى إلى الأمريكتين، أوشك طاقمه على التمرد. كان بالقرب من توقفه الأول في أكتوبر من العام 1492 في الوقت نفسه الذي حصلت فيه هجرات ضخمة للطيور من أمريكا الشمالية إلى جزر الكاريبي. رأى كولومبوس سرّبا ضخما من الطيور المهاجرة يطير باتجاه الجنوب الغربي. قال ملاحه مارتن بينزون له: «هذه الطيور تعلم ماذا تفعل». بتذكر أن طيران الطيور ساعد البحارة البرتغاليين في تحديد بعض جزر الأزور، غير مساره كي يتوجه باتجاه الطيور المهاجرة، مما سرّع في رسوه على الشاطئ⁽⁷⁾.

طيور تدل على الشاطئ

هناك قصص حول طيور حملت في سفن شراعية من أجل استخدامها في الملاحة. يترك البحارة الطيور تطير بحرية، ويتبعونها للعثور على اليابسة. ذكر الغراب والحمام كلاهما في عدد من هذه القصص.

قصة الطوفان العظيم شائعة في كثير من الأديان. إحدى أقدم قصص الطوفان العظيم هي من ملحمة غلغامش، كما هي موصوفة على مجموعة من الألواح التي عثر عليها في بابل. على اللوح الحادي عشر هناك وصف للفيضان العظيم، حيث

يطلق البطل غلغامش ثلاثة طيور من سفينته: يمامة وسونو وغراب. يدور الطائران الأولان عائدين إلى السفينة، ثم ينطلق الغراب مؤشرا إلى وجود اليابسة:

عندما جاء اليوم السابع
أرسلت في طلب اليمام وأطلقته
انطلق اليمام لكنه دار وعاد إليّ
لم يشاهد أي ملجأ لذا فقد عاد إليّ
أرسلت في طلب السنونو وأطلقته
انطلق السنونو لكنه دار وعاد إليّ
لم يشاهد أي ملجأ لذا فقد عاد إليّ
أرسلت في طلب الغراب وأطلقته
انطلق الغراب ورأى المياها ترتد عائدة
أكل وحكّ وقمايل لكنه لم يدر عائدا إليّ
ثم أرسلت كل شيء في الاتجاهات كلها وضحيّت⁽⁸⁾

في النسخة اليهودية - المسيحية من أسطورة الطوفان، أرسل نوح الغراب أول مرة ثم اليمام. في الرحلة الأولى عاد الغراب إلى السفينة، بعد أن لم يجد أرضا. بعد سبعة أيام يرسل نوح اليمام ثانية. يرجع ومعه غصن زيتون. بعد سبعة أيام من ذلك يطلق نوح اليمام مرة أخرى. وعندما لا يعود، يكون ذلك مؤشرا إلى وجود أرض قريبة. اليمام (Doves) والحمام (Pigeons) هما من عائلة الحماميات، وقد عرف العديد منها لقدرتها على العودة إلى الوطن. الحمام الزاجل بصورة خاصة ملاح طيار مثير للإعجاب، استخدم لحمل الرسائل ومرشدا للعودة منذ زمن طويل جدا. استمر استخدام الحمام الزاجل المدرب حتى خلال الحرب العالمية الأولى، لكنه تضائل بعد ذلك مع تطور الاتصالات الرخيصة عبر خطوط البرقيات والهاتف. مازال مصدر قدرته على العودة مثار تمحيص، حيث تقول إحدى الفرضيات إنه قادر على الإحساس بحقل المغناطيس الأرضي⁽⁹⁾.

تظهر الغربان في الأدب النوردي كطيور ترشد إلى اليابسة. وصف استيطان آيسلندا في كتاب «الاستيطان». يقال إن أول من وصل من الفايكنغ إلى آيسلندا هو شخص اسمه نادودر. ثم انجرف بحار آخر يدعى غاردر سفارفاسون جراء عاصفة إلى

آيسلاندا، حيث قضى الشتاء هناك. يصف كتاب «الاستيطان» الرحلة اللاحقة الأكثر تصميمًا لفلويكي فيلغورورسون الذي أخذ ثلاثة من الغربان معه. استحق فلويكي الاسم «هرافنا فلويكي» ويعني «فلويكي الغراب»، في الأسطورة الآيسلاندية: «أخذ فلويكي معه ثلاثة غربان إلى البحر. عندما أطلق الأول، طار فوق مقدمة السفينة وطار الثاني في الهواء ثم عاد إلى السفينة، لكن الثالث طار إلى الأمام فوق مقدمة السفينة في الاتجاه الذي عثروا فيه على اليابسة. أقبلوا من الشرق إلى الرأس، ثم نزلوا البر من الجنوب. لكن مع إبحارهم غربًا حول رايكجينز وانفتاح اللسان البحري أمامهم، بحيث رأوا سنيفلنيس لاحظ فاكسي (مرافق فلويكي) «أنه لا بد من أن هذه الأرض التي اكتشفناها أرض عظيمة، وفيها أنهار كبيرة»⁽¹⁰⁾.

يصف بليني الأكبر إجراء ملاحيا للبحارة في جزيرة تابروين: يعتمدون على طيور رؤية اليابسة للعثور على الأرض. في كتابه التاريخ الطبيعي من القرن الأول الميلادي يكتب بليني: «للقيام برحلات بحرية، لا يجري بحارة تابروين أي ملاحظة للنجوم، وفي الحقيقة فإن الدب الأكبر غير مرئي بالنسبة إليهم، لكنهم يأخذون معهم طيورًا إلى البحر ويطلقونها من حين إلى آخر ويتبعون الاتجاه الذي تطير فيه وهي تلجأ إلى اليابسة. ينحصر فصل الملاحاة بأربعة أشهر وهم يتعدون عن البحر في مائة اليوم التي تلي الانقلاب الصيفي، لأن الوقت شتاء في تلك البحار»⁽¹¹⁾.

تابروين هو الاسم الذي أطلقه اليونانيون والرومان القدامى على جزيرة سريلانكا الحالية. قد تتذكر من الفصل السابع أن «septentriones» هو الاسم اللاتيني للدب الأكبر، لكنه مرادف أيضًا لكلمة «الشمال». عند خط عرض 5 درجات تقريبا، سيكون الدب الأكبر مرئيًا لبعض الوقت من تابروين، على الرغم من أن «الشمال» يرى بالكاد.

لسوء الحظ فإن بليني ليس مصدرًا لا يقبل الطعن حول هذه النقطة، كما بين فرانك ريد ذلك لي⁽¹²⁾. مباشرة بعد المقطع أعلاه، يتابع بليني ليصف زيارة ثلاثة سفراء من تابروين إلى روما. خلال زيارتهم يتعجبون من ظلال تشير شمالًا ومن الثريا، والتي يقولون إنهم لا يرونها من تابروين. من الواضح أن هذا هراء. فالثريا عند ميل 24 درجة شمالًا مرئية حتى خط عرض 60 درجة جنوبًا على الأقل. من الواضح أن بليني خدع من قبل «السفراء» وسجل هذه الملاحظة من دون أن يختبرها.

زملأونا الجوالون

يمكن العثور على أحد أقدم الأوصاف حول طيور رؤية البر في محاورات بوذا في «كيفادا سوتا» في كتاب «ديغا»⁽¹³⁾: «منذ زمن طويل كان التجار يبحرون على السفن يأخذون معهم طيوراً لرؤية البر. عندما تصح السفينة بعيدة عن اليابسة، يطلقون طائر رؤية البر. يطير الطائر شرقاً وغرباً وشمالاً وجنوباً وإلى النقاط بينها ويصعد إلى الأعلى. إذا رأى على الأفق أرضاً فسيطير إلى هناك، وإن لم ير أرضاً فسيعود إلى السفينة مرة أخرى».

وفق المؤلف هارولد غاتي فقد استخدم الملاحون البولينييون طيور الفرقاطة لرؤية البر بالطريقة نفسها التي استخدم بها فلوكي الغراب لاكتشاف آيسلندا⁽¹⁴⁾. وبسبب خفتها ومدى جناحيها الواسع، يمكن لطيور الفرقاطة أن تغطي مسافات شاسعة فوق المحيط، ويمكنها أن تطير إلى الأعلى بما يكفي لرؤية جزر بعيدة.

طيور العودة

تطير أصناف عدة من طيور اليابسة إلى البحر حيث تصطاد ثم تعود إلى موطنها. طيور الأطيش والفرقاطة والبجع هي ثلاثة أصناف من الطيور في جزر المحيط الهادئ التي تظهر هذا التصرف. تشاهد طيور الأطيش أحياناً على بعد 75 ميلاً من جزيرة. وربما ترى جزراً منخفضة جداً من بعد خمسة أميال فقط، وتزيد رؤية طيور على بعد 6 - 7 أمثال تلك المسافة من قدرة الملاح على العثور على اليابسة.

هذه الطيور التي تدعى أحياناً «طيور العودة» (homing birds) يجب أن تميز عن الطيور البحرية مثل طائر القطرس أو طائر النوء. على الرغم من أن الطيور البحرية تجد في النهاية أرضاً تعشش فيها، فإنها تتجول فوق مسافات شاسعة من



الشكل (207): يسارا، طير الفرقاطة. يمينا، طير الأطيش البني.

المحيط، وليس من المحتمل أن يدل وجودها على أرض قريبة، إلا إذا كان ذلك خلال فصل بناء أعشاشها.

كما سبق أن كتبتُ في الفصل الرابع، يمكن أن يتراكم عدم اليقين لموقع ما خلال رحلة طويلة. قد تكون الجزر الصغيرة والمنخفضة مرئية من مسافة 5 أميال فقط، مما يجعلها هدفاً ضئيلاً ومن السهل الابتعاد عنها. لكن من ناحية أخرى لو استخدم الملاح تصرف طيور برية معروفة كمساعد له، يمكن لهذا أن يوسع بسهولة «الحجم» الفعال للجزيرة المقصودة. يتقدم الملاح نحو هدفه بناءً على العوامل التي يمكنه اعتمادها كلها: الوجهة والمسافة والانعراج والتيار. عند نقطة ما، يصادف طيور فرقاطة تتغذى، لكن ليست هناك يابسة على مدى النظر. يخفض شراعه، وينتظر بصبر ريثما تكمل الطيور غداءها. عند مرحلة ما يلاحظ أن الطيور تطير عمداً في اتجاه معين، حيث يعتقد أنه موطنها، ويوجه مساره في ذلك الاتجاه حتى تصبح الجزيرة مرئية له.

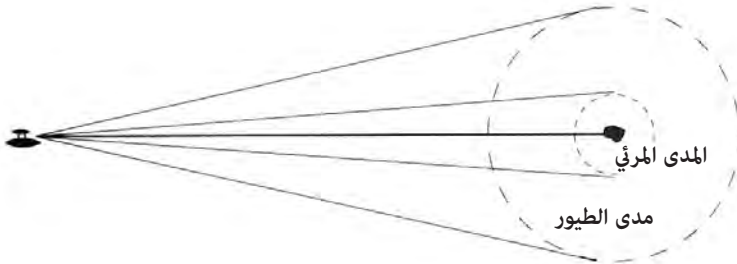

الشكل (208): مبدأ توسيع هدف الرسو. ينشأ عدم تأكد كامن للموقع في الرحلات الطويلة. وبزيادة الحجم الفعال للجزيرة عن طريق مشاهدة طيور برية، على الملاح أن يقترب لمسافة 35 ميلاً فقط من الجزيرة.

يوضح الشكل (208) فكرة الهدف الموسع لليابسة بواسطة الطيور، حيث يبدو مدى النظر أصغر بكثير من مدى تغذية الطيور البرية. يقدر المؤلف ديفيد لويس أن طيور الفرقاطة والأطيش تتغذى على بعد 30 إلى 50 ميلاً من اليابسة⁽¹⁵⁾. ربما تتذكر من الفصل الثاني أن ملاحى كارولان كانوا يقسمون الرحلة إلى سلسلة من المقاطع (etaks) والتي تمثل موقع «جزيرة مرجعية» مقابل أجزاء من أفق تشرق فيه بعض النجوم وتغرب. مع تقدم الرحلة، يحافظ الملاح عقلياً على

المقطع الذي كان عليه. يدعى آخر مقطع في الرحلة «مقطع الطيور»، حيث يتوقع الملاح في هذه المرحلة رؤية طيور برية ترتبط بالجزيرة المقصودة. في أغنية تاهيتية أخرى ترجمت من قبل فرانك ستيامسون دعيت «أرض مشاهدة» أشير إلى طيور برية (عودة) وطيور بحرية أيضا⁽¹⁶⁾:

أشاهد أرضا

انظر

راقب، راقب دوما

احتفظ برؤية حادة،

رؤية حادة!

هنا أنا على منصة الصاري

أتطلع لرؤية طيور برية

حافظ على رؤية حادة

أيها القبطان

عينك عينا إلهة المحيطات الداكنة

عينك عينا إله سماوات تضيئها أشعة الشمس

عيونهم عيون تحافظ على رؤية حادة!

انظر

تعتمت السماء حولي

برفات من طيور بحرية حول مقدمة السفينة الطويلة

السماء تعتم حولي!

أيها القبطان

الآلهة تراقب من خلال عينيك

عيونهم هي العيون التي تحافظ على رؤية حادة

انظر

الآن تسمع صرخات الطيور البرية وهي تنحدر

إلى قعر الأمواج على امتداد الأفق

آه! إنها تحط الآن على حيد منخفض

تسمع صرخات الطيور البرية وهي تغوص إلى قعر الأمواج!
تستقر الآن فوق الأرض
التي ترتفع فوق حافة المحيط!
أيها القبطان
ما الأرض التي وصلت إليها
ما الأرض التي رأيتها؟
انظر
إنها أرض المياه الصافية
إنها حقا وطننا، أرض المياه الهادئة.

سفن في البحر

يمكن أن تقدم السفن الأخرى في البحر أدلة حول الموقع للملاح. تصور بحارا يقترب من جزيرة ويشاهد زورق صيد صغيرا غير مهيا للبحار العالية. يمكن للملاح أن ينتظر حتى يلتقط الصيادون شباكهم، ثم يتبع القارب العائد إلى اليابسة، كما يفعل بالنسبة إلى طيور العودة. أكثر من ذلك لو صادفت سفينة فرما ستلوح لهم وتسالهم عن الاتجاه.

في العام 1877 أبحر رجل الأعمال توماس كرابو من نيو بيدفورد في ماساتشوسيتس مع زوجته بقارب طوله 19 قدما، ليصبح حامل السجل القياسي في عبور المحيط الأطلسي في قارب صغير. لم يتخذ كرابو احتياطات للملاحة عدا العثور على سفن أخرى أثناء رحلته يمكنه التلويح لها، وسؤالها عن الموقع⁽¹⁷⁾. وصل كرابو في النهاية إلى اليابسة في بينزاك إنجلترا بعد شهرين في البحر. كان تقليد إيقاف بعض السفن لبعض على طرق الملاحة المزدهمة شائعا في عصر السفن الشراعية، وتمتلى سجلات السفن بإشارات لهذه التوقفات، حيث يتم خلالها الحصول على معلومات عن المواقع في البحر ومقارنتها من بين أشياء عديدة أخرى.

حتى مجرد مشاهدة سفن أخرى في البحر يمكن أن يعطي الملاح أدلة على الموقع والاتجاه. بوجه مسار المواصلات الرئيس عبر المحيط الأطلسي ليعطي أصغر مسافة ممكنة بين المرافئ. في حالات كثيرة تتبع سفينة تعبر المحيط مسارا يُدعى

زملأونا الجوالون

«ممر الدائرة الكبيرة». يمكن تمييز ممر الدائرة الكبيرة من خط البوصلة بالطريقة التالية: خط البوصلة هو مسار ذو اتجاه ثابت نسبة إلى الشمال الحقيقي. لكن خط البوصلة ليس أقصر مسافة بين نقطتين. أقصر مسافة بين نقطتين على الأرض ستكون ما تحصل عليه بوصل هاتين النقطتين على كرة بخيط وتشده تماما. في الشكل (209) أُبين ممر الدائرة الكبيرة الذي يصل مدينة نيويورك بلندن بالطائرة.



الشكل (209): ممر الدائرة الكبيرة من مدينة نيويورك إلى لندن بالمقارنة مع خط البوصلة.

ليست الطائرة محدودة بشواطئ، لكن السفن مقيدة بها. يشير الشكل (210) إلى بعض مسارات السفن الرئيسية في المحيطات. يؤدي عدد من الخصائص دورا في هذه المسارات: الاتصالات بين مرافئ رئيسة، والممرات الدائرية الكبيرة، وحدود الشواطئ، والقنوات الكبرى التي تربط المحيطات، والمضائق عميقة. في الشكل يمكن بسهولة رؤية الممرات الدائرية الكبرى بين مرافئ الأطلسي والهادئ. تخلق القنوات عددا من نقاط الاختناق، خصوصا قناة بنما، وقناة السويس. مضيق ملقا بين شبه جزيرة ماليزيا وجزيرة سومطرة هو اختناق رئيس آخر في طرق المرور المحيطية، وبالمثل يحمل مضيق جبل طارق كثافة عالية من حركة السفن الداخلة إلى البحر الأبيض المتوسط والخارجة منه. أخيرا للساحل الجنوبي من أفريقيا كثافة عالية من المرور بين المحيط الأطلسي والمحيط الهندي.

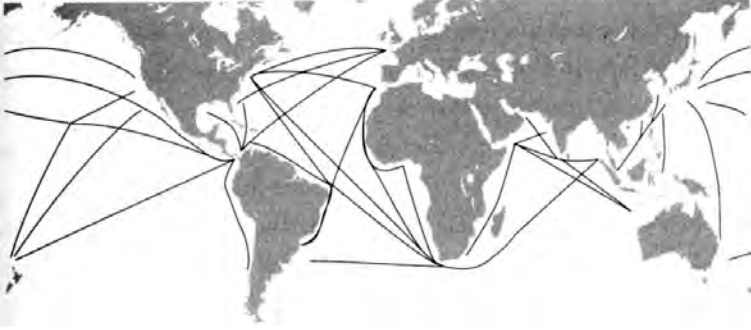

الشكل (210): ممرات المواصلات الرئيسية في العالم.

ليس من المستغرب أن تكون بعض المناطق ذات كثافة المرور العالية في المحيطات عرضة للقراصنة. كانت المنطقة حول مضيق جبل طارق مهددة بالقراصنة البربر. الفوهة من البحر الأحمر إلى الخليج العربي على طول القرن الأفريقي هي موطن لقراصنة من الصومال في الوقت الحاضر. السفن التي تعبر مضيق ملقا عرضة للقراصنة أيضا.

لو كان ملاح بعض الإمام بأمامات الممرات في المحيطات، يمكنه أن يضيف ذلك إلى معرفته بتثبيت الموقع، ليحصل على مؤشرات على خطوط العرض أو الطول. هنا ثلاثة أمثلة على ذلك:

لين ولاري باردي: بينما كانا يعبران خليج البنغال، أبحرا عمدا في مسار بعيد إلى الجنوب، كي يبقيا بعيدا عن طرق الملاحة المزدحمة بين سريلانكا ومضيق ملقا. ومن غير أن يعلما كان هناك اضطراب كبير بضغط منخفض يخلق تيارا سحبهما إلى العودة شمالا. عندما استمرا في رؤية سفن كبيرة، أدركا أن هناك خطأ ما، واستخدما في النهاية مزيجا من تثبيبات سماوية، وظهور السفن لاستنتاج وجود تيار مجهول سحبهما إلى خط عرض أعلى، حيث اتخذوا بعد ذلك إجراءات لتجنبه⁽¹⁸⁾. (انظر أيضا الصفحة 175 في الفصل 14).

ستيفن كالاهان: أبحر ستيفن كالاهان منفردا في قارب شراعي من جزر الكناري نحو أنتيغوا في يناير من العام 1981. بعد بضعة أيام وخلال عاصفة تعطل قاربه بشكل سيئ إثر ارتطامه بجسم غير معروف. اضطر

إلى الالتجاء إلى طوافة نجاة، وانجرف غربا بحسب التيار الاستوائي الشمالي 76 يوما، ورسا على اليابسة قرب غوادالوب. خلال انجراه شاهد عددا من السفن على طول المسار، وحاول أن يلوح لها لكن من دون نجاح. على الرغم من عدم المساعدة استطاع تقدير خط الطول، وبالتالي تقدمه غربا من نمط المرور في المحيط. كان يعلم أنه يقترب من البحر الكاريبي عندما بدأ يشاهد مرورا للسفن على مسار شمال - جنوب بين شمال أمريكا وجنوبها. وصف تجربته في كتابه «انجراف: ستة وسبعون يوما من الضياع في البحر»⁽¹⁹⁾.

وليام وسامبون بتلر: أبحر وليام وسامبون بتلر في جولة إبحار حول العالم من فلوريدا في العام 1989. بعد عبور قناة بنما، أبحرا غربا في المحيط الهادئ. على بعد 1200 ميل في عرض البحر اصطدم قاربهما الشراعي بقطيع من الحيتان وغرق.

نجا وليام وسامبون على طوافة، وانجرفا شرقا بفضل تيار استوائي معاكس، جلبهما أقرب إلى اليابسة. في طريقهما شاهدا عددا من سفن النقل تتجه إلى قناة بنما وتعود منها على الممرات الدائرية الكبيرة عبر الأطلسي. ومثل كالاهاان حاولا - لكن من دون نجاح - أن يلوحا للسفن، لكنهما استطاعا استخدامها لتقدير موقعهما. سجل هذا في كتابهما «66 يوما من الانجراف»⁽²⁰⁾.

خلال النهار من السهل رؤية سفن عابرة للمحيطات على مسافة تصل حتى عدة أميال. من ناحية أخرى، من غير المحتمل مشاهدة زورق أو طوافة نجاة من سفينة كبيرة. من الصعب رؤية زوارق صغيرة على مسافات أكثر من نصف ميل في المحيط. لا يتطلع الناس وهم على جسر سفن حاويات أو سفن صيد كبيرة عادة لمشاهدة سفن أصغر في البحار العالية، ومن المحتمل جدا أن توجه سفنهم بملاح آلي. يفسر هذا إلى حد بعيد عدم مشاهدة كالاهاان وبتلر من السفن التي رأوها. في الليل يمكن تمييز مرور السفن العابرة للمحيطات من أضوائها الملاحية، المؤسسة على معايير دولية. يبين هذا في الشكل (211). يضاء الجانب الأيسر من السفينة في المقدمة وإلى الجانب بضوء أحمر. ويضاء الجانب الأيمن للسفينة في المقدمة وإلى الجانب بضوء أخضر. فيما يضاء القسم الخلفي بضوء أبيض، على الرغم من أن الضوء الأبيض يرى أحيانا من 360 درجة إذا كان موجودا فوق الصارية.

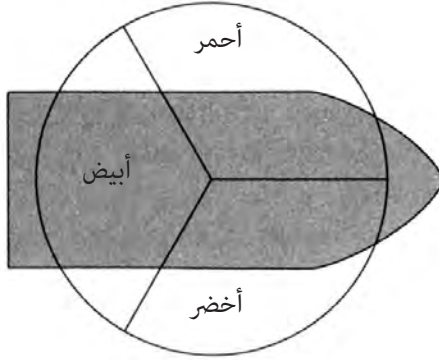

الشكل (211): اصطلاح أضواء الملاحة على السفن البحرية.

في كثير من الأحيان يُرى الضوء الأحمر والأخضر والأبيض على سفينة في الوقت نفسه، ويعطي هذا الناظر بعض الفكرة عن اتجاه السفينة. إذا شاهد مراقب ضوءاً أحمر على اليمين وضوءاً أخضر على اليسار فمعنى ذلك أن السفينة تتقدم نحوه. من ناحية أخرى إذا رأى المشاهد الضوء الأحمر على اليسار، والضوء الأخضر على اليمين فمعناه أن السفينة تبتعد عنه. إذا كان الضوء الأخضر وحده مرئياً، فإن القارب يتحرك إلى اليمين، وإذا كان الضوء الأحمر فقط مرئياً فستكون السفينة متحركة إلى اليسار. فن الاستدكار متوافر في الملاحة البحرية. لتذكر التموضع يمين/يسار لأضواء الملاحة، يمكن للمرء أن يستخدم «نبيذ بورت أحمر»^(*). يساعد هذا في تذكر أن الضوء الأحمر هو على يسار أو «بورت» السفينة.

الطائرات

الطائرات، مثل الطيور والسفن، يمكن استخدامها في بعض الحالات لتساعد في الملاحة. يمكن غالباً تحديد الطائرات خلال النهار بواسطة سحابة الذيل عالياً في السماء، وخاصة إذا كانت هناك جبهة هوائية دافئة آتية، وإذا تسكعت سحب الطائرة في الجو. من الصعب مشاهدة طائرات نفاثة تطير بسرعة ثابتة على ارتفاع

(*) التشابه بين «بورت»، وهي علامة النبيذ الأحمر الفرنسي، و«بورت» التي تعني الجانب الأيسر للسفينة، في الأصل «port wine is red». [المترجم].

زملأونا الجوالون

ثلاثين إلى أربعين ألف قدم وحدها، لكن وجود سحابة ذيل، ولو كانت قصيرة، يمكن أن يساعد في مشاهدتها. في الليل تستخدم الطائرات اصطلاحات الأضواء نفسها المستخدمة في ملاحه السفن الشكل (212). يمكن تمييز اتجاه حركة طائرة ما في الليل من أضواء الملاحه على الجناحين. هناك أضواء ملاحه حمراء وخضراء موجهة إلى الأمام على نهايتي الجناحين (أخضر على اليمين وأحمر على اليسار) وأضواء بيضاء تومض تشير إلى الخلف.

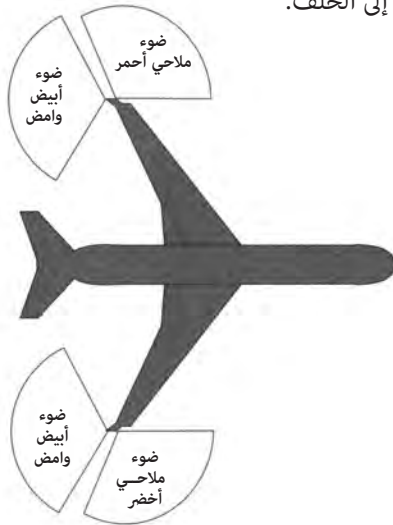

الشكل (212): أضواء الملاحه على طائرة نفاثة حديثة. أضواء بيضاء تومض في مؤخرة الجناحين. عادة ضوء أخضر مستمر على الجانب الأيمن، وضوء أحمر مستمر على الجانب الأيسر.

يمكن أن تكون الطائرات مفيدة كمؤشرات على الاتجاه فقط إن كنت تعلم شيئاً عن مواعيدها ومساراتها. في بعض المناطق مثل وسط الولايات المتحدة تكون الرحلات عشوائية جداً، بحيث تكون المعلومات ضئيلة عندما تشاهد. من ناحية أخرى، في مناطق أقل ازدحاماً بالسكان، تكون رحلات الطائرات أكثر قابلية للتنبؤ. إحدى هذه المناطق نيو إنجلاند والمقاطعات البحرية في كندا. الطائرات التي تغادر مراكز السكان الكبيرة على الشاطئ الشرقي للولايات المتحدة متوجهة إلى أوروبا تغادر نموذجياً في فترة متأخرة من بعد الظهر وأوائل فترة المساء، وتتبع نوعاً من طريق دائري كبير كما هو مبين في الشكل (209). في ذلك الوقت هناك عدد كبير

من الطائرات النفاثة العابرة للمحيط الأطلسي تتبع طريقا من الجنوب الغربي إلى الشمال الشرقي في رحلاتها المغادرة.

في المقابل تمر الطائرات العائدة من أوروبا فوق المقاطعات البحرية ونيو إنجلاند في منتصف النهار حتى أواخر فترة ما بعد الظهر. يظهر الشكل (213) صورة قمر صناعي من إدارة الفضاء والطيران الوطنية الأمريكية (ناسا) لسحب ذيل طائرات نفاثة تظهر فوق نونا سكوتيا باتجاه مميز جنوب غرب - شمال شرق. سميت هذه الفترة «فترة ازدحام السير العالمية» (international rush hour) بسبب حجم الطيران الكبير خارج البلد.



الشكل (213): سحب الذيل فوق نونا سكوتيا وخليج فندي من طائرات تطير من أوروبا إلى الساحل الشرقي لأمريكا الشمالية.

المناطق الأخرى من العالم التي يمكن استخدام مسارات الطائرات فيها لمعرفة الاتجاه هي شمال غرب المحيط الهادئ وخليج ألaska، حيث يمكن رؤية رحلات الطيران من آسيا وإليها على مسارات دائرية كبيرة. في شمال شرق المحيط الهادئ تكون الرحلات بين مدن الشاطئ الغربي للولايات المتحدة وجزر هاواي شائعة، ويمكن أن تفيد في تحديد الاتجاه.

يمكن الاستفادة من معرفة مهمات طواقم الطائرات للحصول على تثبيت جيد نسبياً للموقع. هذا مماثل لمعرفة طبائع الطيور. يأتي هنا مثال على استخدام الطائرة لمعرفة الموقع من الحرب العالمية الثانية. تحطمت قاذفة قنابل من نوع B-24 للويس زامباريني وفرانيسيس مكنمارا وراسل ألان فيليبس على بعد 850 ميلاً غرب أوهايو في هاواي، ونجوا بركوب طوافة إنقاذ. انجرف الثلاثة غرباً مع التيار الاستوائي الشمالي لكن بمعدل غير معروف. كانوا يعلمون أنهم ينجرفون باتجاه جزر مارشال، لكنهم لم يعلموا كم تبعد هذه الجزر إلى الغرب.

في أحد الأيام ظهرت قاذفة قنابل يابانية في السماء، وشتت عدة هجمات على الطوافة، ثم غادرت. بمعجزة لم يُجرح أي من الركاب الثلاثة، على الرغم من أن الطوافة احتاجت إلى إصلاح فوري. شرع فيليبس وزامباريني بتحديد خط الطول من معرفة توقيت هجوم الطائرة عليهم. افترضوا أن الطائرة جاءت من قاعدة يابانية في جزر مارشال، وربما غادرت بعد شروق الشمس مباشرة. أعطاهم زمن ظهور الطائرة مسافة محتملة عن جزر مارشال وعن خط الطول. الفارق بين خط الطول الذي سقطوا عليه وموقعهم أعطاهم معدل انجرفهم مع التيار، واستخدموه لتقدير موعد وصولهم إلى جزر مارشال. تنبأ فيليبس وزامباريني بموعد رسوهم بدقة يوم واحد فقط بعد انجرفهم في المحيط 47 يوماً⁽²¹⁾.

سر اللمعان تحت الماء

هناك ظاهرة غريبة تُدعى «تي لابا» (te lapa) في حيد سانتا كروز (جزر شرق جزر سولومون). وصفت بأنها «ضوء تحت الماء»، وبحسب تقارير الملاحين المحليين فإنها تشير إلى منحى جزر نائية في الليل. يصف ديفيد لويس مؤلف كتاب «نحن الملاحون» هذه الظاهرة بالقول: «إنها تتألف من خيوط وومضات ولوحات من

الضوء تومض فترات، وكلها موجودة تحت سطح الماء بعمق جيد. تماما كالبرق، فهي تلمع وتنطلق وهي في حركة دائمة. تحدث هذه الظاهرة تحت عمق أكبر بكثير من الإضاءة العادية لمسافة تمتد من قدم أو اثنتين حتى مسافة 1 فathom⁽²²⁾.

قابل لويس ثلاثة ملاحين من مناطق متباعدة جدا في المحيط الهادئ وصفوا كلهم ظاهرة مماثلة تشير إلى اتجاه اليابسة. وعادة توجد على بعد يصل إلى مائة ميل عن اليابسة.

دُكر «اللمعان تحت الماء» لـ لويس من ملاح من جزر غيلبرت (جزء من جمهورية كيريباتي). تبعد جزر غيلبرت مسافة 1200 ميل من جزر سانتا كروز. دعاها الملاح إيرا من جزر غيلبرت بـ «te mata»، وأعطى وصفا مماثلا لتلك التي أعطاه ملاحو سانتا كروز: «ليس هذا تألقا ناجما عن تيار إثير زورق، لكنه يرى أفضل ما يكون عندما يحمر الزورق ببطء شديد. يتحرك «te mata» كلما كان الانتقال من اليابسة أبعد، وكلما كانت المسافة إليه أقصر. إنه ينطلق بسرعة في اتجاه أو أكثر بدلا من أن يذهب ويعود. إنه كالبرق. نراه على بعد 18 بوصة تحت السطح وفي الأسفل. عندما تكون اليابسة قريبة هناك الكثير من التألق، ليس لهذا أي علاقة إطلاقا بـ «te mata»، وليست له أي فائدة في الإشارة إلى اتجاه اليابسة»⁽²³⁾.

قابل لويس أيضا ملاحا من تونغو، على بعد 1400 ميل تقريبا من جزر سانتا كروز أو جزر غيلبرت. والذي تحدث عن ظاهرة مماثلة. لكنه دعاها «ulo aetahi»، وتعني «مجد البحار». وصفت هذه الظاهرة كسابقتيها بأنها ضوء متألق ينطلق في البحر ويشير إلى اتجاه اليابسة.

ينجم الضوء الطالع من الزبد الذي يخلفه زورق من إنارة بيولوجية من متعضية وحيدة الخلية تُدعى «دواميات السياط» (dinoflagellate). إذا حدث اضطراب كبير في الضغط مثل وجود تيار خلف زورق، أو تحطم موجة على الشاطئ، وسط تركيز كبير من هذه المتعضيات، يمكن رؤية إصدار قوي من الضوء. ربما كان الملاحون الذين قابلهم لويس والذين تحدثوا عن ظاهرة التألق العادية «عنون بها التألق البيولوجي الصادر عن هذه المتعضيات.

هناك مثال معروف على الملاحظة بحسب ظاهرة التألق البيولوجي. استخدم رائد الفضاء جيمس لوفيل، الذي قاد سفينة الفضاء أبولو 13 ذات النهاية السيئة،

الضوء من هذه المخلوقات للعثور على طريق النجاة. في العام 1954 انطلق لوفيل من حاملة الطائرات «شانغري لا» في بحر اليابان. تعطل جهاز ملاحته الإلكتروني ولم تكن لديه طريقة لتحديد موقع «شانغري لا». بعد أن أطفأ الضوء في قمرة، لاحظ أنثرا متألقا يظهر في التيار خلف حاملة الطائرات. تبع التيار المتألق هذا الناجم عن المحركات ورسا على اليابسة⁽²⁴⁾.

كتب ملاحون غربيون عن ظاهرة مماثلة للمعان تحت الماء عند الاقتراب من اليابسة. في العام 1727 نشر القبطان جورج شيلفوك كتابه «رحلة حول العالم عن طريق البحر الجنوبي الكبير»، حيث وصف لمعانا غريبا في اتجاه الشاطئ نحو البرازيل يشبه أوصاف «te lapa»، وألمح إلى أن هذه المعلومة شائعة: «علي أن أقول لك إنك لا تكاد تقترب من ساحل البرازيل حتى ترى في الليل نوعا من الضوء الخافت، يتألق ويومض (إذا صح وصفي هذا) في جزء من الأفق الممتد على الشاطئ، عندما تبدأ بملاحظة هذه الظاهرة، ربما تطمئن نفسك أنك لست على بعد أكثر من 25 عصبة عن اليابسة، بالتالي وجدتها وهذه هي (كما قيل لي) كانت ملاحظة الملاحين البرتغاليين جميعهم.

تُشير ماريان جورج، التي تعاونت مع جورج لويس⁽²⁵⁾، أيضا إلى رؤيتها لـ te lapa في عدد من المناسبات تحت قيادة ملاح خبير هو الزعيم كافيا⁽²⁶⁾. تكتب جورج: «أمكنني أن أرى أن هناك بداية ونهاية لخط من نبضات الضوء الآتية نحوي. حدثت بسرعة كبيرة جدا - في جزء من الثانية - بحيث إنه ليس من السهل رؤيتها أو وصفها»⁽²⁷⁾.

أجري اختبار حديث لظاهرة «te lapa» من قبل البروفسور ريتشارد فاينبرغ من جامعة ولاية كنت في جزر سانتا كروز فيكاو وتاوماكو، حيث صادف لويس وجورج هذه الظاهرة. قابل فاينبرغ عددا كبيرا من البحارة المحليين في المنطقة الذين أيدوا إلى حد كبير أوصاف لويس وجورج لهذه الظاهرة⁽²⁸⁾.

في العديد من مقابلات فاينبرغ، مع ذلك، بدا أن طبيعة هذه الظاهرة واستخدامها، اختلفا من شخص إلى آخر. أبحر فاينبرغ نفسه في قارب مع ملاح خبير يدعى كليمنت تينيو في جزر ريف في الليل، ليرى إن كان بوسعه شخصيا توثيق هذه الظاهرة تحت ما بدا أنه ظروف جيدة للمشاهدة. على الرغم من أن فاينبرغ

لاحظ العديد من ظواهر التألق البيولوجية العادية، فإنه لم يلاحظ الـ «te lapa». يقول فاينبرغ إنه شعر كأنه يبحث عن رجل الجليد الغامض⁽²⁹⁾. لكنه لم يرفض الفكرة تماما.

لو كانت ظاهرة «te lapa» جزءا من الخيال الجماعي، فلن تكون المرة الأولى التي يتتبع العلماء فيها أضواء غريبة. هناك تقارير أخرى عن أضواء غير مفهومة تظهر في الليل، خصوصا جاك - المصباح أو (Jack-o-lantern). هذا عبارة عن ضوء شبحي يقال إنه يظهر عائما فوق المستنقعات والأغوار في الليل وله تاريخ شعبي يصف منشأه.

من ناحية أخرى لو كان «te lapa» حقيقيا، فما العمليات التي تخلقه؟ في ورقة حديثة، قدّم جورج بعض الأفكار. بين الأفكار التي اقترحها، الفكرة التي تقول إن التألق البيولوجي يمكن أن يكون المصدر الأصلي للضوء، لكن أنماط الأمواج والتضخمات بين الجزر يمكن أن تركز الضوء كما تفعل العدسات لخلق أنماط متغيرة تشير باتجاه الجزر. فكرة أخرى قدمها هي أن «te lapa» عبارة عن ضوء يرتبط بالنشاط الزلزالي⁽³⁰⁾.

مثل فاينبرغ وجورج أصبت بالفضول لمعرفة أصل الـ «te lapa». كان حدسي الأولي هو أنها ربما كانت مرتبطة بنوع من التألق البيولوجي يمكن تمييزه بسهولة من مصادر عادية يجدها المرء في تيار خلف زورق أو من أمواج متحطمة. تناقشت مع زميل من جامعة هارفارد هو ودلاند هيسستينغ الخبير في التألق البيولوجي لمتعضيات دواميات السياط. أريته كتابات ديفيد لويس حول الموضوع، وسألته عما إذا كان من الممكن أن يصدر دواميات السياط ضوءا يحدث هذا التأثير. قال بروفيسور هيسستينغ إنه رأى شيئا يطابق وصف الضوء تحت الماء عندما تثب الأسماك. في كثير من الأحيان فإن «الفسفرة العادية» (normal phosphorescence) التي أشار إليها البحارة هي نتيجة التماوج البطيء للماء، لكن عندما تتعرض دواميات السياط لموجة ضاغطة فجائية فإنها تصدر ضوءا على مدى زمني قصير.

أخذني بروفيسور هيسستينغ إلى مخبره، حيث كان يحتفظ بقوارير ضخمة من الـ «psrocystis lunula» وهي صنف من دواميات السياط. استغرق الوقت مني عشر دقائق لتتأقلم عيناى على الظلام، ثم استطعت أن أرى الضوء الصادر من

هذه المخلوقات الصغيرة. تصدر دواميات السياط بعفوية ومضات من الضوء تبدو مثل شرارات كهربائية ضئيلة. إضافة إلى ذلك، لو ضربت بموجة ضغط فإن أعدادا بكاملها تصدر ومضات من الضوء. لدواميات السياط إيقاعها اليومي الخاص بها: دورة نوم/ استيقاظ ترتبط بالليل والنهار. وهي تصدر الضوء خلال دورة الليل.

ليس من المفهوم تماما كيف تساعد ومضات الضوء هذه المخلوقات كي تبقى على قيد الحياة. لكن إحدى الفرضيات تدعى نظرية «إنذار اللص». في نموذج إنذار اللص إذا كانت دواميات السياط بالقرب من القريدس أو مخلوق صغير آخر يحاول أن يأكلها، تطلق موجة الضغط ضوءا. وعندما يحدث هذا فهي تبعث برسائل لملتهمات أخرى قريبة منها، ربما تود أكل القريدس أن هناك طعاما بالقرب منها. تلتهم القريدس بسرعة من قبل الملتهم الأكبر منها، مما ينجي دواميات السياط. مهما كانت الآلية، من الممكن تماما الحصول على ومضات لامعة سريعة من دواميات السياط عندما تقفز الأسماك تحت الماء. ويتطابق هذا وصفا لظاهرة «الضوء تحت الماء». في نقاشي مع عدد من الغواصين وعلماء بيولوجيا المحيطات من معهد ودز هول للمحيطات أكدوا لي وصف البروفسور هيسستينغ عن نوع من وميض موجه لامع يرتبط بانطلاق الأسماك في مياه غنية بدواميات السياط.

أردت أن أضع هذا للاختبار في ظروف متحكم فيها. أعطاني بروفسور هيسستينغ عينة صغيرة من دواميات السياط. أخذتها إلى البيت وقرأت بعض المراجع حول طرق تربيتها. خلال عدة أشهر، ربيت 4 لترات من مياه البحر تحتوي تركيزا عاليا منها في قبو منزلي. لتقليد حركة سمكة بالشكل الأفضل في ظروف مخبرية فكرت أن طعاما مهترزا مقطعا ربما يقدم تقريبا معقولا. ساعدني الدكتور فولفانغ روكنر من مركز علوم جامعة هارفارد بلطف على تصميم تجربة في غرفة مظلمة حيث استخدمنا دلو بلاستيكي بطول 3 أمتار تقريبا، ملأته بمياه بحر غنية بدواميات السياط. انتظرنا الدورة الليلية في الإيقاع اليومي لدواميات السياط، ثم سحبنا الطعام خلال الدلو. بدأ الإصدار الضوئي الناتج بالفعل شبيها جدا بما تخيلته عن «الضوء تحت الماء» المبني على الأوصاف التي قرأت عنها. يمكن للقارئ أن يتفحص الوميض الذي سجلناه على اليوتيوب تحت عبارة بحث باسم: مشروع الضوء تحت الماء⁽³¹⁾.

الآن لا يثبت وجود وميض كالبرق ناتج عن وثب الأسماك بأي شكل من الأشكال أن هذا هو أصل الـ «تو لابا». لكنه يقدم على الأقل تفسيراً معقولاً. ربما يفكر القارئ الحصيف الآن كيف يمكن للأسماك القافزة أن تغطي معلومات حول الاتجاه، ويجب أن أعتزف بأنه ليس لدي جواب على ذلك. من المعروف أن الأسماك الفتاكة الكبيرة تسبح نحو الجزر في الليل، لذا من الممكن أن ترتبط الومضات بهذه الهجرات. مازال أصل الـ «تو لابا» غير واضح، لكن هذه الفكرة على الأقل قابلة للاختبار. لو كان الـ «تو لابا» حقيقة، فلا بد أن يكون بالإمكان التقاطه بجهاز تصوير حساس. يمكن مقارنة تركيب الطيف لهذا الضوء بالتوزيع المعروف لترددات الضوء التي تصدرها مجموعات دواميات السياط. ستكون هذه خطوة كبيرة في حل هذا اللغز.

قصة بينتابو

لا يوجد الملاحون معزل عن مجتمعاتهم بل هم جزء من نسيج تلك المجتمعات. لا توجد تقنيات الملاحة ككيانات مستقلة، غير أنه يجب حياكتها بعضها مع بعض خلال رحلة. فيما يلي وصف متصور بُني على أسطورة ملاحه أنثى دعيت بينتابو من جزر غيلبرت في المحيط الهادئ. أحاول من خلال عرض هذه القصة أن أبين كيف تجتمع عناصر الثقافة والملاحة والرحلات بعضها مع بعض. تتجمع قصة بينتابو حول رحلة من جزيرة تاراوا المرجانية إلى أبيماما في جمهورية كيريباتي الحالية.

قص القس الفرنسي ارنست ساباتيير أسطورة ملاحه تدعى بينتابو (Baintabu) من جزر غيلبرت في كتابه ركوب خط الاستواء. بحسب ساباتيير فقد رافقت هذه الملاحة فرقة مغيرة من موطنها في جزيرة أبيماما إلى جزيرة تاراوا المجاورة. في رحلة العودة من تاراوا سقطت من الزورق الأمامي، وأنقذت من قبل آخر زورق

«كانت هذه هي أسرار الملاحين».

في المجموعة. لم يتمكن سوى القارب الأخير الذي كانت بينتابو عليه من العودة إلى أبيماما. يضع ساباتيير تاريخ هذه الحادثة عند العام 1780 تقريبا. لا نعلم ما إذا كانت الحكاية كما رواها ساباتيير أسطورة، أم إنها مبنية على حوادث حقيقية. قص كابيلي، وهو مستوطن قديم في جزيرة جالويت من جزر مارشال، حكاية مشابهة للقبطان وينكلر⁽¹⁾. بحسب وينكلر خلال العام 1830 تقريبا أبحر أسطول صغير مؤلف من 100 زورق في رحلة. هلكت المراكب كلها عدا واحد منها كانت ابنة الزعيم على متنه. تقع جالويت على بعد 500 ميل شمال غرب أبيماما. بنيت النسخة الأسطورية لقصة بينتابو المذكورة فيما يلي على تقارير عن التقاليد الثقافية والملاحية لجزر غيلبرت من عدد من المصادر. في نحو زمن تقارير ساباتيير في العام 1938 اقتحم التأثير الغربي الأوروبي معظم الثقافات المحلية، غير أن ساباتيير سجل بعض الآثار المتبقية، والتاريخ الشفهي لثقافة الرحلات. كتب السير آرثر غريمبل -1888 1956 كثيرا حول ثقافة جزر غيلبرت وإستراتيجياتها الملاحية في سلسلة من المقالات. تفحص ر.ج روبرتس تاريخ السلالات الحاكمة هناك وبنية نظام الطبقات في أرخبيل أبيماما⁽²⁾.

اختبرت العديد من الإستراتيجيات الملاحية المعزوة إلى تقاليد جزر المحيط الهادئ في سلسلة من الرحلات التجريبية بدءا من ستينيات القرن العشرين، أولا من قبل ديفيد لويس ثم من أعضاء بجمعية الرحلات البولينية المؤسسة في العام 1973. في الملحق 4 أذكر بعض الافتراضات التي استخدمت لخلق رحلة معقولة من تاراوا إلى أبيماما.

قصة بينتابو

جزر غيلبرت

يطلق الاسم جزر غيلبرت (Gilbert Islands) على مجموعة من الجزر المرجانية في جمهورية كيريباتي التي تقع على خط الاستواء، والمتشكلة فوق براكين تحت الماء خمدت منذ زمن طويل. يشكل المحيط وجودا مهيما على تلك الجزر المنخفضة. أحيانا يبدو أن تضخمات كبيرة عند مدات عالية ستكتسح الجزيرة بقوة لا تقاوم. يمكن للرياح التجارية التي تهب من الجنوب الشرقي أن تكون شديدة كالمحيط، حانية شجر جوز الهند إلى الأمام. كما أن مزيج أصوات الأمواج التي

قصة بينتابو

تتحطم على الشاطئ، والرياح التي تضرب الأشجار تشبه صوت وحش هائل يمزق هذه الجزر الضعيفة.

محاربو بيرو

في العام 1400 م تقريبا أغارت مجموعة من المحاربين من جنوب جزر غيلبرت على مجموعة من الجزر المرجانية إلى الشمال الغربي. في جزر غيلبرت الجنوبية هناك جزيرة واحدة مكتظة بالسكان تدعى بيرو (Beru)، ما وضع ضغوطا شديدة على مواردها. أنشأ رجلان من بيرو، هما كيتو وأوكيا، أسطولا مؤلفا من 37 زورقا لاجتياح الجزر إلى الشمال الغربي.

احتل محاربو بيرو في النهاية جزر أبيماما وأبايانغ وماراكي وتاراوا وميانا وكوريا وارانوكا (الشكل 214). يرجع العديد من السكان أصولهم إلى أولئك المؤسسين. بعد اجتياح الجزر لم تكن هناك سلطة مركزية، ومع ذلك تعيش السكان بطريقة شبه سلمية على الرغم من اندلاع معارك بين العشائر المختلفة. لفترة طويلة جاءت السلطة الوحيدة على الجزر من زعماء محليين للقرى الرئيسة فيها.



الشكل (214): خارطة لجزر غيلبرت التي احتلت من قبل محاربين من جزيرة بيرو.

أباتيكو

عاشت عشيرة بينتابو على جزيرة أباتيكو. وهي أبعد نقطة غربا في جزر أبيماما. (الشكل 215). بحسب الأسطورة، عاش ثلاثة إخوة على خط من الجزر إلى الغرب في وقت لم تكن فيه الأرض مفصولة تماما عن السماء. تنازعت الأخت الصغرى مع أبيها وأمها، وتركتهما في حالة غضب، وعثرت على بذور شجرة سحرية. زرعت البذور، وبعد فترة قصيرة نمت شجرة عالية وصلت إلى السماء. تسلقت الأخت الصغرى الشجرة ووصلت إلى امرأة تدعى ناي ني كاراوا (امرأة من السماء)، والتي أوتها. كبرت البنت، وفي النهاية تزوجت، وورقت بطفلة. وبينما كانت الطفلة تتجول في أحد الأيام رأت شجرة باندانوس (شجرة فاكهة تنتشر في جزر المحيط الهادئ).

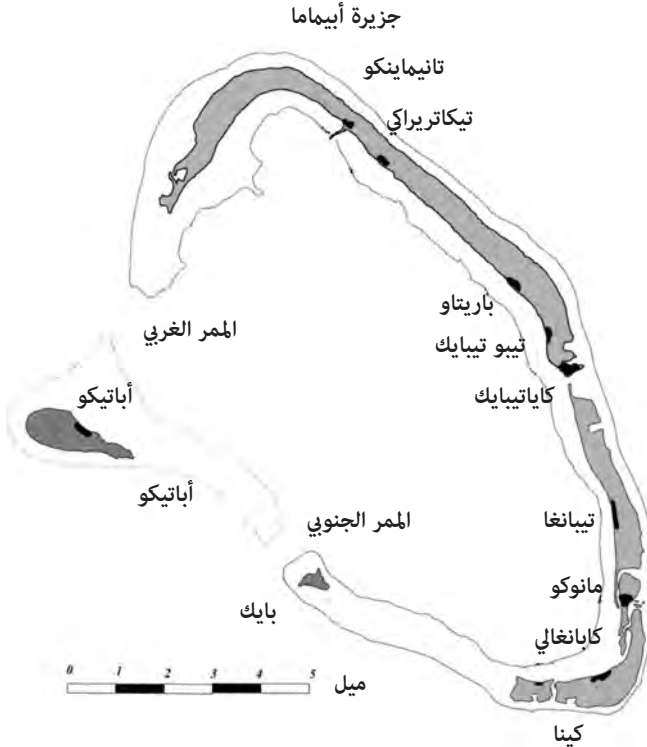

الشكل (215): خارطة جزر أبيماما. المناطق السوداء هي لقرى.

قصة بينتابو

أخبرت الفتاة أباهما أنها ستتسلق الشجرة للتقاط الفاكهة، غير أن والدهما عنفها، «المرأة لا تتسلق الأشجار» بيد أن الطفلة أجابت «سوف أتسلقها بالتأكيد»، وبينما كانت تتسلق الشجرة تدلت خارج غصن منها لالتقاط ثمرة وانكسر الغصن فوقعت على الأرض، وسقطت على جزيرة أباتيكو، حيث قابلت الساكن الوحيد هناك، وهو رجل يدعى نا أوتونغا حيث تزوجته، وكان لها أطفال منه. أصبح الأطفال بحارة عظماء، خلقوا تقاليد الإبحار على هذه الجزيرة.

في الحقيقة تنحدر سكان أباتيكو الأوائل من محاربي بيرو. كان الجانب الشرقي من أبيماما المواجه للأرخبيل مكتظا بالقرى، الصغيرة منها والكبيرة على طول الساحل. مع ازدياد عدد السكان، اندلع القتال بين العشائر المتنافسة في القرى. غادر أسلاف بينتابو، الذين كانوا أقل ميلا للقتال الجزر الرئيسية، إلى جزيرة أباتيكو النائية. وبينما شكل الجانب الشرقي من أرخبيل أبيماما مراكز حضرية كبيرة نسبيا، طورت جزيرة اباتيكو ثقافة ملاحية قوية، حيث صنعت فيها أفضل الزوارق، وتجاوزت تقاليد الملاحه فيها المناطق الأكثر ازدحاما بالسكان في الأرخبيل. أصبحت اباتيكو بمنزلة ناتاكتيت جزر أبيماما.

بكتافة سكانية أقل من بقية جزر أبيماما، توافرت لأباتيكو موارد طبيعية أكبر، وتمتعت بوفرة من الأشجار التي زودت الأخشاب لبناء الزوارق. كانت أباتيكو محمية من التضخمات الشرقية القوية خلف الأرخبيل، ما أكسبها حالة من الهدوء. على العكس من المضائق الضيقة للجانب الشرقي من الأرخبيل كانت الجزيرة عريضة، ما منحها وفرة من المياه العذبة.

كانت ثقافة اباتيكو ومزاجها أكثر تقشفا من شرق أبيماما، كان الرجال صيادين وبحارة وصانعي زوارق وملاحين ولم يفكروا في أنفسهم كمقاتلين. برع جد بينتابو في الملاحة، وقام برحلات عدة إلى جزر ماينا وتارواوا وارانوكا عائدا بأعداد كبيرة من الأسماك وسلاحف البحر. كان أفضل صانع للزوارق في أبيماما كلها، وكان على معرفة وثيقة بالمياه التي تحيط بالأرخبيل كله الذي احتل في الأصل من محاربي البيرو.

تعلم والد بينتابو فنون الملاحة من أبيه، وبنيا معا خليجا على مسافة من القرية الرئيسية التي كانت تمتلك بيتين لصناعة الزوارق وكوخا غريب المظهر من دون قش (الشكل 216)، ومصفوفة من الصخور الموضوعة على الشاطئ. كان رجال القرية

يأتون خلال الفصل العاصف (نوفمبر إلى مارس) ويساعدون في بناء الزوارق، غير أنهم لم يستطيعوا فك لغز الكوخ الغريب ولا الصخور على الشاطئ، كانت هذه هي أسرار الملاحين.



الشكل (216): الكوخ
من دون سقف القش
الذي بناه والد بينتابو
وجدها.

صعود تيتابو

عندما كان والد بينتابو صغيرا جدا حدثت حادثة صغيرة على الجزر الشرقية من أبيماما كان لها تأثير كبير على الأراضي التي احتلها محاربو بيرو. سافر زوج شاب من قرية تابونتيبيكي (انظر الشكل 215) إلى منطقة مقدسة تقع على القناة المنحنية بين الجزيرتين. رافقت تيارات قوية تدفق المد من البحيرة وإليها. كانت المرأة حاملا منذ عدة أشهر، وبحث الزوجان عن السحر في القناة. مع تدفق المد خلال القناة إلى الأربخيل أجريا السحر، طالبين من الأرواح أن تعطي طفلهما روح محارب وجسما ضخما.

كان الطفل ضخما جدا بحيث كان يجب أن تتم ولادته بعملية قيصرية. سميا الطفل تيتابو، ونما بسرعة. لم يكن عملاقا فقط بل محاربا عنيفا أيضا. عندما كان تيتابو في العشرين من عمره وحد بعض القرى في شرق أبيماما بعصابة سيطرت على معظم تلك المنطقة. سرعان ما فرض حكما كان مزيجا من الرعب والمكافأة مبنيا على الخضوع لسيطرته. خلق نظاما طبقيا عبر شرق أبيماما. إذا كان لدى عائلة أو عشيرة شيء ثمين تقدمه، وساعدته طوعا، فإنهم يصبحون أصدقاء له (inaomata). كان هؤلاء من طبقة النبلاء وملوك الأراضي، غير أنه يمكن استدعاؤهم لمساعدة تيتابو أيام الحرب. كان الرجال الأحرار الذين يمتلكون الأراضي من طبقة (aomata). أما الناس من دون أراض، لكنهم أحرار للعمل مع أي شخص، فقد كانوا من طبقة

قصة بينتابو

العامة (rang)، وكان العبيد من طبقة العبيد (toro). كان العامة والعبيد غالباً من الجمهور الذين تجرأوا على معارضة تيتابو. أما العبيد بشكل خاص، فقد كانوا من أولئك الذين أسروا عند الإغارة على جزر مجاورة.

مع صعود تيتابو في السلطة وتحكمه في الجزر بدأ خطر خارجي يتهدهده. بدأ محاربون من جزر ماراكيما الشمالية بالهجوم بانتظام على القرى المنعزلة في أيباماما. هنا ظهر والد بينتابو وجدها في الصورة. أدرك تيتابو أنه لن يستطيع حكم أيباماما بالعنف والاستبداد فقط، بل عليه أن يدافع عنها أيضاً. كان بإمكانه أن يبني أسطولاً لصد الغزاة من ماراكيما، غير أن هذا الأسطول بحاجة إلى ملاح. زار تيتابو يرافقه مساعده للمرة الأولى أباتيكو، التي كانت حتى تلك اللحظة بمنأى عن الأعيه من أجل السلطة. حصل والد بينتابو وجدها على سمعة مختلفة عبر أيباماما: بنوا أسرع الزوارق، وخرجوا في أبعد الرحلات، وعادوا من رحلاتهم البعيدة بينما هلك آخرون. عندما كان تيتابو يصل إلى قرية جديدة في غزواته كان يطالب بقدية عادة على شكل أراض أو تعهدات ليختم صفقة الولاء له. غير أنه عندما نزل على أباتيكو، عرض على السكان منحهم مكانة أسياد الأراضي، أو ملكية دائمة للجزيرة من دون دفع ضرائب من أي نوع، على شرط أن يقدموا خدماتهم كملاحين لأسطوله الحربي عندما يطلب منهم ذلك. اجتمع مجلس كبار السن في أباتيكو، ووافق والد بينتابو وجدها على هذه الصفقة، مدركين أن رفضها سيخلق لهما المتاعب، بينما ستضمن مساعدتهما الحماية لهما. جعلت عزلة أباتيكو النسبية منها عرضة للهجوم، ويمكنها أن تستفيد من دفاع منظم مثل باقي مناطق أيباماما. كانت أول مهمة لتيتابو هي الإغارة على ماراكيما.

ساعد والد بينتابو وجدها على تنظيم أسطول حربي مؤلف من 30 زورقاً ضد ماراكيما. في ذلك الوقت أصبح جدّها طاعناً في السن لا يتحمل الصدمات التي قد يتلقاها خلال الرحلة، لذا أصبح والد بينتابو هو الملاح الرئيس. قاد أسطولاً صغيراً مؤلفاً من 30 زورقاً خلال الممر الغربي لجزر أيباماما، وإلى الشمال من ماراكيما. تغلب محاربو تيتابو بانتظام على سكان ماراكيما الأقل عدداً وأنهوا بذلك غزواتهم. بعد هذا الانتصار دعي تيتابو «سيد الأرض»، مدعماً سيطرته على أيباماما كحاكم لها ومدافع عنها. وفي المقابل أصبح والد بينتابو الملاح الملكي لتيتابو.

طفولة بينتابو

بحلول ذلك الوقت تزوج والد بينتابو. اعتبر الرجال في أيماما في سن الزواج عند بلوغهم الخامسة والعشرين، بينما زوجت النساء في سن الرابعة عشرة أو الخامسة عشرة. تمنح احتياطات الزواج من الأقارب الزواج من ثنائي لهما السلف نفسه حتى ثلاثة أجيال رجوعاً إلى الوراء. جعل عدد سكان أباتيكو القليل البالغ 50 شخصاً هذه العملية صعبة، لذا زوج جد بينتابو وجدتها ابنتها من فتاة من جزيرة كينا القريبة. في التحضير للزواج كان على والدة بينتابو الشابة أن تضي عدة أشهر في كوخ مظلم يدعى كو أو بيت التبييض، كجزء من طقوس متبعة لتبييض بشرتها. كان جلد لها يدلك يوميا بزيت جوز الهند حتى يقرر أنها أصبحت بيضاء بما يكفي للزواج. جلب جد بينتابو وجدتها ووالدها الفتاة الشابة ذات البشرة البيضاء من كينا من دون احتفال. كانت تلك آخر مرة ترى فيها جزيرتها الأصلية.

سرعان ما حملت والدة بينتابو. وخلال حملها أنشد الأقارب والسحرة الأغاني الشعائرية لولادة ناجحة. دخلت والدة بينتابو في عملية الولادة، ووضعت بينتابو بمساعدة داية هناك، غير أنها بدأت تنزف. على الرغم من تعاويز القابلة وأعشابها، نزفت والدة بينتابو حتى الموت. كان لوالد بينتابو الآن طفلة صغيرة يعتني بها، غير أنه كان عليه أن يساعد قرية أباتيكو كملاح رئيس للملك تيتابو. عادة تؤدي الأم دورا رئيسا في تربية الأطفال الصغار، غير أن هذا أصبح الآن من واجب جدة بينتابو. تعاون والدها وجدها وجدتها كعائلة واحدة، وكذلك أولاد عمها الأكثر بعدا في أباتيكو.

وكفتاة صغيرة كانت بينتابو ترافق جدتها في جولاتها اليومية. عند المد المنحسر كانت تساعد في البحث عن القواقع من مخلفات المد. أحد الطقوس الصباحية المبكرة كان أخذ السماد إلى حفر الباي (babai). الباي عبارة عن قلقاس ضخيم ينمو على شكل غذاء كربوهيدراتي. وكنبات محب للماء، فهو يربى عادة في بيئة مستنقعية. وبما أن التربة فقيرة في الجزر كان يجب إغناء حفر الباي بالسماد. تحفظ العائلات مخلفاتها العضوية كلها في سلة، وفي كل صباح تخرج النساء وترمي هذه المخلفات في الحفر. إجراء يومي آخر يتوقع أن تقوم به النساء كل يوم هو إنتاج الخيوط من ألياف قشرة جوز الهند. تعلمت بينتابو ذلك من جدتها وأولاد عمومتها. كانت الألياف

قصة بينتابو

تفصل وتلف على الفخذ لصنع الحبال. استخدمت هذه الخيوط في كل شيء من ربط البيوت بعضها ببعض إلى صنع الألواح للإمساك بالأشعة. في رحلاتها اليومية إلى حفر الباي كانت بينتابو وجدتها تمران قرب بيوت الزوارق والكوخ من دون سقف. أغرمت بينتابو بالعمل الذي كان يتم هناك. أحيانا، قبل أن يشرع والدها في رحلة بعيدة، كان يقضي الليل كله واقفا في الكوخ الغريب يتأمل السماء.

توسلت بينتابو إلى جدتها وجدها أن يدعاهما في بيت الزوارق. بالتأكيد ستقوم بعمل مفيد هناك، جالبة الخيوط أو مهينة نسج خبز الفاكهة للصق الألواح. وافق جدتها الذي كان يتولى صناعة الزوارق بتردد. كان بيت الزوارق يعمل جزئيا كناد للرجال حيث يتناقشون فيه بمواضيع عدة بعيدا عن سماع النساء، غير أنه بسبب ظروفها كان لـ«الشيخ ذي اللحية الرمادية» كما كان الرجال يدعون جدتها نقطة ضعف لديهم، لذا تركوها تتجول بينما كانوا منهمكين في صناعة الزوارق.

على الجزيرة الكبيرة أبياما كان التمييز في الجنس قويا بعد سن الخامسة، غير أنه لم يكن بالأهمية نفسها في أباتيكو. في الجزر الكبرى كان هناك تقيد صارم بالطقوس، حيث رُبي الرجال ليكونوا محاربين، وربيت النساء ليكن أمهات. غير أن ثقافة اتابيكو بنيت أكثر على المهارات الملاحية بدلا من المهارات القتالية بسبب عدد السكان القليل. على النقيض من مناطق أكثر ازدحاما في أبياما، احتل التمييز بين الجنسين مكانة ثانوية مقارنة بالنزعة البراغماتية.

في بيت الزوارق تصادقت بينتابو مع ابن عمها كيميري الذي كان يتعلم كيف يصطاد ويبنى الزوارق مع والده. كان كيميري أكبر بـ 5 سنوات من بينتابو غير أنه كان الطفل الآخر الوحيد في بيت الزوارق، وكان أشبه بينتابو من الرجال الأكبر سنا. يبدأ موسم بناء الزوارق عندما تضرب عواصف نوفمبر. يشار إلى هذا ببزوغ نجم الثريا بعد الغروب مباشرة. في هذا الوقت يدعم الرجل المسن ذو اللحية الرمادية بشكل منتظم بالعمالة. كانت المهمة الأولى هي جمع الأخشاب. تقطع أعمدة من مختلف الأنواع وتترك لتجف. صنعت العارضة الرئيسة للزورق من الخشب الجاف من شجرة مدارية دائمة الخضرة (te itai). وصنعت الأضلاع من الخشب اللين من شجرة (lantern). صنعت الأغشية من قطع من شجرة خبز الفاكهة. صنعت الصواري من جذوع شجرة جوز الهند. استغرق الأمر بضعة أسابيع

لقطع هذه الأشجار وسحبها إلى بيت الزوارق لتجفيفها. عند الخروج لقطع الأشجار كان كيميري وبينتابو يسيران معهم، لكن عندما كان الوقت يحين لقطع أغصان أكثر كانا يتظاهران بالمساعدة في نقلها.

وفيما ينتظر الطاقم جفاف الخشب، يبدأ بصنع أجهزة الحفر. كانت أقوى مادة متاحة لتشكيل الخشب مصنوعة من صدف سمك البطليينوس الضخم. تقطع الصدفة بالشكل الملائم، ثم تربط بجديلة مع قبضة خشبية منحوتة لصنع الازميل. ما إن تربط حتى يشحذ رأس الازميل بحجر من الصوان. تنحت أجزاء الزورق كلها يدويا باستخدام هذا النوع من الأدوات.

أول عمل لصنع الزورق هو تقطيع العمود الخشبي ليصبح عارضة رئيسة على شكل الحرف V باستخدام الازميل. ما إن يتم هذا، حتى يصنع منحني العارضة الرئيسية (أو الهزاز rocker) باستخدام عصا مربوطة إلى إطار لحفظ منتصف العارضة للأسفل، بينما يرفع الودان الطرفين (الشكل 217).

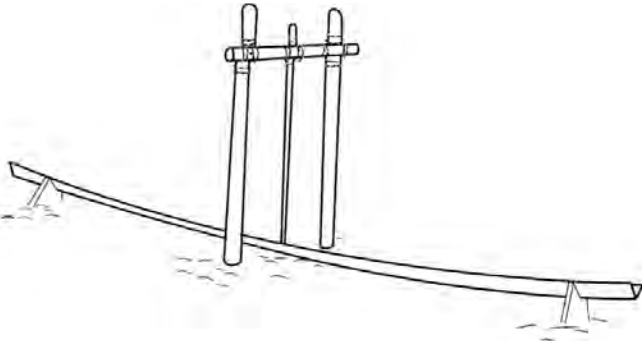

الشكل (217): يصنع «هزاز» العارضة الرئيسية V للزورق بواسطة وتدين وإطار.

كان شكل الهيكل مهما جدا لسرعة القارب ومقاومته للانحراف. احتفظ جد بينتابو بالشكل كله في عقله، وطلب من الرجال تشكيل كل لوح من خشب شجرة الفاكهة حسب المواصفات الدقيقة. كان للجد اسم آخر أيضا (te taibaire) وتعني الكيال. بني كل تفصيل من شكل القارب (الشكل 218) على مقاس جسمه: عرض ظفر الأصبع، وطول الإصبع، وطول اليد، وطول الذراع من المرفق إلى اليد، والفائوم

قصة بينتابو

- طول ذراعين مفتوحين. هنا بدأت بينتابو تعرض مواهبها في الملاحة: كان لديها دماغ يستوعب الأرقام. كانت تتبع جدها من مكان لآخر، وتقارن طول لوح معين بالنسبة إلى جسمها، خالقة في عقلها جدول تحويل بأكمله من مقياس جدها إلى مقياسها الخاصة.

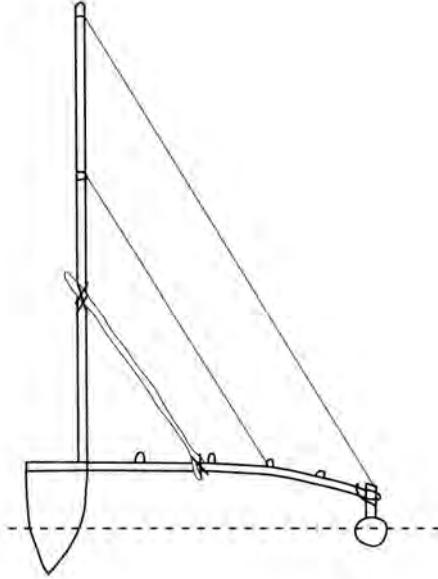

الشكل (218): مقطع عرضي لهيكل ومداد وصارٍ وإطار زورق من جزر غيلبرت.

في إحدى المرات ولدهشة جدها الكبيرة، جاءت بينتابو راكضة نحوه بخوف قائلة: «يربط الرجال الهيكل بحيث إن العارضة ضيقة جدا. عليك أن تأتي بسرعة». على الرغم من أنه ظن أن هذا نوع من التباهي من جانبها، فإنه ذهب معها ليتأكد. بينت بينتابو أن المسافة بين حافتي القارب في الأعلى يجب أن تكون ضعف طول ذراعها، غير أنها كانت أقصر من ذلك بطول يدها. عندما استخدم جدها ذراعيه للقياس وافق على ذلك، وهو يحك رأسه غير مصدق كما فعل أيضا الرجال العاملون على الزورق. على مدى سنين، وخلال الفصل العاصف، هيمنت بينتابو تدريجيا على الإشراف على صنع الزوارق مع استيعابها خبرة جدها في ذلك.

يبدأ فصل الصيد والرحلات عندما يظهر النجم قلب العقرب بعد الغروب مباشرة، وينتهي عندما يظهر الثريا بعد الغروب مباشرة. فصل الصيد والرحلات يمتد من مايو إلى نوفمبر تقريبا عندما تهب الرياح التجارية باستمرار من الشرق والجنوب الشرقي، ويجري في الوقت نفسه تيار بسرعة 1 إلى 2 عقدة من الجنوب الشرقي إلى الشمال الغربي. تتقلب الرياح والتيار بدرجة كبيرة، حتى خلال تلك الفترة، بيد أنها غير موثوقة ومخادعة خلال أشهر الشتاء.

عندما بلغت بينتابو الثالثة عشرة بدأت ترافق ابن عمها كيميري بانتظام في رحلات صيد إلى الحيد المرجاني القريب خلال فصل الصيد. ماداما قد بقيا ضمن جزر أبيماما، فإنهما يكونان نسبيا بأمان. استخدم كيميري خدعة للصيد تعلمها من والده: عندما يجد بحيرة منعزلة يغوص في مياهها، بينما تعتني بينتابو بالزورق. كان يفتش عن مخلوقات غريبة أثناء غوصه، وكان يعثر أحيانا على نوع من بزاق البحر (sea slug). بالعودة إلى السطح كان يقطع بزاق البحر على قطعة من حجر الصوان الذي حملاه في قاربهما للتثقيل، ثم يرميان اللحم المطحون في البركة. كان بزاق البحر بمنزلة سم مخدر يجعل السمك بطيء الحركة ويعوم على السطح من دون وعي. يقوم كيميري وبينتابو بالتقاط الأسماك العائمة وطعن الأسماك المتبقية التي تسبح بكسل أو العمياء في البركة، وغالبا ما كانا يعودان إلى أباتيكو بأسمك أكثر من حمولات زوارق أكبر بطواقم أكثر.

بدء تعلم الفنون الملاحية

كانت سن الرابعة عشرة وقتا حاسما في حياة بينتابو. كانت أباتيكو جزيرة منعزلة في الأرخييل، وكان بيت جدها وبيت بناء الزوارق منعزلين حتى عن القرية الرئيسية في أباتيكو. أزيحت قضية التمييز بين الجنسين عموما تحت البساط، لكن وقت الطمث مثل نقطة تحول مهمة في اتخاذ القرار. كان والدها موجودا في فصل العواصف فقط، حيث قضى معظم وقته كملاح لمجموعة أكبر من الزوارق خلال فصل الرحلات. لم تخطب بينتابو، لكنها كانت في السن التي تدخل الفتاة فيها كوخ التبييض لتعزل قبل الزواج. اجتمع كبار السن لمناقشة

قصة بينتابو

حالتها. كانت النساء تبعد عادة عن عملية اتخاذ القرار في القرية، غير أن هذا الاجتماع ضم بشكل استثنائي جدتها وسيدات أخريات من القرية. حاجج البعض بأن مجرد كون بينتابو أنثى يجعل الحل الوحيد المناسب هو التفتيش عن زوج ملائم لها من خارج الجزيرة وجعلها تدخل كوخ التبييض استعدادا للزواج منه.

ظل والد بينتابو صامتا، لذا تكلمت جدتها: «هنا في أباتيكو، لدينا امتياز كوننا من طبقة ملاك الأراضي. غير أننا حصلنا على هذا الامتياز فقط لأننا قدمنا للملك تيتابو الملاحين لأسطوله الحربي. من سيرث وظيفة الملاح الرئيس لتيتابو ولأبيماما؟»، تبع ذلك كثير من النقاش. ظهر كيمييري وبينتابو فقط كمرشحين محتملين حيث أظهرتا أفضل كفاءة، وقضيا الكثير من الوقت في بناء الزوارق. تكلم بعض الناس لمصلحة كيمييري، قائلين إن من الممكن لرجل فقط أن يحظى بالاحترام كملاح في الأسطول الحربي.

أخيرا تكلم جد بينتابو. فرض سنه وحكمته في هذه القضايا احترام الآخرين له. بمعرفة ذلك، نظف حنجرته وبقي صامتا لفترة قبل أن يتكلم، كأنه يؤكد على تفكيره العميق في هذه القضية. «يمكن للملاح أن يكون جيدا إذا ما استطاع توجيه الزوارق بأمان للعودة إلى الوطن. يستغرق تدريب ملاح سنوات عدة من الدراسة الجادة والصبر في هذه الفنون. أعرف كيمييري وبينتابو منذ أن كانا طفلين، ويمكنني أن أتكلم جيدا عن إمكاناتهما. يمكنني أن أقول لكم بينما يتمتع كيمييري بالجرأة لا شيء يفلت من اهتمام بينتابو. هذه القدرة على رؤية كل شيء حولك واستيعابه بنظرة واحدة مهارة مهمة بالنسبة إلى الملاح. يمكنني القول إن ذلك يسري في عروقه. إذا أردنا الحفاظ على امتيازاتنا كنبلاء أراض، وإذا كان لأسطولنا أن يبحر ويعود بأمان فلدينا خيار واضح وحيد: دعوا بينتابو تتدرب على الملاحة». بعد فترة توقف أخرى هز كبار السن والسيدات رؤوسهم بالموافقة.

أعلمت بينتابو بقرار الكبار، وأعطيت تحديها الأول كوريثة لدور الملاح. قد تبدو الثياب تافهة في مثل هذه القضايا للقارئ في أيامنا هذه، غير أنها كانت في أبيماما قضية مهمة. عند بلوغ سن النضج يلبس الرجال والنساء هناك ثيابا

مختلفة. يلبس الرجال المئزر وتلبس النساء تنورة من أوراق جوز الهند مقسمة في منتصفها. أعفيت بينتابو من عذاب كوخ التبييض غير أنها كان عليها أن تقرر كيف ستعرض نفسها الآن حين أصبحت امرأة ناضجة. قررت أن تحيك تنورة مصنوعة من لحاء الشجر. عرّف هذا بينتابو بطريقة فريدة، غير أنها كانت مقبولة بالنسبة إلى سكان أباتيكو كامرأة وملاح في الوقت نفسه.

حتى ذلك الوقت كان جد بينتابو وجدتها القوتين الرئيسيتين في حياتها، غير أن والدها بدأ الآن يؤدي دورا رئيسا في تعليمها الملاحية. في إحدى الأمسيات حضرت جدتها العشاء التقليدي الذي كان يقدم للملاحين كلهم قبل أن يغادروا في رحلة بعيدة. شاركت بينتابو ووالدها في هذا العشاء. ومع شروق الشمس قادها والدها إلى الكوخ الغريب من دون سقف.

بدأ والد بينتابو بالكلام في الغسق المعتم. «إذا أردت أن تصبحي ملاحا فعليك أن تعرفي النجوم. إنها مرشداتك الرئيسة في البحر. عندما تتطلعين إلى السماء في الليل تستطيعين فورا تحديد وجهتك، وتستخدمين النجوم كنقاط علام في الرحلات كلها بعيدا عن رؤية اليابسة. هذا الكوخ هو كيف نقسم السماء. ينظر معظم الناس إلى السماء ويدعونها سماء، غير أن الملاحين يدعونها سقف الرحلات». أدركت بينتابو على الفور مغزى الكوخ، ووجود والدها الغامض هناك في الليالي التي تسبق الرحلات الطويلة. كانت أداة تعليم ونوعا من مرصد فلكي. أدركت أن محور الكوخ الطويل وجهه باتجاه شمال - جنوب. بدأ ذلك يعطي معنى لها. لاحظ والدها نظرة الفهم التي ظهرت على محياها.

تابع والد بينتابو حديثه، مشيرا إلى طريقة بناء الكوخ (الشكل 219). «أعلم أنك الآن تعرفين أن الكوخ يتمحور باتجاه شمال - جنوب. اللوح في الشرق يدعى "لوحة السقف للأفق الشرقي". تشرق النجوم كلها على طول هذا اللوح. وتغرب النجوم كلها على "لوحة السقف للأفق الغربي". بين نقاط الشروق والغروب، تتبع النجوم كلها طرقا في السماء تبدو مثل أقواس الدعائم. صنعت مع جدك هذا الكوخ بدعائم مقوسة لنظهر بالضبط كيف تتحرك النجوم عبر سقف الرحلات. لصنع الدعائم أخذنا أقوى الأخشاب التي تستخدم في صنع العارضة الرئيسة للزورق وحينهاها بالبخار».

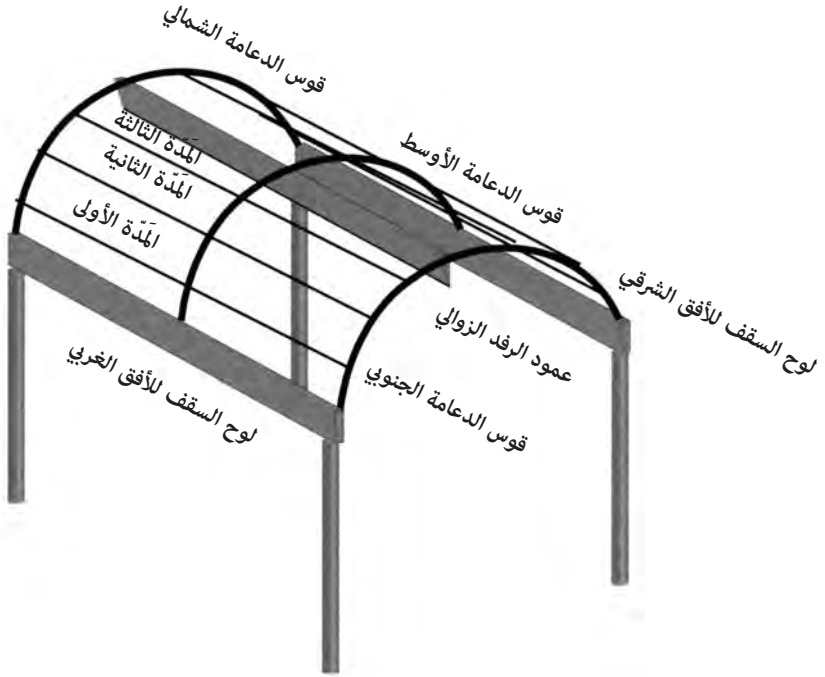

الشكل (219): أسماء السمات الرئيسة في كوخ النجوم.

«لكن، هل تمثل هذه العارضات نجوما معينة؟» سألت بينتابو. وضعها والدها بحيث كان رأسها تحت قمة العارضة الوسطى. «العارضة الوسطى هي طريق نجم الرجل في جبار (Taubuki). هل ترين الرافدة الأفقية؟»، هزت بينتابو رأسها. «يدعى نجم الرافدة الأفقية (taubuki) أيضا. أعلى نقطة في السماء هي حيث يتقاطع مسار (taubuki) مع الرافدة الأفقية الوسطى. ومع شروق نجم ما فإنه يتبع عارضته الخاصة به نحو الأعلى في السماء، ويكون في أعلى نقطة له عندما يقاطع هذه الرافدة الأفقية الوسطى، ومع غروب النجم فإنه يتبع العارضة الخاصة به عائدا إلى الأفق الغربي».

تابع والدها حديثه: «العارضة الجنوبية هي للنجم Rimwimata (قلب العقرب). هل ترينه الآن؟» رجعت بينتابو إلى الورا، ورأت قلب العقرب حيث إن معظم سكان الجزر كانوا يعرفون هذا النجم الذي يشير إلى حلول موسم الرحلات.

رأت أنه كان يقاطع تقريبا الرافدة الأفقية لخط الزوال. «العارضة الشمالية هي لنجم الثريا. تعين النجوم كلها في السماء نسبة إلى هذه العارضات الثلاث، ومواقع شروقها وغروبها ومرورها بخط الزوال. يجب أن تتمكني من تخيلها عبر السماء في أي وقت من الليل، وفي أي وقت من العام».

«وماذا عن المدات بين الرافدات والصفائح الأفقية؟» تساءلت بينتابو بصوت مرتفع. أجاب والدها «تقسم هذه ارتفاعات الشروق والغروب للنجوم. عليك أن تعرفي عن ظهر قلب ما مجموعه 168 نجما. عليك أن تعرفي أين تكون هذه النجوم بالنسبة إلى المدات والصفائح الأفقية وخط الزوال، وللعارضات في أي وقت من الليل، وفي أي فصل».

«لكن هذا سيستغرق أعواما» احتجت بينتابو.

«نعم سيستغرق ذلك، غير أن هذه هي طريقة الملاحة. استغرق الأمر مني سبع سنوات لأتعلم هذه المهارات من جدك. وسيستغرق الأمر كذلك منك».

مهارات الملاحة

لذا قامت بينتابو بزيارات ليلية إلى كوخ النجوم، وتعلمت أسماء النجوم واحدا بعد الآخر. درست أولا النجوم الرئيسية. شكل الدبران العارضة الرئيسة للزورق. سمي كذلك لأنه كان جزءا من الشكل V في السماء. حزام جبار هو «صيادو السمك الثلاثة» ويصل إلى رافدة السماء فوق جزيرة أبيماما مباشرة. كان العيوق (Capella) في «اتجاه الشمال» لأنه كان خلف العارضة الشمالية، وكان نجم سهيل في «اتجاه الجنوب» لأنه كان خلف العارضة الجنوبية.

ازدادت معرفتها تدريجيا بحيث شملت النجوم الرئيسة كلها. أطلعها والدها على معاني الصخور المرتبة على الشاطئ. كانت موجهة باتجاهات الإبحار نحو الجزر الرئيسة: تاراوا واباتانغ وماراكاوي ومايانا وكورياو وأرانوكا. تعلمت كيف توجه الزورق نحو كل جزيرة من هذه الجزر باستخدام كوخ النجوم. تعلمت كيف تربط بين منطقة ما على الأفق بحقل كل نجم من النجوم الرئيسة أثناء شروقه وغروبه (الشكل 220).

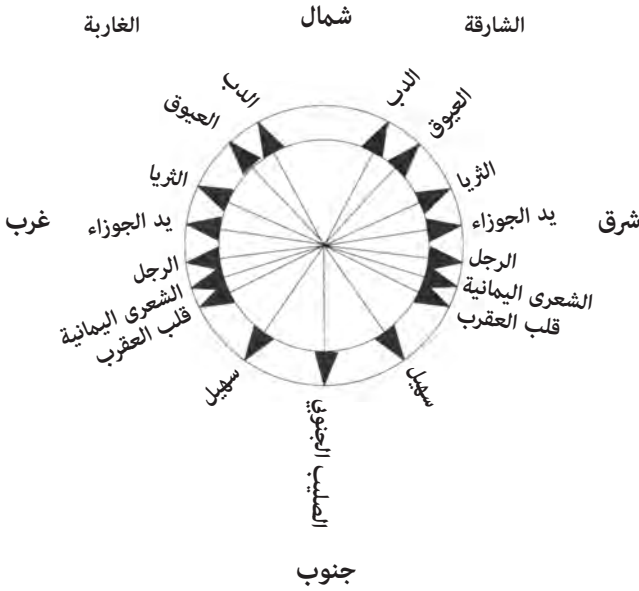

الشكل (220): بوصلة النجوم في جزيرة أباتيكو بناء على مواقع النجوم الشارقة والغاربة الرئيسية.

رافقت بينتابو الآن والدها في رحلاته كلها للصيد، وعندما قرر الملك تيتابو أن يقوم بغارة للنهب، وكابنة للملاح، كان عليها أن تنظم الأسطول الصغير قبل هذه الغارات. بناء على أوامر الملك تيتابو، كانت تبحر إلى القرى الرئيسية في أبيماما لتخبر الزعماء فيها متى يتجمعون للإغارة وأين. كانت بينتابو تتركب في زورق الملك تيتابو في المقدمة في هذه الغارات، حيث يقوم والدها بتعليمها فنون الملاحة كلها وامتحانها فيها. أخبرها أن على الملاح أن يحتفظ دوما بخارطة عقلية لزورقه نسبة إلى مواقع شروق النجوم وغروبها والجزر القريبة المرجعية. غالبا ما استخدمت مايانا كأكثر جزيرة مرجعية للدلالة على الموقع بسبب موقعها المتوسط في جزر محاريبي البيرو.

تعلمت كيف تقرأ التيارات بملاحظة كيفية تشكل سطوح الأمواج. تعلمت ما يخص التضخم الرئيس (Nao Bangaki) أو التضخم الجنوبي والذي نادرا ما كان يتحطم، والذي يكون حاضرا في الظروف كلها، وفي أوقات السنة كلها. خلال فصل قلب العقرب كان هناك تضخم رئيس يأتي من الشرق، مدفوعا بالرياح التجارية.

وكانت الرياح والتيارات في هذا الفصل أيضا تهب من الشرق والجنوب الشرقي بشكل رئيس. غير أنه خلال فصل الثريا تتغير الرياح لتهب أحيانا من الغرب، ويصبح التيار متقلبا بحيث يعكس اتجاهه في كثير من الأحيان ليأتي من الغرب. كان التيار هو الخطر الأكبر، واستغرقت مشاهدة أمطاه وفهمها رحلات كثيرة بحيث لم تكن رحلات الصيد والإغارة كافية لتعريف بينتابو تماما بالاحتمالات جميعها في البحر، لذا فقد اصطحبها والدها في رحلات خصصت فقط لتعريفها بهذه الاحتمالات.

في إحدى هذه الرحلات اصطحبها والدها إلى الممر بين جزر تاراوا ومايانا. قال لها إن هذه المنطقة خطيرة حيث يمكن للملاح غير المطلع أن يخدع بـ «تيارات وهمية»، وهي دوامات اضطرابية (edies) ناجمة عن تفاعل المد والتيارات والتضخمات. بين الجزيرتين كان التضخم الرئيس يأتي من الشرق (الشكل 221). أثناء إبحارهما متجاوزين القمة الشمالية لمايانا، أنزلا الشراع. أشار والدها إلى التضخم القادم من بعيد. «التضخم الشرقي الرئيس يحنى من قبل جزيرة مايانا نحو الجنوب الغربي، ثم يجري بخط مستقيم مع التقدم شمالا». أبحرا شمالا نحو تاراوا، وخفضا الشراع مرة أخرى. «أصبح التضخم من مايانا ضعيفا، غير أنك بإمكانك الآن أن تشاهدي التضخم من تاراوا والذي ينحرف شمالا ثم يستقيم بعد ذلك. يلتقي التضخمان المنحرفان ويشكلان بحرا مرتفعا». استوعبت بينتابو هذا الدرس. ثم أبحرا شمالا لصيد سمك البينيت على الحيد المرجاني شمال الممر الغربي إلى تاراوا (الشكل 222).

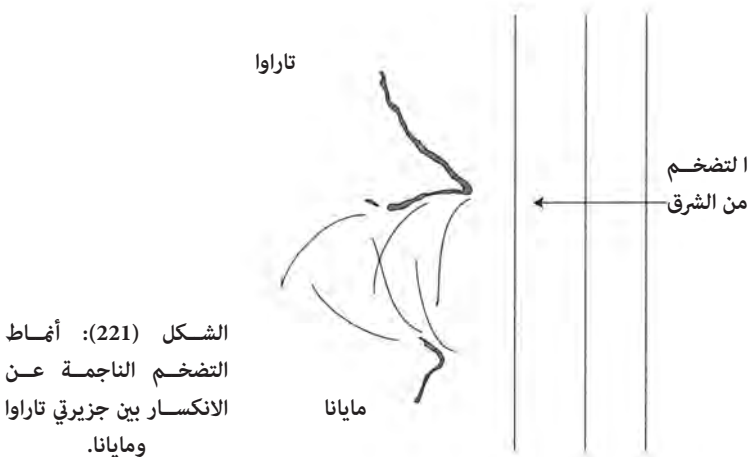

الشكل (221): أمطاه
التضخم الناجمة عن
الانكسار بين جزيرتي تاراوا
ومايانا.

أرخييل تاراوا

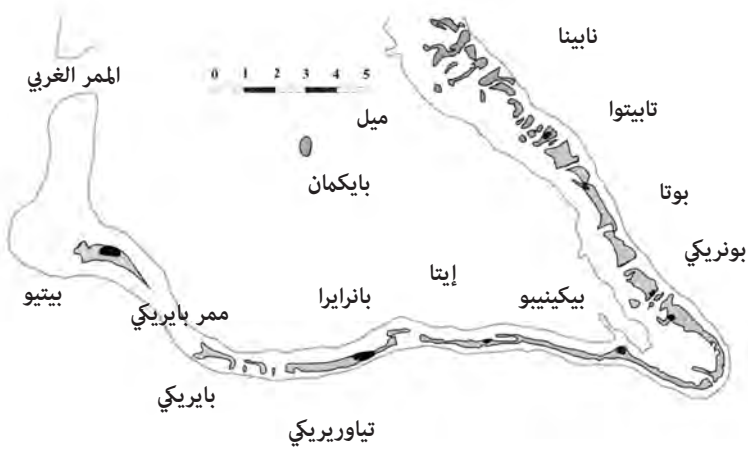

الشكل (222): النصف الجنوبي من أرخييل تاراوا.

بينما كانا يصطادان تغير اتجاه الرياح من الجنوب الشرقي إلى الشمال الشرقي وازدادت شدتها. توقف والد بينتابو عن الصيد فوراً، والتفت نحوها سائلاً «لماذا علينا أن نعود الآن إلى أبيماما؟»، بدا هذا بالنسبة إلى بينتابو جلياً، «حسناً يا والدي، إذا لم نستغل الرياح الشمالية الشرقية فعلينا أن نبحر شمال تاراوا والقيام بسلسلة من التعرجات للعودة إلى أبيماما. إذا أبحرنا باتجاه الرياح الشمالية الشرقية فرمما نتمكن من الإبحار مباشرة إلى أبيماما». أبحرنا باتجاه الجزر ثم خرجا مرة أخرى من خلال ممر بيريكى (انظر الشكل 222) بين بيتيو وبيريكى. في الطريق خلال ممر بيريكى رأيت بينتابو زوجاً من الطوافات من جزيرة تاراوا، ولاحظت الاختلاف في شكلي هيكلهما، والأعلام التي ترفع أعلاهما. وبمنظرة خبير في صنع الزوارق كانت تعلم أنها لن تتمكن جيداً من مواجهة الرياح كما تفعل الزوارق التي بينها جدها. في الوقت الذي بلغت فيه بينتابو سن السادسة والعشرين كانت قد خدمت كملاح في غارتين للملك بيتابو، واحدة على كوريا وأخرى على أرانوكا، حيث عاد ومعه محظيتان لولديه ناموريكي وبيتيكي. بيتكي الولد الأكبر، كان ولي العهد الذي سيرث العرش. على الرغم من أن والد بينتابو رافق السفينة الرئيسة في هذه الغارات، فإنه

لم يقل شيئاً وأعلم الملك تيتابو أنه مستعد للتنازل عن مركزه كملاح ملكي ليعيش حياة هادئة ويعمل في صنع الزوارق في أباتيكو. أكد لتيتابو أن بينتابو أصبحت جاهزة لأداء دور الملاح الرئيس لسيد البلاد وقبل تيتابو باقتراحه.

غارة سكان جزيرة تاراوا

عند بدء فصل الرحلات أو ظهور نجم قلب العقرب، كانت بينتابو مع ابن عمها كيميري يصطادان في الحيد المرجاني إلى الشمال من الممر الغربي إلى جزر أبيماما. كانت هناك رياح معتدلة تهب من الجنوب الشرقي. على مسافة بعيدة شاهدت بينتابو خطأ من الصواري خارج الممر مباشرة. أعلمت كيميري بأن عليه أن يسحب المعدات ويرفع الشراع. وبسرعة أبحرا باتجاه الصواري. لم يعلما بوجود أسطول عائد، ولم تكن هناك مجموعة من الصيادين بهذا الحجم. عدت ما مجموعه ثلاثين صارية. مع اقترابهما استطاعت تمييز أشكال الهياكل وقممها التي تميز زوارق جزيرة تاراوا، والتي رأتها أثناء رحلتها شمالا مع والدها.

غيرت بينتابو مباشرة مسارها، وأبحرت مع الريح نحو الجزر الشرقية لأبيماما ومقر تيتابو. استطاعت أن ترى أن أسطول تاراوا الصغير كان يعاني من الإبحار ضد الريح، وأنه يتعرج نحو المياه الضحلة لتلك الجزر. وبينما كان عليهم أن يمضوا عدة ساعات قبل أن يصلوا إلى الجزر الشرقية، كان بإمكانها أن تصل إليها في أقل من ساعة. وصل كيميري وبينتابو إلى أرض تيتابو في قرية تيبونتيبيكي وأعلنا التحذير. أرسلهما تيتابو إلى القرى الجنوبية لجمع المحاربين، بينما تهيأ وأولاده للإبحار شمالا لتحذير القرى الشمالية والقيام بالشيء نفسه.

هناك ثلاث جزر تؤلف «مركز» أبيماما: باريتوبا وقرية تيتابو تيبونتيبيكو وكارياتيبيكي وكل واحدة منها على مسافة ميلين من الأخرى. توقع تيتابو أن يكون هدف الغارة هو تلك القطعة المنحرفة من الشاطئ، لذا فقد نشر محاربيه بسرعة استعدادا للمعركة. ركض العديد من المحاربين على الطرقات، وأبحر بعضهم بأسرع ما يستطيعون، سابقين أسطول تاراوا المقبل.

تألفت عدة القتال لمحاربي جزيرة أبيماما غالبا من رماح برؤوس محززة من اسنان سمك القرش، ورماح مدعمة بأسنان سمك القرش. اختبأ المحاربون خلف الأكواخ

قصة بينتابو

والأشجار للاستفادة من عنصر المفاجأة. كان محاربو تاراوا في وضع سيئ بالنسبة إليهم، فقد اختاروا اتجاهها للإبحار تطلب منهم الكثير من التعرجات في الاتجاه، ما أعطى محاربي أيماما ثلاث ساعات للتهيؤ للمعركة. مع نزول محاربي تاراوا على الشاطئ بدأوا في الاقتراب من القرى. وسرعان ما قفز محاربو أيماما دفعة واحدة من مخبئهم، وهجموا بصرخات مرعبة. فاجأ هذا الهجوم محاربي تاراوا. دخل بعضهم المعركة، غير أن آخرين ركضوا عائدين إلى زوارقهم ليبحروا سريعا باتجاه الريح. أما محاربو تاراوا الذين اختاروا البقاء والقتال فقد قتلوا أو أسروا. أبحر بعض محاربي أيماما بزوارقهم لمطاردة محاربي تاراوا الهاربين. بشكل خاص أرادوا التأكد من عدم مهاجمتهم أي قرية بعيدة. تبع المطاردون من أيماما زوارق محاربي تاراوا خارجا متجاوزين الممر الغربي، غير أنهم عندما تأكدوا أن المنهزمين يتجهون إلى بلدهم توقفوا عن مطاردتهم.

بعد الغارة، قتل بعض محاربي تاراوا الأسرى بطريقة فظيعة في مشهد عام مقابل قصر تيتابو. تركت الجثث لتتعفن في حرارة شمس منتصف النهار. أخذ عدد من النبلاء أسرى، للاستفادة من فديتهم، وأخذ آخرون كعبيد للعمل في منازل أقارب العائلة المالكة.

طلب تيتابو من بينتابو أن تفحص الزوارق الحربية لتاراوا، وأن تقدم النصيحة حولها. رأت أن العارضة الرئيسة في الزوارق تفتقر إلى انحناء ملائم، وأن عمق الهيكل وميله لم يكونا مميزين، ما يفسر كفاءة الزوارق المنخفضة باتجاه الريح. عادت إلى أباتيكو، وركزت على الصيد لباقي الفصل، غير أنها بناء على طلب تيتابو بدأت في بناء زوارق للإغارة عند بدء فصل الثريا. أعطيت تعليمات مماثلة لجميع القرى في أيماما القادرة على صنع قوارب للحرب.

خطط للإغارة على تاراوا

في نهاية فصل الثريا (Nei Auti) تقريبا وصل رسول إلى أباتيكو طالبا حضور بينتابو إلى قصر الملك تيتابو. وافقت بينتابو، طالبة أن يرافقها ابن عمها كيمييري. وافق الرسول على ذلك. أبحرت بينتابو في اليوم التالي مع كيمييري لرؤية الملك تيتابو. سحب زورقهما على الشاطئ، وسارا خلال قريته، مرورا بمنزل محظياته وأولاده.

دخلت بينتابو وكيميري البناء وانحنيا أمام تيتابو. كان سيد البلد محاطا بحاشيته من جانب، وبولديه ناموريكي الأصغر وبيتكي الأكبر على الجانب الآخر. بدا تيتابو مهيبا.

«بينتابو عليّ أن أخبرك أنني قررت الإغارة على تاراوا. لا يمكنني أن أتحمّل غارة على بلدي وأدعها تمر من دون رد. طلبت من وريثي بيتكي أن يقود الغارة، لكن يجب أن أحصل على مساعدتك كملاح. بيتكي سيقود، غير أنك ستكونين مسؤولة عن وصول الأسطول إلى هناك، والعودة مرة أخرى. يمكنك المساهمة في أي غنائم يحصل عليها محاربونا».

«سيدي، أنا راغبة في ذلك، لكن أرجو أن نناقش بعض التفاصيل. كم زورقا تريد في أسطولك؟ تاراوا بلد كبير، وهناك الكثير من القرى والجزر. أين تريد أن يكون الهجوم؟».

«بينتابو، أتوقع أن نحصل على سبعين زورقا حربيا وستمائة محارب. بالنسبة إلى توقيت المغادرة أترك ذلك لك. بالنسبة إلى الهجوم أخبرني الأسرى من تاراوا أن هناك مركزين للسلطة، أحدهما في قرية تابتيتوا باتجاه هبوب الريح، والثاني في قرية في بيتيو على الطرف الجنوبي الغربي من الأرخبيل. دمج الزعيمان قواتهما للإغارة على بلدنا في الفصل الماضي».

فكرت بينتابو لدقيقة ثم قالت «سيدي، عليّ أن أقول لك إن هناك بعض النواحي الخطرة لهذه الغارة، ويجب دراستها بعناية. إذا أبحرنا بعد بدء فصل قلب العقرب فسيكون الوصول إلى هناك سهلا وسريعا، لكن رحلة العودة ستستغرق خمسة أضعاف المدة، وستحتاج إلى ملاحه ماهرة والتزام صارم بالنظام من طاقم الزوارق. هل تدرك هذا؟».

هز الملك تيتابو رأسه موافقا، واستدار إلى بيتكي الذي توقف قليلا، ثم هز رأسه أيضا: «تابعي».

«بالنسبة إلى القرية المقصودة سوف نصادف بالتأكيد أشكال الرياح نفسها التي صادفها محاربو تاراوا أثناء هجومهم علينا إذا قصدنا قرية تابتيتوا. سيكون هذا في غير مصلحتنا. من ناحية أخرى، إذا قصدنا القرية على جزيرة بيتيو يمكننا أن نبحر إليها عبر الممر الغربي لتاراوا، وبتعرج واحد نبحر مباشرة إلى بيتيو، لكن علينا أن نرسو عند المد

قصة بينتابو

العالي، لأن هناك حيدا مرجانيا شديدا الانحدار ينكشف معظمه عند انحسار المد». فكر تيتابو للحظة ثم قال «ليكن كذلك، سيقوم بيتكي بجمع المحاربين وإجراء الترتيبات اللازمة للغارة. يمكنك العودة إلى أتايكو والاستعداد مع الزوارق»، انحنى بينتابو وكيميري مرة أخرى وغادرا. مع مغادرتهما القصر أمكنهما سماع تمتمات الحاشية وبيتكي غير الواضحة وهم يتحدثون.

في أباتيكو استدعى كيميري الرجال في القرية وأخبرهم بالقرار. بعد أيام، وصل ابن الملك تيتابو مع بعض مساعديه إلى أباتيكو. قام بيتكي مباشرة بالبحث عن كيميري وسأله عن استعداداته. أجاب كيميري بأنهم يجمعون السمك المجفف، ويعدون الأرض لتخزين مياه الشرب العذبة للرحلة إلى تاراوا والعودة منها. غير أن بيتكي بدأ يفقد صبره «لست أتكلم عن الطعام والشراب، أتكلم عن الأسلحة، أنتم سكان أباتيكا مشهورون كبحارة، لا كمحاربين، بينما يقود سكان القرى على اليابسة الهجوم، تكونون أنتم بالتأكيد في مؤخرة الأسطول». بعد هذا الكلام تحرك بيتكي وقفز في قاربه وأبحر مع حاشيته.

الرحلة إلى تاراوا

عندما جاء فصل الرحلات أرسلت بينتابو إلى الملك تيتابو تعلمه بأن زوارق الأسطول أصبحت جاهزة بعد يوم من بدء الشهر القمري التالي. في الأسابيع التي سبقت الغارة، قضت لياليها في كوخ النجوم، ومشيت خلال النهار إلى الطرف الجنوبي من أباتيكو. على الشواطئ المواجهة للمحيط، نظرت إلى الطريقة التي تتكسر بها الأمواج، والتي تظهر التغيرات في اتجاه التيار. نظرت إلى دورات أمشاط الطقس، محاولة تحديد الوقت المناسب لانطلاق الأسطول.

أخيرا، أصبحت الدلائل كلها تؤيد الرحلة إلى تاراوا. أعلنت تيتابو بأن الأسطول سيجتمع في المياه قرب قصر الملك، وسيكون جاهزا للإبحار عند غروب شمس ذلك اليوم. شحن سكان أباتيكا قواربهم الحربية بالسمك المجفف، وفاكهة البانداوس المجففة، وجعب الماء والأسلحة. عبر كيميري وبينتابو والمحاربون من أباتيكو إلى قرية تيتابو حيث كان الأسطول يتجمع هناك. كان هناك ما مجموعه 80 زورقا، رفع كل منها شعار عشيرته أعلى الصارية. كان أكبر تجمع للزوارق الحربية تشهده تلك الجزر.

عبرت بينتابو إلى الزورق الأمامي مع ابن الملك تيتابو الأكبر بيتكي قائد الحملة. كان العراف جالسا في مؤخرة الزورق وعلى رأسه قبعة من الريش. قرب الغروب، أعلمت بينتابو بأن عليهم أن يبحروا عندما يبرز القمر بعد الغروب بوقت قليل. كان بيتكي مسؤولا عن النظام في الأسطول، وكانت الزوارق الأمامية ممتلئة بالمحاربين الذين كان يكن لهم كل تقدير. وكعلامة على احتقاره للبحارة من أباتيكو فقد وضع قواربهم في مؤخرة الأسطول.

في العتمة المحتشدة تمايل الأسطول في المياه. أشعلت النيران على الشاطئ، وصدحت النساء بالتعويذات على حافة الماء. عندما بزغ القمر من الشرق في السماء، خيم الصمت على الجميع. مع عبور القمر فوق أعلى شجر النخيل، أشارت بينتابو إلى بيتكي أن يبدأ الرحيل.

أبحر قارب بيتكي في المقدمة، قامت بينتابو بتوجيهه باتجاه نجم قلب الأسد الذي كان يغيب، والذي كان المسار نحو الممر الغربي. كان القمر مكتملا إلى ثلاثة أرباعه، وقد أثار البحر وأشجار النخيل البعيدة. في هذه الأنحاء يأتي التيار المنحسر بعد 3 ساعات من بزوغ القمر، وقد حمل الأسطول معه خلال الممر الغربي لأبيماما بقوة تيار المد (الشكل 223).

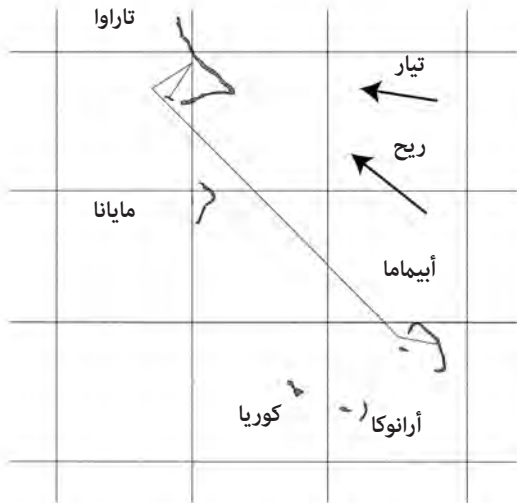

الشكل (223): رحلة الأسطول الحربي الصغير من أبيماما إلى تاراوا.

قصة بينتابو

ما كادت بينتابو تتجاوز الحيد الغربي حتى شعرت بالتضخم الجنوبي يدحرج الزورق بلطف. أمرت بتغيير الاتجاه شمالا بعرض يد واحدة إلى الجنوب من نجم الدب الذي كان يغيب، والذي كان يقودهم مباشرة إلى جزيرة تاراوا. بعد وقت معين، مع تجاوزهم الطرف الشمالي من جزيرة أيماما تركوا مؤخرتها، وبدأ التضخم من الشرق يهيمن مع الرياح التجارية من الجنوب الشرقي. كان هذا عبورا سهلا: اجتمع التيار مع الرياح لدفع الأسطول نحو الأمام شمالا. يردد الملاحون في هذه الأثناء كثيرا أن العالم يميل إلى الشمال الغربي بما أن التيار والرياح يتحركان للأسفل دوما في ذلك الاتجاه. كانت بينتابو تعلم أن رحلة العودة ستكون أكثر صعوبة بكثير. حافظت بينتابو على مسارها نحو الشمال الغربي مسترشدة بعدد من النجوم التي تغيب على التوالي: يغيب قبضة الدب الأكبر أولا ثم النجوم الأصغر. قبل شروق الشمس مباشرة، ظهر كوكب الزهرة في الشرق. كان آخر نجم رئيس يغيب هو النسر إلى الغرب - شمال غرب. اتجهت بينتابو بمقدار عرض يد ونصف اليد إلى الشمال من ذاك الموقع. أشرقت الشمس واستمروا في مسارهم، مستخدمين التضخم من الشرق كدليل. حالا بدأت بينتابو تشعر بانعكاس التضخم الشرقي من جزيرة مايانا على مد الأفق.

بحلول منتصف الصباح علمت بينتابو أنهم أقرب ما يكونون إلى جزيرة مايانا التي كانت إلى الجنوب الغربي منهم. كان الأسطول الآن يعبر الممر سيئ السمعة بين مايانا وتاراوا، حيث تكون التيارات قوية ومتقلبة. أعطت بينتابو الأوامر بالاتجاه أكثر نحو الشمال لأخذ التيار بعين الاعتبار، وللمحافظة على الاتجاه. خلال فترة بعد الظهر الباكرة تقريبا مروا على بعد بضعة أميال إلى الجنوب من بيتيو على الطرف الجنوبي الغربي من تاراوا، وكان بإمكانهم مشاهدة أعالي شجر النخيل عن بعد. كان النزول على طرف المحيط من بيتيو غير ممكن، لذا أبحر الأسطول شمالا حتى وصل إلى الممر الغربي لجزيرة تاراوا.

عند منتصف الظهيرة أعطت بينتابو الأوامر للتحرك إلى الشمال - شمال شرق، مقتحمة الريح بقوة. عبروا الممر الغربي مدفوعين بالمد الداخل. أبحروا لمسافة معينة في مياه الجزر. وعندما عرفت بينتابو أنها حصلت على زاوية نهائية جيدة إلى بيتيو أعطت أوامرها بالتوجه في الرياح، وبدأ الأسطول مرحلته الأخيرة إلى الجنوب

الغربي نحو بيتيو. استدارت بينتابو إلى بيتكي قائلة: «على هذا المسار سنصل قريبا إلى بيتيو، جاء دورك الآن».

أمر بيتكي الأسطول أن يأخذ وضعية الهجوم بأسطول صغير مؤلف من عشرة زوارق في المقدمة، بينما تتبعه الزوارق الأخرى. مع اقتراب الأسطول من بيتيو استطاعت بينتابو أن ترى أولا قمم أشجار النخيل، ثم أضواء النيران بالقرب من الشاطئ. خططت بينتابو للرحلة بحيث يصلون إلى شواطئ بيتيو قرب المد العالي، فالحيد المرجاني والشاطئ في بيتيو ضحلان جدا، والرسو عند أي وضع باستثناء المد العالي سيعرض المحاربين للخطر⁽³⁾.

النزول على ساحل بيتيو

كانت الشمس تهبط في غرب السماء، وأصبحت أشجار النخيل وأضواء النيران أوضح مع رسو الزوارق على الشاطئ. لمعت الزوارق بالرمح والأشرطة مع تحديق المحاربين نحو الشاطئ. مع اقترابهم انجرف صوت غريب نحوهم: يغني. تبادل العراف وبيتكي نظرات قلقة. سأل بيتكي: «لماذا يغنون؟» هز العراف كتفيه: «ربما يستعدون للهجوم أثناء نزولنا على اليابسة؟» مع رسو الزوارق صمت المحاربون. كانت هناك نساء يلبسن تنانير من الأعشاب ويرقصن قرب النار. كان الرجال يلوحون أذرعهم بحركة تقول: «تعالوا إلى هنا». نزل بيتكي والعراف وبينتابو من الزورق. رفع بيتكي ذراعه طالبا من المحاربين الانتظار. اقترب رجل بقبعة من الريش نحوهم محاطا برجال عزل ملطخين بالأصبغة وذراعا ممدودتان. كانت هناك نظرة من عدم التصديق على وجه بيتكي.

ابتسم ملك بيتيو وقال: «أهلا يا أصدقائي. نقوم بتحضير وليمة على شرفكم. أعلم أنكم ربما تعتقدون أن هذه خدعة، لكن دعوني أؤكد لكم أننا ليست لدينا أي نية في قتالكم. من الواضح أنكم جئتم بأعداد أكبر و نرغب فقط في تكريم محاربيكم الشجعان». بدا بيتكي مندهشا جدا.

استدار الملك نحو بينتابو والعراف «أرى أنك اصطحبت رئيس السحرة والأميرة معك»، لكن بيتكي هز كتفيه متعجبا، ونظر إلى بينتابو قائلا «إنها مجرد محظية». شعرت بينتابو بأنها طعنت في الصدر بهذه الكلمات. هز ملك بيتيو رأسه، كأنه

قصة بينتابو

يقول إنه فهمهم، وأشار إليهم بالحضور: «أخبر محاريبك أن ينضموا إلى الحفلات على طول الشاطئ». مرر بيتكي الكلمة إلى محاريب الأسطول، ورحب بمحاريب أييما إلى الولايم حول النيران.

قدم للمحاريبين أفضل أنواع السمك الشهي، مع مشروب جوز الهند المعتق. وسريعا ما ثملوا ورقصوا مع النساء من جزيرة تاراوا. غير أن بينتابو عادت إلى الزوارق الحربية عند الشاطئ. أحيانا يشار إلى موقعنا الحقيقي في الحياة في لحظة خاطفة، ويكشف هذا عنا الأوهام، ما يتركنا في حالة من البحث عن الهوية. يمكن أن يكون ذلك مدوخا، كأن الإنسان يسقط من الفضاء. لم تستطع بينتابو سوى التحديق في البحر وهي تراقب بزوغ القمر فوق الجزر مع بريق النيران المتأججة وراءها، وانجراف أصوات الغناء والصراخ نحو حافة الماء. قبل ليلة واحدة كانت الملاح الرئيس للملك تيتابو، وهاهي الآن تعتبر مجرد محظية تراقب بيتكي. وبدلا من المشاركة في الاحتفال عادت إلى الطعام البسيط المخزن في الزوارق الحربية، ونامت، بينما استمر الاحتفال حتى الهزيع الأخير من الليل.

عند شروق شمس اليوم التالي مشت بينتابو وتفقدت الحطام البشري الملقى على الشاطئ. كان المحاربون السكارى نائمين في كل مكان. عاد سكان بيتيو المحليون إلى أكواخهم. تمشت على طول الشاطئ حتى وجدت الزورق الأباتيكي الذي ساعدت هي في بنائه، ونصبت واقية صغيرة من الشمس من الأغصان المستخدمة لتخزين الأشعة خلال العاصفة. لم يكن هناك ما تفعله في هذا الوقت سوى الانتظار.

خلال منتصف النهار تقريبا عاد كيمييري إلى الزورق، وهو متعب. شاهد بينتابو، وبعوض الدهشة سألهما: «ما الذي حدث لك؟».

«لقد دعاني بيتكي محظيته أمام الملك بيتيو. في لحظة أنا ملاح تيتابو، وفي اللحظة التالية أنا عاهرة».

هز كيمييري رأسه «كنت أخشى أن يحدث شيء كهذا عندما نصل إلى تاراوا. الرجل ليس جيدا، وسيكون ملكا سيئا عندما يموت تيتابو. ما الذي تودين صنعه؟» «ما الذي أستطيع فعله؟ نحن بعيدون عن الوطن، وأمامي رحلة صعبة جدا للعودة. ولهؤلاء المحاريبين عوائل تعتمد عليهم. تقع علي مسؤولية رجوعهم بأمان إلى الوطن بغض النظر عن بيتكي. علي الآن الانتظار حتى يحين موعد العودة».

«أنت فخر جزيرة أباتيكو» قال كيمييري «ما الذي يمكنني فعله لمساعدتك؟». نظرت بينتابو عبر المياه اللازوردية إلى الجزر، محدقة في البعيد ثم التفتت إلى كيمييري: «تحت هذه الظروف لا يمكنني التحدث مع بيتكي بينما نحن على اليابسة. عليك أن تعمل وسيطا لنقل الرسائل بيننا. لا يمكننا الإبحار في أي وقت. يجب أن تكون الريح ملائمة لرحلة العودة وإلا فإن التيارات ستدفعنا بعيدا في البحر نحو الشمال الغربي. ليس هناك أرض. سمعت عن زوارق سحبت في ذلك الاتجاه، ولم تعد أبدا. اعثر على بيتكي وأخبره أنني سأنتظر حتى يحدد موعد عودة الأسطول إلى أبيماما، وسأقرر وقت المغادرة».

هَزَّ كيمييري رأسه موافقا «كما تشائين بينتابو. هذا أقل ما يمكنني فعله». مرت أيام عدة لكن بينتابو لم تكن عاطلة. أقامت نسخة مصغرة عن كوخ النجوم من جذوع النخل. كانت رحلة العودة إلى أبيماما صعبة، وتتطلب العديد من التعرج. كان عليها أن تخطط لأفضل مسار وظروف لتقاوم التيار والرياح السائدة التي كانت متحالفه ضدها بحيث كانت تدفع كل شيء في المحيط إلى الأسفل من الجنوب الشرقي إلى الشمال الغربي.

في مخيلتها أدارت بينتابو عدة احتمالات لرحلة العودة، بناء على قوة إبحار الزوارق ضد الرياح. بحسب الظروف، فإن بعض الرحلات تفشل بشكل سيئ. إذا كانت الرياح ضعيفة، أو كانت تهب من الاتجاه الخاطئ، فلا يمكن للزوارق أن تقاوم التيار. حتى لو كانت الريح قوية بما يكفي، فإن الملاحاة الناجحة تحتاج إلى توقيت جيد، واستخدام الجزر لضمان مرور آمن. أخيرا توصلت إلى حل عملي في ذهنها. متع بيتكي ومحاربه أنفسهم في البداية بكرم ملك بيتيو، غير أنهم سرعان ما سئموا حياة الترف. جاء كيمييري في أحد الأيام إلى بينتابو قائلا: «قرر بيتكي أنه جاهز للعودة إلى أبيماما. إنه يحضر نفسه للعودة».

«أخبره أن الريح ضعيفة جدا الآن، لا يمكننا المغادرة حتى تهب ريح قوية من الجنوب الشرقي. إذا غادرنا الآن فلا يمكننا مقاومة التيار». أوماً كيمييري برأسه وغادر. وعندما عاد قال إنه سينتظر قرارها بخصوص وقت المغادرة.

كررت بينتابو طقوسها في قضاء الليل في كوخ النجوم والتجول إلى جهة المحيط من بيتيو خلال النهار لفحص الطقس وحالة التيار. في أحد الأيام أعطى الطقس

قصة بينتابو

إشارات إلى ربح قوية وثابتة من الجنوب الشرقي. يبدو صوت الريح الملاممة مثل وحش ينهش أشجار النخيل ويحنيها تحت قوته. عادت بينتابو إلى القرية الرئيسة في بيتيو، وأخبرت كيميري «اجعل بيتي يستعد للرحيل قبل شروق الشمس مباشرة، هناك فرصة صغيرة فقط لرفع الشراع، وعلينا أن نأخذها».

رحلة العودة إلى أبيماما

يبين الشكل (224) خارطة لرحلة العودة.

خلال الليل اشتدت الرياح من الجنوب الشرقي وكانت تهز ثمار جوز الهند إلى الجانبين. أعطت بينتابو تعليمات بأخذ مؤن لرحلة عودة مدتها أسبوع واحد على الأقل في الزوارق. في غسق الصباح الباكر سحب المحاربون زوارق الأسطول إلى حافة الماء وقفزوا داخلها.

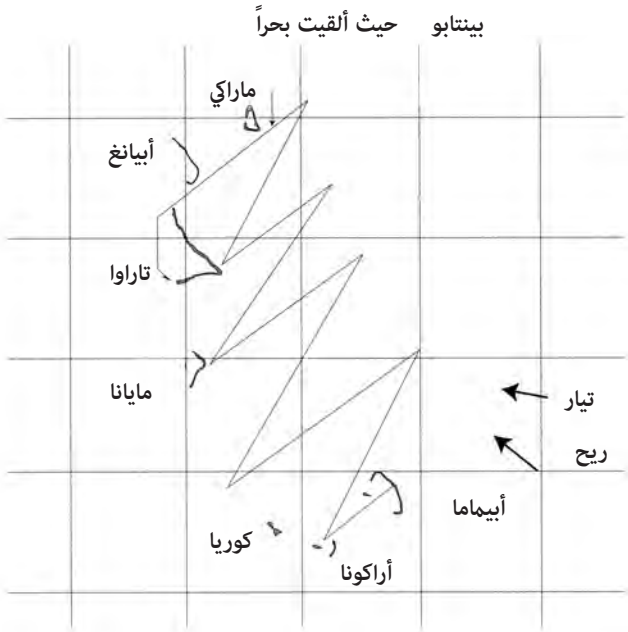

الشكل (224): خارطة رحلة العودة من تاراوا إلى أبيماما.

مشت بينتابو إلى زورق بيتكي وتسلفته. لم يقل بيتكي شيئاً. حالما أشرقت الشمس فوق الجزر إلى الشرق، وأومات بينتابو إلى مساعدتها برفع الشراع. قالت لهم: «أبحروا إلى الشمال الغربي، واجعلوا الزوارق الأخرى تلحق بكم».

كانت الشمس قد ارتفعت بعرض يدين في السماء فوق الأفق عندما اجتازوا حيد الممر الغربي. أشارت بينتابو إلى المساعدين أن يغيروا مسارهم ليصبح نحو الشمال الحقيقي. بدأ البحار على دفعة التوجيه في التذمر من أن هذا سيأخذهم بعيداً عن أبيماما وليس إليها. ماذا كانت تفعل؟ قالت بينتابو: «لا تسأل، وجّه القارب شمالاً». مرة أخرى استطاعت أن تشعر بالتضخم الجنوبي تحت الزورق واستلقت لتعرف فيما إذا كان باستطاعتها الحصول على أي معلومة من اهتزاز الزورق. في آخر فترة الصباح جعلت الملاح يغيّر مساره مرة أخرى، نحو الشمال الشرقي هذه المرة. «تحرك باتجاه شمال النقطة الشمالية من تاراوا» كانت أوامرهما. قلب الملاح عينيه، وبدأ المساعدون يتمتمون فيما بينهم: ما الذي تفعله؟ ربما كانت تسعى إلى قتلهم كلهم بسبب زلة لسان بيتكي. بدا على بيتكي القلق.

كانت الزوارق تبهر قريباً وهي تصارع من أجل كل بوصة ضد الريح والتيار. عندما تجاوزوا الرأس الشمالي لتاراوا، بدأت الريح تضرب بقوة كاملة. لم يكن هناك شك حول قوة التضخم الشرقي عند هذه المرحلة، والتي أرجحت الزوارق وهي تبهر ضد الريح. بعد منتصف النهار بقليل لاح الطرف الجنوبي من جزيرة ابيانغ من الجهة اليسرى. لم يذهب إلى ابيانغ من قبل سوى رجل واحد في زورق بيتكي، وكان يعلم أنهم على مسار شمال-شرق. انتابه الرعب، وتذمر الطاقم حول دوافع بينتابو. سألوها ما الذي تخطط له؟ غير أنها صرخت فوق الريح: «افعلوا ما تأمركم به المحظية، وتابعوا الإبحار». نظروا بعضهم إلى بعض بدهشة، غير مدركين لما يحدث. بسرعة اختفت ابيانغ خلف الزوارق ومع انحطاط الشمس في السماء لاحت لهم جزر ماراكاوي. أصرت بينتابو أن يتبعوا مساراً أقرب ما يكون إلى الطرف الجنوبي من جزيرة ماراكاوي. استمر الرجال في التذمر. هذه المرأة ساحرة تود أن تنتحر، وأن تأخذهم بعيداً عن ديارهم وليس نحوها. استلقت بينتابو على الزورق محاولة تحسس اتجاه التيار وقوته بالطريقة التي يتفاعل فيها مع التضخم الشرقي والجنوبي، لكن بالنسبة إلى الرجال بدت كأنها مستاءة.

قصة بينتابو

سأل الرجال بينتابو عما تفعله، غير أنها أشارت فقط قائلة لهم «تابعوا في هذا المسار أبحروا. سأعود بكم إلى أبيماما. لا تقلقوا».

عندما أصبحت ماراكاوي وراءهم انتاب الرجال في زورق بيتيكي الربع. هذه المرأة ستأخذهم بالتأكيد إلى نهايتهم بسبب غلطة بيتيكي معها. تجمعوا في نهاية الزورق وبحركة منسقة واحدة اندفعوا إلى الأمام وأمسكوا ببينتابو من هيكل الزورق المتأرجح وألقوا بها في المحيط.

بالكاد استطاعت بينتابو الشعور بما يحدث حين كانت في الهواء ثم سقطت على الأمواج. اصطدمت بالماء الدافئ وغاصت. عندما طفت على السطح، ناورت كي تواجه الأسطول المار بقربها. كانت الشمس تنحدر في السماء. صرخت فيهم أن يأتوا وينقذوها. تجاهل البعض ذلك، ورآها البعض الآخر غير أن خوفهم من بيتيكي جعلهم يرفضون مساعدتها. صرخ البعض بكلمات مثل «غذاء لسماك القرش» وضحكوا باستخفاف.

في مؤخرة الأسطول رأت بينتابو قمة زورق أباتيكيكو، ولوحت له بيدها، صارخة بقوة لجلب الانتباه. كان كيمييري في مقدمة السفينة، وأعطى أوامره إلى الطاقم لإرخاء الشراع وجعله رخوا. قاموا بالتجديف وانطلقوا نحو بينتابو. سبحت باتجاه الزورق، وسحبها كيمييري والآخرين من الماء إلى الزورق. كانت أنفاسها مقطوعة. «رمانى مساعدو بيتيكي من القارب، اعتقدوا أنني أحاول الانتحار بالإبحار بعيدا في البحر وإغراقهم معي انتقاما».

تلقت كيمييري حوله. كان آخر زورق يتوارى وراء الأفق في الشمال الشرقي. كان اللحاق بهم مستحيلا. «ما الفعل؟» سأل كيمييري.
«ما الذي نستطيع فعله؟ أبحر إلى الشمال الشرقي ربما ينزل البعض الشراع ويعدنا نلحق بهم».

مع وصول الشمس إلى الأفق الغربي، لم تكن هناك أي إشارة للأسطول. في العتمة المتزايدة أعلمت بينتابو الطاقم أن يبحروا بعرض شجرة نخيل إلى شمال نجم ذنب الدجاجة المشرق في شرق السماء. عندما بزغ شيدار في ذات الكرسي، توجهوا مباشرة نحوه. عندما ارتفع ذات الكرسي أعلى في السماء، أعطت بينتابو تعليمات للعودة، وتوجيه المسار إلى الجنوب الغربي نحو ألفا قنطورس الذي كان يغيب في الغرب.

تابعوا الإبحار خلال الليل. أراد كيمييري أن يعلم كيف حددت بينتابو المسار، غير أنها قالت إنها ستخبره بذلك بعد شروق الشمس. استلقت أسفل الزورق وحدقت أعلى الصاري نحو النجوم، شاعرة باهتزاز القارب وتدحرجه تحتها.

عند شروق الشمس استمروا في الاتجاه الجنوبي الغربي غير أنهم استطاعوا رؤية أمواج تتحطم عن بعد وأعالي أشجار النخيل. استمرت الرياح بلا هواده من الجنوب الشرقي. سألتها كيمييري: «ما هذه الأرض؟».

«لا بد أنها الطرف الجنوبي من تاراوا، إذا لم أكن مخطئة» قالت بينتابو. «هل تعنين أننا مازلنا حيث بدأنا صباح البارحة، عدا عن أن معظم الأسطول قد ضاع؟ ما الذي يدور بعقلك؟».

أعطت بينتابو الأوامر بالتحول مرة أخرى إلى الشمال الشرقي، مقتربة جدا مرة أخرى من الرياح.

بينما كان أفراد الطاقم يحافظون على المسار التقطت بينتابو بعض الصخور المغناطيسية التي كانت بين أحجار تثقيل الزورق وبعض القطع الخشبية ووضعها على الهيكل. «كيمييري تعال إلى هنا وسأشرح لك».

وضعت صفا من الأحجار المغناطيسية أمامها وأشارت إليها: «هل ترى هذه الأحجار؟ إنها تاراوا. هذه الأحجار في الشمال هي آييانغ وماراكاوي. وهذه إلى الجنوب هي مايانا، ثم أبعد إلى الجنوب كوريا وأرانوكا وأبيماما».

هز كيمييري رأسه وقال: «تابعي».

مررت بينتابو يدها فوق صف الصخور: «تتحرك الرياح والتيار في هذا الاتجاه، من الشرق. يمكن للزورق أن يبحر قريبا جدا فقط من الريح، ولا يمكننا الإبحار مباشرة إلى أبيماما. علينا أن نحول اتجاهنا عدة مرات لنصل إلى أبيماما، لكن من غير الحكمة أن نبحر مباشرة من تاراوا. إذا أبحرنا مباشرة من تاراوا باتجاه الجنوب الغربي فسنكون على الطرف الخاطئ من الجزر».

«لا أفهم».

«عليك دوما أن تبحر باتجاه الريح لتجمع من الجزر. إذا جاءت عاصفة، يمكنك الإبحار مع الريح لأقرب جزيرة للحصول على المأوى. لكن إذا كنت في مؤخرة الرياح وضربتك العاصفة فليست هناك فرصة للوصول إلى ملجأ، وسوف تسحب بعيدا بحيث

قصة بينتابو

لا يمكنك العثور على طريق العودة. أيضا في التعرج أود إجراء أكبر عدد ممكن من الدوران حول جزيرة معروفة. يمكنني أن أوجه القارب بهذه الدقة. التغيرات البسيطة في الريح والتيار هي أشياء لا أستطيع التحكم فيها، لكنني إذا علمت أن بإمكانني التوجه إلى جزيرة بصورة تقريبية فيمكنني تصحيح موقعي. هذا هو السبب الذي جعلني أبحر إلى الشمال مباشرة من تاراوا ثم على طرف اتجاه الريح من الجزر. بعد أن أقوم بالدوران الثاني يجب أن نصل إلى شاطئ ماريانا المعاكس للريح صباح غد».

استمروا بالإبحار إلى الشمال الشرقي طوال النهار. عن بعد أشارت السحب المتراكمة العالية إلى جزر تاراوا إلى الغرب وبيانغ وماراكي إلى الشمال الغربي والغرب. كان هناك ثلاثة دلافين تسبح بالقرب من الزورق، قافزة من الماء بين الحين والآخر وهي تتزحلق فوقه.

قبل ساعة من غروب الشمس أمرت بينتابو بتحول آخر نحو الجنوب الغربي، وبدأوا المرحلة التالية إلى ماينا. حافظت بينتابو على خارطة عقلية لكن إشارات اليابسة ساعدتها في تثبيت موقعها. بعد غروب الشمس كان المسار إلى ماينا موجها مرة أخرى باتجاه النجم ألفا قنطورس وتبعوا النجوم في ذلك الاتجاه خلال الليل. قبل شروق الشمس مباشرة عند بزوغ الفجر استطاعت بينتابو أن تشعر بانعكاسات التضخم من جزيرة ماينا. بعد وقت قصير من شروق الشمس ظهر لهم شاطئ ماينا وبدأوا في التحول التالي باتجاه الشمال الشرقي.

على النقيض من الزوارق الشراعية الغربية، لم تكن زوارق غيلبرت مضطرة أن تلتف خلال الريح كي تغير اتجاهها: فهي تعكس اتجاهها. يأخذ البحارة الشراع، وينقلونه من أحد طرفي الزورق إلى الطرف الآخر. ما إن تملأ الرياح الشراع على الطرف المقابل حتى يجعل الملاح الطاقم يعدلون الأشرعة ودفة القيادة للحصول على الاتجاه المطلوب. يركب المداد دوما باتجاه الريح من الزورق لتحقيق توازن ضد الميلان الناجم عن ضغط الرياح. بعد غروب الشمس، توجهوا مرة أخرى باتجاه يبلغ عرض يد شمال ذنب الدجاجة، وعندما ظهر ذات الكرسي، انعرجوا مرة أخرى نحو الفا قنطورس^(*) الذي كان يغيب. حيث كان هذا هو الطريق المأمون الذي حددته بينتابو خلال الحفل

(*) Alpha Centauri: أقرب نظام شمسي من المجموعة الشمسية، وقد كشفت آخر الأبحاث الفلكية أن ذلك النظام يضم أقرب كوكب صالح- كما يبدو للعيش- من الأرض وأطلق عليه اسم Proxima b. [المحرر].

على جزيرة تاراوا. بعد شروق الشمس مباشرة في اليوم التالي أمكن رؤية طيور الفرقاطة تطير باتجاه البحر. خمنت بينتابو أن هذه إشارات إلى جزيرة كوريا إلى الجنوب الشرقي وأمرت بتعريجة أخرى إلى الشمال الشرقي.

على الرغم من أن التقدم ضد الريح والتيار خيرة طويلة ومؤلمة نوعا ما، فإنها في الحقيقة تزيد فرص العثور على جزيرة بما أن الزورق يقطع مساحة كبيرة من البحر روحة ورجعة مما لو أبحر مع الريح والتيار. بعد الرجوع مرة أخرى علموا، حسب إشارة من بزوغ ذات الكرسي، أن هناك فرصة جيدة للوصول إلى الشاطئ في اليوم التالي.

خلال الليل اختفى التضخم الجنوبي البطيء مشيرا إلى وجود جزر كبيرة، ربما كانت أبيماما نفسها إلى الجنوب. بعد ساعات قليلة من شروق الشمس وصلوا إلى أرانوكا. بعد أن سافروا إلى هناك ثلاث مرات في رحلات للصيد ومرة واحدة في غارة مع تيتابو علمت بينتابو أن انعراجا واحدا إلى الشمال الشرقي سوف يجلبها خلال الممر الجنوبي إلى أبيماما.

«أبيماما، آه، أبيماما، ما الذي سأفعله بك؟» تساءلت بينتابو بصوت عال. خلال اليومين الأخيرين، كان البحر صديقتها الذي تعرفه، مبعدا ذكرى بيتكي والأسطول الضائع، غير أن فرصة النزول على الشاطئ جلبت هذه الذكريات كلها إلى الواجهة. ما الذي ستقوله لتيتابو؟ ماذا عن العائلات التي فقدت المحاربين من دون أن ترتكب خطأ؟ هل سيجد الأسطول طريقه وحده؟

خاتمة: بعد عشرين عاما

حقد تيموتي ابن كيميري من مايانا نحو تاراوا. لوحت بينتابو بيدها باتجاه التضخم المتدرج. «هل ترى كيف تتشوه التضخمات بالقرب من الجزر باتجاه الجنوب الغربي القريب إلى الجزيرة، ثم تستقيم بعد ذلك؟».

«نعم»

تابعت بينتابو: «ينتج هذا عن تأثير الحيد الضحل للجزر. ما الاتجاه الذي تعتقد أن التضخم سينحني به لو كنا على الشاطئ الجنوبي لتاراوا؟».

فكر تيموتي للحظة ورسم مجموعة من الخطوط في عقله المتخيلة في الهواء

قصة بينتابو

بسببته. ثم قال: «أفترض أنها ستتحني نحو الشمال الغربي في تلك الحالة. أتوقع أيضا أن أرى تضخما صغيرا ينحني بواسطة ماينا لايزال يدخل إذا كنت على بعد مسافة ما إلى الجنوب من تاراوا».

«جيد، عليك أن تتذكر أن إشارة واحدة في الملاحظة ليست موثوقة، غير أن إشارات عدة مجتمعة موثوقة. عليك دوما أن تسأل نفسك: «هل هناك طرق أخرى يمكن أن أبرهن بها لنفسي عن مكان وجودي وأين أتجه؟».

هز تيموتي رأسه.

قبل عشرين عاما، لم يعد الأسطول كما كانت بينتابو تحشى. على الرغم من أن هذا لم يكن مقصودا من سكان تاراوا، فإنه لم يكن باستطاعتهم أن يفعلوا أفضل مما فعلوا بقتل المحاربين من أعدائهم: تحطمت أيماما بسبب هذه الخسارة. نتعامل مع الخسارة والشعور بالملوت بطرقنا الخاصة. بالنسبة إلى بينتابو كانت عملية التعليم طريقة لخلق نوع من الخلود: تحفظ المعرفة، وينشأ شعور بالأمان. انتظرت سنوات عديدة كي تحظى بملاح ناشئ لتعلمه، وليسمح لها بتأدية الدين العاطفي الواجب عليها. أظهر ابن كيمي كفاءة هائلة، وبناء على توصية بينتابو قرر الكبار في أباتيكو أن يجعلوه وريث تقاليد الملاحة لديهم.

المصطلحات

WITHE

Age of the tide	عمر المد: المدة الزمنية بين قمر كامل أو جديد وأكبر مدى للمد في دورة قمرية.
Altitude	زاوية الارتفاع: الزاوية العمودية فوق الأفق إلى جسم ما في السماء. بحسب الاصطلاح زاوية الأفق = 0 درجة، وزاوية الأوج + 90 درجة، وزاوية الحضيض - 90 درجة.
Alto cumulus	سحب تراكمية: سحب تظهر بنية تراكمية مكونة من قطرات الماء، توجد عادة في الارتفاعات المتوسطة في الغلاف الجوي القريب من الأرض.
Amphidromic point	مركز المد الدوار: نقطة ثابتة يدور حولها المد الدوار. ليس للنقطة نفسها مدى للمد.
Amplitude	سعة: 1 - للأمواج أعظم إزاحة من نقطة متوسطة. 2 - للشمس المغادرة عن سمت الإشراق من جهة الشرق الحقيقي.
Antarctic Circle	الدائرة القطبية الجنوبية: خط العرض الذي تصبح عنده الشمس قطبية دائرية خلال الصيف الجنوبي عند الانقلاب الشمسي، وهو بحدود 66.5 درجة جنوباً.
Anticyclone	مضاد السيكلون: منطقة جوية محصورة كبيرة من الضغط المرتفع تدور حول مركزها وتطردها إلى محيطها.
Aphelion	أوج عن الشمس: نقطة أبعد مسافة عن الشمس لجسم في مدار بيضاوي.
Apogee	أوج عن الأرض: نقطة أبعد مسافة عن الأرض لجسم في مدار بيضاوي.

Arctic Circle	الدائرة القطبية الشمالية: خط العرض الذي تصبح عنده الشمس قطبية دائرية خلال الصيف الشمالي عند الانقلاب الصيفي، وهو بحدود 66.5 درجة شمالاً.
Austral	جنوبي: ما يتعلق بنصف الكرة الأرضية الجنوبي.
Autumnal equinox	اعتدال خريفي: وقت عبور الشمس خط الاستواء السماوي وهي تنتقل إلى نصف الكرة الجنوبي السماوي. النهار والليل بالطول نفسه.
Azimuth	السمت: الزاوية الأفقية بين الشمال الحقيقي واتجاه ما. حسب الاصطلاح فإن اتجاه الزاوية الموجبة هو مع اتجاه عقارب الساعة.
Back bearing	الاتجاه المعاكس: الزاوية في الاتجاه المعاكس لوجهة ما، مثل 180 درجة.
Backing	تغير معاكس: الميل إلى تغيير الاتجاه بعكس عقارب الساعة، كما بالنسبة إلى اتجاه الرياح.
Ballast	وزن تثقيب: وزن يضاف أسفل قارب لتحسين توازنه خلال حركة متقلبة.
Bathymetry	تمثيل قاع البحر: قياس نموذج قاع البحر وتمثيله تحت جسم من الماء. تمثل القياسات على شكل عمق عادة من مستوى قياسي.
Beam	عرض القارب: عرض قارب عند أعرض نقطة منه.
Beam sea	بحر عرضي: أمواج تضرب القارب على جانبه.
Bearing	الاتجاه: الزاوية الأفقية من الشمال الحقيقي إلى جسم ما.
Beating	الضرب: عملية الإبحار بزاوية ضد الريح.

Beitass	بايتاس: لوح استخدمه البحارة النرويجيون القدامى لتقوية حافة مقدمة شراع رباعي، ما يزيد من كفاءته ضد الريح.
Boat	قارب: قارب صغير مفتوح (أي أصغر من سفينة).
Boreal	شمالي: ما يتعلق بنصف الكرة الشمالي (مثل شتاء شمالي).
Bow	مقدمة القارب: مقدمة القارب في الماء.
Bow wave	موجة المقدمة: الموجة المولدة من مقدمة القارب الذي يتحرك في الماء.
Buoyancy	الطفو: قوة تدفع إلى الأعلى على جسم أو قارب وهي تساوي وزن الماء المزاح.
Caravel	كارافال: سفينة صغيرة، عادة برتغالية المصدر، تدفع بأشعة لاتينية.
Cat's paw	مخلب القط: تموجات ناعمة في ماء ساكن غالبا ناجمة عن مرور رياح على السطح.
Celestial equator	خط الاستواء السماوي: خط يحيط بالكرة السماوية فوق خط الاستواء الأرضي مباشرة.
Celestial sphere	كرة سماوية: إسقاط أجسام سماوية على كرة من أجل تعيين محاور لها.
Center of buoyancy	مركز الطفو: نقطة في القارب تمثل مجموع قوى الطفو للهيكل نحو الأعلى كلها.
Center of gravity	مركز الجاذبية: نقطة في القارب تمثل مجموع قوى الجاذبية للهيكل نحو الأسفل كلها.
Chart datum	مرجع المخطط: مستوى البحر المرجعي المستخدم لتحديد أعماق المياه على مخططات بحرية.

Circumpolar	قطبي - دائري: مسار نجم يدور حول القطب الشمالي أو الجنوبي من دون أن يغيّب، كما يرى من المراقب.
Cirrocumulus clouds	سحب صوفية: سحب بلورات ثلجية تتألف من ندف صغيرة منتظمة.
Cirrus clouds	سحب بلورية: سحب عالية تتألف من بلورات ثلجية.
Cognitive map	خارطة عقلية : تمثيل لمنطقة يحتفظ بها الشخص في عقله.
Cold front	جبهة باردة: التحول الناجم عن ارتطام هواء بارد وجاف بهواء دافئ ورطب.
Colure	خط زوال سماوي: خط رئيس للزوال السماوي . يمثل الزوال عند الاعتدال الربيعي أصل نظام الارتفاع، المرتبط بنقطة عبور الشمس لخط الاستواء السماوي وهي تتحرك نحو نصف الكرة السماوي الشمالي.
Conduction	توصيل: انتقال الحرارة من خلال التلامس الحراري.
Convection	حمل: انتقال الحرارة الناجم عن حركة المائع.
Convection cell	خلية حمل: مائع يتحرك بحركة دائرية بين منطقة باردة وحارة ناقلا الحرارة خلال هذه العملية.
Coriolis effect	تأثير كوريوليس: الانحراف المنتظم لجسم نحو الشرق مع ابتعاده عن خط الاستواء. ينحرف الجسم بانتظام نحو الغرب إذا تحرك نحو خط الاستواء. سمي على اسم الرياضي غاسبارد غوستاف كوريوليس الذي وصف هذا التأثير.
Crescent moon	هلال: أطوار رباعية للقمر عندما يكون مضاء إلى أقل من نصفه.
Cumulonimbus	سحب رعدية: سحب ممطرة ترتبط بعاصفة رعدية، تظهر عادة تطورا عموديا كبيرا.

Cumulus	سحب منتفخة: سحب تراكمية توجد غالبا عند طقس جيد، تدعى أحيانا بالسحب المنتفخة.
Cyclone	سيكلون أو دوام حلزوني: منطقة ضخمة ومحصورة من الضغط المنخفض حيث يسحب الهواء داخلها على طول السطح مصحوبا بدوران حول مركز كتلة الهواء.
Datum	مستوى قياسي: موقع أو مستوى قياسي يستخدم كمرجع في القياسات على الخرائط أو المخططات. في المخططات المائية يكون المستوى القياسي عادة متوسط مستوى الماء في المد المنخفض (مخططات U.S).
Dead reckoning	التخمين الصائب: تحديد الموقع من معرفة نقطة الانطلاق وتاريخ السفر - الزمن والسرعة والاتجاه.
Declination	الميل: 1- موقع جسم سماوي مأخوذ على زاوية شمال- جنوب من خط الاستواء السماوي. 2- فرق الزاوية بين الشمال الحقيقي والشمال كما تشير إليه إبرة المغناطيس (يدعى أيضا ميلا مغناطيسيا أو اختلافا).
Dip angle or (dip)	زاوية الانحدار: الزاوية من الأفق نزولا إلى الأفق الناجم عن ارتفاع المراقب وانحناء الأرض. (لاحظ يستخدم الانحدار أيضا لوصف أي زاوية تحت مستوى الأفق مثل اتجاه خطوط الحقل المغناطيسي أو الطبقات الجيولوجية).
Displacement	الإزاحة: قدرة القارب على حمل بضائع.
Diurnal tide	مد يومي: المد حيث يكون هناك مد واحد وجزر واحد خلال يوم مدى واحد.

Doldrums	منطقة الركود : منطقة من خطوط العرض تحيط بالأرض قرب خط الاستواء، تتميز بحمل كبير نحو الأعلى وقليل من الرياح (انظر أيضا منطقة التقارب بين المدارين).
Downdraft	تيار هابط: تدفق هواء للأسفل، يلاحظ عادة في العواصف الرعدية.
Drag	إعاقة: قوة أو قوى تعيق الحركة للأمام عادة بسبب الاحتكاك.
Drift	جرف التيار: سرعة تيار محيط بالعدق، تحدد عادة من الفرق بين التخمين الصائب وتثبيت سماوي.
Dryline	الخط الجاف: الحد بين هواء بحري رطب ودافئ وهواء قاري جاف وبارد في وسط الولايات المتحدة.
Ebb tide	الجزر: تدفق الماء المرتبط بمد خارج (أو منحسر).
Ecliptic	المسار الشمسي : مسار الشمس في السماء خلال يوم.
Ekman transport	نقل إيكمان: توليد تيارات سطحية من تدفق الهواء فوق سطح الماء إضافة إلى تأثير كوريوليس.
Entorhinal cortex	القشرة المخية الأنفية: جزء من النظام الحوفي لدماع الثدييات حيث توجد الخلايا الشبكية.
Ephemeris	جدول يعطي مواقع الأجسام السماوية الرئيسة في السماء كتابع للتاريخ والزمن.
Equal altitude method	طريقة الارتفاع المتساوي: طريقة لإيجاد خط الطول بأخذ النقطة المتوسطة بين زمنين بارتفاعين متساويين للشمس (أو أي جسم سماوي آخر) لتحديد زمن المرور بخط الزوال، وبالتالي معرفة خط الطول.
Equation of time	معادلة الزمن: الفرق بين متوسط الزمن الشمسي والزمن المحسوب مباشرة من موقع الشمس في السماء.

Equirectangular projection	إسقاط المستطيلات المتساوية: خارطة للأرض مع تمثيل خطوط العرض والطول بفواصل متساوية فيما بينها.
Etak system	نظام إيتاك: نظام ملاحي استخدم من قبل البحارة المحليين في جزر كارولان حيث يقاس تقدمهم من جزيرة إلى أخرى بمسار جزيرة مرجعية «يتحرك» مقابل خلفية ثابتة من النجوم كما ترى من زورق متحرك.
Farsakh	فرسخ: وحدة عربية للمسافة تساوي المسافة المقطوعة مشيا على الأقدام، وتعادل 3 أميال تقريبا.
Ferrel cells	خلايا فيريل: خلايا حمل عالمية تحيط بالأرض في الأقاليم المعتدلة.
Fix	تثبيت: تحديد موقع.
Flood tide	المد العالي: تدفق الماء المرتبط بمد قادم (مرتفع).
Following sea	بحر ملاحق: أمواج تلطم القارب من مؤخرته.
Force	قوة: 1- (فيزياء) تأثير يؤدي إلى تغيير في الجسم، عادة تغيير حركته. 2- (علم الأرصاد) مجال من سرعات الرياح على مقياس بيفورت.
Fortunate isles	الجزر السعيدة: أقصى الجزر غربا بالنسبة إلى أوروبا وآسيا وأفريقيا في المحيط الأطلسي. غالبا ما اتخذت هذه الجزر مرجعا لخط الزوال الرئيس في جداول خطوط الطول والعرض في العصور الوسطى.
Freeboard	السطح العائم: ارتفاع هيكل السفينة فوق مستوى الماء.
Front	جبهة: فاصل بين كتل هوائية، عادة في خطوط العرض المتوسطة.

Full Moon	بدر (قمر كامل): قمر منير بالكامل.
Furlong	فورلنغ: وحدة انجليزية للمسافة تعادل 220 ياردة أو ثمن ميل قانوني.
Gibbous Moon	هلال زائد: أطوار ربعية للقمر حين يكون أكثر من نصفه منيرا.
Gnomon	عصا الشمس: قائم أو عصا عمودية تستخدم لإلقاء ظل لبوصلة شمسية أو عقرب ساعة شمسية.
Great circle route	المسار الدائري الكبير: أقصر طريق بين نقطتين على سطح الكرة الأرضية.
Grid cells	خلايا شبكية: خلايا عصبية تقع في منطقة من الدماغ تدعى القشرة الدماغية الأنفية. تطلق هذه الأعصاب بمعدل مرتفع عندما يكون الشخص في مناطق متكررة في البيئة.
Gust front	جبهة هابطة: مسار تيارات هابطة ترتبط بتقدم خط من العواصف.
Gyre	دوار: حلقة من تيار في المحيط.
Hadley cells	خلايا هيدلي: خلايا حمل عالمية تحيط بالأرض. تمتد تقريبا من خط الاستواء شمالا وجنوبا حتى خط عرض 30 درجة وسميت على اسم جورج هيدلي (1685-1768).
Heading	وجهة: اتجاه مقصود للسفر، يعبر عنه بزاوية أفقية من الشمال الحقيقي.
Heat capacity	استطاعة حرارية: كمية الحرارة بالنسبة إلى الكتلة التي يمكن للجسم أن يمتصها عند تغير 1 درجة في درجة الحرارة.

Heel , heeling angle	الجنوح: زاوية تقلب قارب شراعي عندما تتوازن قوة الريح مع قوة التصحيح لمركز الجاذبية ومركز الطفو.
Height, Wave height	ارتفاع الموجة: المسافة من قاع الموجة إلى قممتها.
Hippocampus	الحصين: جزء من النظام الحوفي في دماغ الثدييات حيث تقع خلايا المكان.
Homing birds	طيور العودة: طائر يستقر عادة في اليابسة ليلا لكنه يطير فوق البحر للصيد خلال النهار.
Hull speed	سرعة الهيكل: سرعة قارب مكافئة لسرعة موجة بقدر طولها على الماء.
Hyperbola	قطع زائد: منحني هندسي له خطان متقاطعان متقاربان.
Insolation	تسخين شمسي: كمية الطاقة الشمسية التي تشع على منطقة معينة.
(ITCZ) Intertropical Convergence Zone	منطقة من خطوط عرض تحيط بالأرض قرب خط الاستواء تتميز بحمل عمودي كبير من الهواء، وبرياح ضعيفة.
ISRID	اختصار لـ «قاعدة بيانات حوادث البحث والإنقاذ العالمية».
Isobar	خطوط ضغط متساو.
Jet stream	تيار نفث: منطقة من رياح عالية السرعة في أعالي الغلاف الجوي الأرضي، عادة على حدود خلايا الحمل العالمية. سرعات الريح عادة 100 ميل في الساعة تهب من الغرب إلى الشرق.

Keel	عارضة رئيسية: عارضة أسفل هيكل السفينة، عادة على شكل الحرف V لزيادة قدرتها على الإبحار بخط مستقيم ومقاومة القوة التي تحركها للجانبين.
Knarr	الكنار: قارب للفايكنغ استخدم لنقل الأشخاص والبضائع في رحلات طويلة المدى.
Knockdown	الانقلاب: عندما يميل القارب بزاوية 90 درجة ويكون الصاري موازيا تقريبا لمستوى سطح الماء.
Knot	عقدة: سرعة تساوي 1 ميل بحري في الساعة.
laminar flow	جريان صفحي: جريان مائع يتميز بخطوط جريان محددة تماما.
Land breeze	نسيم البر: جريان الهواء من البر إلى جسم من الماء خلال الليل ناتج عن تبريد غير متساو للبر والبحر.
LAT	أخفض مد فلكي: عبارة عن مستوى قياسي يستخدم في المملكة المتحدة ومعظم الدول الأخرى. عادة هو أخفض مستوى للماء خلال دورة ميثونية للقمر من 19 سنة.
Lateen sail	شراع لاتيني أو مثلثي: شراع مثلثي أو شبه منحرف بضلع منحن أو زاو على مقدمته الأمامية (أصله من الفرنسية لاتيني).
Latent heat	حرارة كامنة: الحرارة الممتصة أو المطلقة من جسم ما خلال تغيير في الطور (مثل التغيير من سائل إلى غاز).
Latitude	خط العرض: زاوية موقع ما على سطح الأرض مأخوذة شمال خط الاستواء أو جنوبه.
Lead or Lead line	حبل قياس: ثقل بحبل مربوط فيه لقياس عمق الماء.

League	عصبة: وحدة انجليزية للمسافة تساوي تقريبا المسافة المقطوعة في 1 ساعة مشيا وهي تقريبا 3 أميال.
Lee	خلف الريح: منطقة محمية من الريح عادة أو على الطرف البعيد منه بالنسبة إلى عائق مثل جزيرة أو قارب أو شراع.
Leeward	اتجاه خلف الريح: اتجاه الطرف المحمي من الريح، عكس اتجاه الرياح.
Leeway	التعرج: الحركة إلى الجانبين لقارب شراعي كرد فعل على قوة الريح على الشراع وعلى القارب نفسه.
Lift	رفع: قوة تتولد من فرق الضغط الناجم عن جريان مائع على جسم، مثل شراع أو جناح.
Line of position LOP	خط الموقع: الخط الذي يعرف وقوع الجسم عليه.
Local meridian	خط زوال محلي: خط الزوال في مكان معين.
Longitude	خط الطول: زاوية موقع على سطح الأرض مأخوذة شرقا أو غربا من خط الزوال الرئيس.
Looming	لوحان: 1- لمعان في السماء بوجود الأرض فوق الأفق، يرتبط عادة بأضواء براقية. 2- تأثيرات الانكسار قرب الأفق خالقة تشوهات عشوائية.
Lunars or Lunar method	الطريقة القمرية: استخدام المسافة الزاوية بين القمر وجسم سماوي آخر لتقدير خط الطول.
Mean solar time	متوسط التوقيت الشمسي: مقياس الزمن المستخدم لمعظم الأغراض الذي يضع الشمس في المتوسط عند خط الزوال عند الظهر.

Mental map	خارطة عقلية: تمثيل منطقة موجودة في عقل الشخص.
Mercator projection/ map	إسقاط أو خارطة ميركاتور: طريقة لتمثيل الخصائص على خارطة مع خطوط العرض والطول، ومع ذلك تحافظ على زوايا الاتجاه الثابت (خطوط البوصلة). سميت على اسم صانع الخرائط الفلمنكي غيرادوس ميركاتور (1512-1594).
Meridian	خط الزوال: 1- قوس وهمي في السماء بالنسبة إلى مراقب، يمتد من الشمال الحقيقي خلال الأوج ثم إلى الجنوب الحقيقي يدعى «زوال محلي». 2- خط طول.
Meridian passage or transit	عبور خط الزوال: اللحظة التي يعبر فيها جسم سماوي خط زوال محليا لمراقب.
Meter	متر: وحدة أساسية لقياس المسافة في النظام العالمي للوحدات SI، أخذ في البداية على أنه واحد على عشرة ملايين المسافة من خط الاستواء إلى القطب الشمالي.
Mil	ميللي: واحد على ألف من الراديان.
Midheaven	النقطة العالية في السماء على طول المسار الشمسي، والتي تربط عادة بأحد أنظمة المنازل في التنجيم الولادي.
Mixed tide	مد مختلط: مزيج من مد يومي ومد نصف يومي.
MLLW	متوسط أخفض الماء المنخفض: هو المستوى القياسي المستخدم من الولايات المتحدة لمتوسط أخفض مد خلال الدورة القمرية.

Nadir	حضيض: نقطة تقع مباشرة أدنى المراقب.
Nautical mile	ميل بحري: وحدة مسافة لدرجة واحدة من خط العرض، وتساوي تقريبا 1.15 ميل معتمد.
Navigation lights	أضواء الملاحة: أضواء على الطائرات أو القوارب تعطي إشارات حول اتجاهها. بحسب الاصطلاح يكون الضوء الأحمر على الطرف الأيسر للقارب، والأخضر على الجانب الأيمن، والأبيض في الخلف.
Neap tides	مد قصير: مدى منخفض للمد يتولد عندما تكون الشمس والقمر أحدهما بالنسبة إلى الآخر على زاوية 90 درجة.
New Moon	قمر جديد: طور للقمر، عندما يشير الجانب المظلم إلى الأرض.
Nimbostratus	سحابة مكفهرة: ترتبط عادة بالجبهات الدافئة.
Nor'easter	عاصفة سيكلونية شمالية شرقية: تحدث على طول الساحل الشمالي الشرقي للولايات المتحدة والمقاطعات البحرية لكندا.
North celestial pole	قطب شمال سماوي: نقطة على الكرة السماوية موجودة على أوج القطب الشمالي.
Northern temperate zone	منطقة الاعتدال الشمالية: مجال خطوط العرض على الأرض بين مدار السرطان والدائرة القطبية.
Oecumene	عالم مأهول: مصطلح استخدمه بطليموس وآخرون ليشير إلى الجزء المأهول من الكرة الأرضية.
Pace	المسافة لخطوتين: لشخص يمشي (يسارا ويمينا).

Pandanus	باندانوس: نوع من الأشجار يوجد في المناطق المدارية عادة. تنسج منه الأوراق الجافة من قبل سكان المحيط الهادئ لصنع الأشرعة.
Parallel	«موازي»: خط عرض ثابت.
Perigee	أقرب نقطة إلى الأرض لجسم يدور في مداره.
Perihelion	أقرب نقطة إلى الشمس لجسم يدور في مداره.
Persistence	استمرارية: التنبؤ بأن الطقس في المستقبل القريب سيكون مثل الطقس الحالي.
Pitch	اهتزاز: حركة دورانية للقارب عندما ترتفع المقدمة للأعلى وتتحرك المؤخرة للأسفل أو العكس.
Place cells	خلايا المكان: خلايا عصبية توجد في منطقة من الدماغ تدعى الحصين. تطلق هذه الخلايا بمعدل مرتفع عندما يكون الشخص موجودا في مكان محدد من البيئة.
Planing	انزلاق: قارب ينزلق فوق سطح الماء بسرعة فوق سرعة الهيكل.
Point of departure	نقطة المغادرة: نقطة البداية لرحلة.
Polar cells	خلايا قطبية: خلايا حمل عالمية تحيط بالأرض في الأقاليم القطبية.
Polarize	يستقطب: يحدث اتجاهها وحيدا لاهتزاز الضوء.
Port	يسار: الجانب الأيسر من القارب.
Portolan chart	خارطة الموانئ: نوع من الخرائط ظهر في القرن الثالث عشر والرابع عشر يصف الشواطئ بدقة عالية، ويظهر خطوط البوصلة، وله مقياس محدد.
Pressure gradient	ميل الضغط: تغير الضغط خلال مسافة.

Prevailing wind	ريح سائدة: اتجاه الريح المهيمنة أو الأكثر احتمالا في منطقة أو موقع معين.
Prime meridian	خط الزوال الرئيس: خط الطول الأصلي أو 0. تاريخيا، كانت هناك خطوط طول عديدة. الاصطلاح الحالي هو خط الطول الذي يمر بمدينة غرينتش.
Qibla	قبلة: الاتجاه إلى مكة للصلاة من موقع معين.
Quadrant	ربعية: جهاز استخدم لقياس ارتفاع الأجسام السماوية، باستخدام ثقل على خيط لتحديد الأفق. اشتق الاسم من استخدام ربع دائرة كاملة لقياس الزوايا.
Quadrature	تموضع جسمين سماويين بزاوية 90 درجة بالنسبة إلى جسم مركزي أو بالنسبة إلى المراقب.
Quartering sea	بحر مائل: أمواج تضرب قاربا بزاوية 45 درجة تقريبا.
Radian	راديان: مقياس للزوايا يساوي تقريبا 57.3 درجة.
Radiation	إشعاع: انتقال الحرارة عبر إصدار أشعة كهرومغناطيسية، عادة في مجال الأشعة تحت الحمراء من الطيف.
Random walk	سير عشوائي: طريق يتخذ بحيث تكون هناك تغيرات عشوائية في الاتجاه.
Range	مدى: المسافة إلى جسم ما.
Reciprocal bearing	اتجاه عكسي: الزاوية بالاتجاه المعاكس لاتجاه ما مثل 180 درجة (اتجاه بالزاوية).
Reefing	عملية خفض مساحة الشراع للتكيف مع ربح قوية.
Refraction	انكسار: انحناء الضوء عند الحد الفاصل بين وسطين شفافين كالماء والهواء.

Retrograde motion	حركة ارتدادية: الحركة الظاهرية إلى الوراء للكواكب مقابل نجوم ثابتة عندما تتجاوز الأرض كوكبا خارجيا في المدار، أو بينما يتجاوز كوكب داخلي الأرض في مدارها.
Rhumb lines	خطوط البوصلة: خط اتجاه لمسافة طويلة يحافظ على زاوية ثابتة مع الشمال الجغرافي.
Right ascension	موقع جسم سماوي في السماء، يؤخذ على أنه الزاوية للشرق من خط زوال الاعتدال الربيعي، لكن يعبر عنه كزمن من الصفر حتى 24 ساعة.
Roll	تقلب: حركة دائرية لقارب حول محور يمتد من المقدمة إلى المؤخرة.
Rotary tide	مد دوار: مد وجزر يدوران حول نقطة مركزية ثابتة تدعى مركز المد.
Route knowledge	معرفة الطريق: وعي بالبيئة مبني على فهم للمسارات المعروفة المعتدلة.
SAR	اختصار لـ «ابحث وأنقذ».
Sea breeze	نسيم البحر: تدفق الهواء من جسم من الماء إلى اليابسة خلال النهار ناجم عن تسخين غير متساو لليابسة والبحر.
Sea state (or sea)	حالة البحر: مظهر سطح الماء أو حالته، عادة ارتفاع الموجة وطولها وفترتها.
Secular variation	التغير في الاختلاف المغناطيسي مع الزمن.
Semidiurnal tide	مد نصف يومي: مدان وجزران في مد يومي واحد.
Set	اتجاه تيار المحيط بالنسبة إلى الشمال الحقيقي.
Sheet	حبل : خيط أو حبل يمسك بالشد على الشراع.
Shoal	منطقة ضحلة: منطقة من الماء بأعماق ضحلة.

Shoaling	أمواج لها سطوح مائلة أو إنها تتحطم عندما تمر فوق مياه ضحلة.
Ship	سفينة: 1- مركب لعبور المحيط يقوم برحلات طويلة من دون مساعدة، وهو قادر على حمل مركب آخر. 2- في زمن الإبحار الشراعي، مركب بهيكل رباعي وثلاثة أشعة أو أكثر.
Sine wave	موجة جيئية: 1- اهتزاز ناعم متكرر. 2- موجة تنتقل على شكل تابع موجي.
Sinusoid	منحنى جيبي: منحنى يمثل اهتزازا ناعما متكررا، الشكل نفسه عبارة عن إسقاط لمسار نقطة في دائرة على خط بينما تتحرك حول المحيط.
Skerry	جزيرة صخرية صغيرة، عادة صغيرة جدا للسكنى.
Sounding	سبر العمق: قياس عمق الماء من السطح حتى قاع البحر.
South celestial pole	القطب الجنوبي السماوي: نقطة على الكرة السماوية هي في أوج القطب الجنوبي.
Southern temperate zone	المنطقة المعتدلة الجنوبية: مجال خطوط العرض على الأرض بين مدار الجدي والدائرة القطبية الجنوبية.
Spring tide	مد نبضي: مدى مرتفع للمد يخلق عندما يكون القمر والشمس على امتداد واحد.
Squall line	خط العواصف: حزمة ممتدة من العواصف الرعدية تشكل وحدة واحدة.
Stade (pl.stadia)	ستاد: وحدة مسافة يونانية ومصرية قديمة، تساوي تقريبا الفورلنغ.

Stagnation point	نقطة ركود: النقطة الفاصلة حيث يلف جريان صفحي للمائع حول جسم ما.
Stall	توقف: الحالة التي تخلق على جناح طائرة عندما تزداد زاوية الهجوم إلى النقطة التي تتجاوز فيها قوة الإعاقة قوة الرفع.
Star compass	بوصلة نجمية: نظام متصور يقسم الزاوية الأفقية إلى مجموعة مناطق ترتبط بسمت شروق وغروب نجوم معروفة.
Star path	مسار النجم: «مسار» في السماء يتشكل من نجوم تشرق وتغرب كلها على السمت العام نفسه.
Starboard	الجانب الأيمن من قارب أو سفينة.
Statue mile	ميل قانوني: 5280 قدما، حدد بقانون من البرلمان البريطاني.
Stern	مؤخرة قارب.
Stern wave	موجة المؤخرة: موجة تتولد من تحرك مؤخرة قارب خلال الماء.
Stick charts	مخطط العصي: شبكة من غصون النخيل وجذور الباندانوس تجمع على شكل خارطة تشير إلى أنماط الأمواج في جزر مارشال.
Stratus	سحابة منبسطة أو متطبقة.
Summer solstice	الانقلاب الصيفي: الوقت الذي تصل فيه الشمس إلى أعظم ميل لها . النهار هو الأطول في النصف الشمالي من الأرض.
Surfing	التزلج على سطح موجة.

Survey knowledge	معرفة المنطقة: وعي بالبيئة مبني على تمثيل داخلي ثنائي البعد يسمح باختصار الطرق.
Swell	تضخم: موجة ناعمة تنتشر لمسافة بعيدة من الريح أو العاصفة التي خلقتها.
Syzygy	تموضع أو اقتران جسمين سماويين . خصوصا تموضع القمر والشمس على الطرف نفسه من الأرض أو الطرف المقابل لها.
Tacking	التعرج: 1- الإبحار ضد الريح باستخدام مسار متعرج، حيث تكون كل مرحلة من المسار على زاوية ما من الريح . 2- مناورة تعبر فيها مقدمة القارب اتجاه الريح أثناء الانتقال من اتجاه إلى آخر.
Tangent	ظل أو مماس: 1- نسبة الضلع المقابل على المجاور لمثلث قائم الزاوية 2- خط مواز لمنحنى عند نقطة محددة.
Thermal conductivity	التوصيل الحراري: قابلية المادة لتوصيل الحرارة.
Tidal day	يوم المد: الزمن الذي يستغرقه القمر للقيام بانتقالين متتالين (أربع وعشرون ساعة وثمان وأربعون دقيقة).
Tide lag	تأخر المد: الفرق بين زمن تحول القمر وزمن المد العالي.
Torque	عزم الفتل: قوة ضرب المسافة التي تعمل عليها مقارنة بمركز دوران، مولدة حركة دورانية.
Trade winds	رياح تجارية: رياح سائدة تهب من الشرق إلى الغرب في المنطقة المدارية، عادة من الشمال الشرقي لمنطقة الركود، ومن الجنوب الشرقي جنوب منطقة الركود.

Transit	انتقال: مرور جسم سماوي فوق خط الزوال المحلي (انتقال قريب)، أو 180 درجة عكس الزوال المحلي (انتقال بعيد).
Triangulation	تثليث: عملية إيجاد موقع ما من تقاطع خطي موقع.
Trim	توضيب: 1- توزيع حمل قارب على الخط الواصل بين المقدمة والمؤخرة. 2- تشكيل الشراع بحسب شد الحبال يدعى أيضا توضيب الشراع.
Trochoid	منحنى عجلي: منحنى متكرر، هو نفسه الذي يخلق من نقطة على حافة عجلة تدور فوق الأرض.
Tropic of Cancer	مدار السرطان: خط العرض الذي تمر فيه الشمس فوق الأوج خلال الانقلاب الصيفي بزاوية 23 درجة شمالا تقريبا.
Tropic of Capricorn	مدار الجدي: خط العرض الذي تمر فيه الشمس فوق الأوج خلال الانقلاب الشتوي بزاوية 23 درجة جنوبا تقريبا.
Tropical cyclone	سيكلون مداري: يوجد في المنطقة المدارية. والأعاصير والزوابع هي سيكلونات مدارية.
Tropics	المداري: منطقة من الأرض محدودة بمدار السرطان ومدار الجدي.
Troposphere	الغلاف الجوي الأرضي: أخفض طبقة من الغلاف الجوي حيث تتطور معظم أنظمة الطقس.
Turbulent flow	جريان مضطرب: تدفق مائع شبه عشوائي يتميز بدورات تتغير باستمرار.

Variation	اختلاف: الفرق الزاوي بين الشمال الحقيقي والشمال كما تشير إليه الإبرة المغناطيسية. يسمى أيضا الاختلاف المغناطيسي.
Veering	التحول : الميل إلى التحول باتجاه عقارب الساعة، كما بالنسبة إلى اتجاه الريح.
Vernal equinoctial colure	خط الطول السماوي الذي يجري من القطب الشمالي السماوي خلال نقطة عبور الشمس لخط الاستواء السماوي في الربيع، والتي تمتد حتى القطب الجنوبي السماوي.
Vernal equinox	الاعتدال الربيعي: الوقت الذي تمر فيه الشمس من خط الاستواء السماوي في الربيع. طول النهار وطول الليل متساويان.
Viscosity	لزوجة: قوام سائل أو التصاقيته.
Visible range	المدى المنظور: المسافة التي يرى منها جسم بارتفاع ما لأول مرة فوق الأفق (تدعى المدى الجغرافي أيضا).
Waning Moon	قمر منحسر: الوقت الذي يتناقص فيه لمعان القمر مع الزمن.
Warm front	جبهة دافئة: انتقال يتم عندما ترتطم جبهة هوائية رطبة ودافئة بهواء جاف وبارد.
Water wave	موجة مائية: موجة عند الحد الفاصل بين الماء والهواء.
Wave height	ارتفاع الموجة: المسافة العمودية من قمة الموجة إلى قاعها، عادة لموجة مائية.
Wavelength	طول الموجة: المسافة الطولية من قمة موجة إلى قمة الموجة التالية.
Waxing Moon	قمر متلمع: الوقت الذي يزداد فيه لمعان القمر مع الزمن.

Westerlies	الرياح الغربية: رياح سائدة في الأقاليم المعتدلة تهب من الغرب إلى الشرق.
Wind compass	بوصلة ريحية: مخطط للاتجاهات مبني على اتجاه رياح معروفة.
Windward	باتجاه الرياح: في الاتجاه الذي تهب منه الرياح وهو عكس الاتجاه خلف الرياح.
Winter solstice	الانقلاب الشتوي: الوقت الذي تصل فيه الشمس إلى أخفض ميل لها. يكون طول النهار هو الأقصر في نصف الكرة الشمالي.
Wiwijet	مصطلح من جزر مارشال يعبر عن القلق من الضياع.
Woods shock	صدمة الغابة: حالة القلق الناجمة عن الضياع في البرية.
Xebec	قارب شراعي بمقدمة بارزة يحرك بشراع مثلثي ومجدفين أيضا.
Yard	حامل الشراع: عارضة تربط بالصاري لقارب شراعي، وتحمل الشراع.
Yaw	التعرج: حركة دورانية لقارب عندما تتحرك المقدمة إلى اليسار وتتحرك المؤخرة إلى اليمين والعكس.
Zenith	الأوج: النقطة في السماء فوق الرأس مباشرة كما ترى بالنسبة إلى مراقب.

ملاحق

WITHE

ملحق 1

محاور النجوم الرئيسة وتمثيلها على خرائط أرضية

هذه قائمة بنجوم الملاحظة الرئيسة ومواقعها في مخطط الميل / خط الطول الذي وضعته. قرنت الميل وخط الطول السماوي لكل نجم بموقع على الأرض يمكن تذكره بسهولة. في بعض الحالات لم أستطع العثور على موقع «يمكن تذكره» لكنني وجدت موقعا آخر ضمن درجة واحدة.

الشكل

اسم النجم (برج)	خط الطول السماوي	الميل	الموقع على الأرض (خط عرض، خط طول)
التجمع الشرقي			
الدبران (الثور)	69° شرق	17° شمال	دواركا، الهند (22° شمال، 69° شرق)
الفرد (كوكبة الشجاع)	142° شرق	9° جنوب	ميناء مورسبي، بابوا غينيا الجديدة (9° جنوب، 147° شرق)
الفيراتز (اندروميديا، المرأة المسلسلة)	2° شرق	29° شمال	باريس (49° شمال، 2° شرق)
يد الجوزاء (الجبار)	89° شرق	7° شمال	كلكتا (23° شمال، 88° شرق)
سهيل (الجوؤ)	96° شرق	53° جنوب	رانكوون، بورما (96° شرق، 17° شمال)
جزيرة جورجيا الجنوبية (54° جنوب، 80° غرب)			

العيوق (ذو الأجنة) 46° شمال جنياف (46° شمال، 6° شرق)	79° شرق نيودلهي (29° شمال، 77° شرق)
الثريا 24° شمال كي ويست (24° شمال، 82° غرب)	57° شرق نقطة بين مضيق هرمز وخليج عمان
رأس التوأم أو هرقل (التوأم) 28° شمال نيودلهي (29° شمال، 77° شرق)	116° شرق بكين (40° شمال، 116° شرق)
الشعري الشامية (الكلب الأصغر) 5° شمال بوغوتا (5° شمال، 74° غرب)	115° شرق بكين (40° شمال، 116° شرق)
قلب الأسد (الأسد) 12° شمال جيبوتي (12° شمال، 43° شرق)	152° شرق بريزبين (27° جنوب، 153° شرق)
الرجل (جبار) 8° جنوب ميناء مورسبي، بابوا غينيا الجديدة (9° جنوب، 147° شرق)	78° شرق نيودلهي (29° شمال، 77° شرق)
الشعري اليمانية (الكلب الأكبر) 17° شرق لا باز، بوليفيا (16° شرق، 68° غرب)	101° شرق بانكوك (14° شمال، 101° غرب)
التجمع الغربي	
النسر الطائر (العقاب - المثلث الصيفي) 9° شمال مدينة بنما (9° شمال، 80° غرب)	62° غرب نيوغلاسغو/نيوسكوتيا (46° شمال، 63° غرب)
قلب العقرب (العقرب) 26° جنوب أسونسيون، باراغواي (25° جنوب، 58° غرب)	113° غرب دراموند، مونتانا (45° شمال، 113° غرب)

السماك الرامح (العواء)	19° شمال	146° غرب
مدينة مكسيكو (19° شمال، 99° غرب)		فيربانكس ألاسكا (65° شمال، 148° غرب)
ذنب الدجاجة (البجعة - المثلث الصيفي)	45° شمال	50° غرب
كاليه، مين (45° شمال، 67° غرب)		بيليم، البرازيل (1° جنوب، 49° غرب)
فومال هاوت (السمكة الجنوبية)	30° جنوب	16° غرب
بيرث أستراليا (32° جنوب، 115° شرق)		جزر الكناري (28° شمال، 16° غرب)
السنبلة (العذراء)	11° جنوب	159° غرب
ليما بيرو (12° جنوب، 77° غرب)		أنيك، ألاسكا (62° شمال، 159° غرب)
النسر الواقع (القيثارة - المثلث الصيفي)	39° شمال	81° غرب
زانزفيل أوهايو (40° شمال، 82° غرب)		زانزفيل أوهايو (40° شمال، 82° غرب)
التجمع الشمالي		
الدب (الدب الأكبر)	62° شمال	166° شرق
ريجيافيك (64° شمال، 22° غرب)		جزيرة ويك (20° شمال، 166° شرق)
شيدار (ذات الكرسي)	54° شمال	10° شرق
كوبنهاغن (56° شمال، 12° شرق)		هامبورغ (54° شمال، 10° شرق)

ملحق 2

بعض الأحداث المهمة بالنسبة إلى خطوط الطول والعرض

أدرك اليونان طبيعة الأرض الكروية	500 ق. م
رحلات فيثيس، مبدأ خط العرض	300 ق. م
قياس إيراتوثينس لنصف قطر الأرض	200 ق. م
كتاب المجسطي لبطليموس، جداول لخطوط العرض والطول	200 م
قياس نصف قطر الأرض خلال عصر الخليفة المأمون	850
أعمال البيروني في هندسة الأرض والفلك والرياضيات	1000
عمل الجياني على المثلثات الكروية	1000
رحلة النوردين إلى أمريكا الشمالية	1000
أعمال الزرقالي على الفلك، جداول طليطلة لخطوط العرض والطول	1050
أول استخدام للبوصله المغناطيسية في أوروبا والإمبراطورية العربية، وخرائط الموانئ	1200 - 1300
أول قياس لخط العرض على شاطئ أفريقيا	1460
بارثولميو دياز يقيس خط عرض رأس الرجاء الصالح	1488
تجارب كولومبس الأولى لمشاهدة النجم القطبي	1492
قياس كولومبوس لخط عرض خليج سانت آن من الخسوف القمري	1504
ديغو ريبيرو ينتج أول خارطة عالمية بخطوط طول وعرض	1527
ميركاتور ينتج خارطة عالمية بإسقاط يحافظ فيه على خطوط البوصلة	1569
إدوارد رايت ينشر كتابه «أخطاء معينة في الملاحظة»	1599
تبنى بطيء لمخطط ميركاتور واستخدام المشاهدة مع التخمين الصائب	1600-1700
كارثة أسطول شوفيل على جزر صقلية	1708
قانون خط الطول	1714
هادلي وغودفري يطوران المثمن	1730
أول اختبار بحري لمقياس الوقت البحري لهاريسون	1761
نشر الملاح الأمريكي العملي لبوديتش	1802
نشر سومنز حول استخدام خطوط الموقع على مخططات ميركاتور	1843
مارك سانت هيلير ينشر طريقته في التقاطع	1875

ملحق 3 جداول طليطة

أدرجت أدناه قائمة كاملة لجداول طليطة، كما نشرت من قبل ج. ك. رايت في «ملاحظات حول معرفة خطوط العرض والطول في العصور الوسطى»⁽¹⁾. قيم خطوط العرض كلها هي شمالا، وقيم خطوط الطول كلها هي شرق خط الزوال الرئيس المستخدم في الجدول. تشير مقارنة القيم الحديثة لخطوط الطول مع القيم المعتمدة في الجدول إلى أن خط الزوال المعتمد في الجدول هو 23 درجة شرق خط زوال غرينتش. وهذا ينطبق على خط زوال جزر كيب فيردي. القيم كلها موجبة، لواقع كونها جميعا شمال خط الاستواء لخطوط العرض وشرق خط الزوال الرئيس المستخدم في الجدول.

ألاحظ أن الدقة النموذجية بالنسبة إلى خطوط العرض هي درجة واحدة، وبالنسبة إلى خطوط الطول 6 درجات تقريبا بالمقارنة مع القيم الحالية. أدخلت القيم المسجلة مع الدقائق القوسية كي تكون كاملة، وليس لأني أعتقد بوجود دقة أقل من درجة واحدة. حيث تشير القراءة إلى «00» للدقائق القوسية، يمكن للقارئ أن يستنتج بثقة أن القيمة في الجدول أدخلت فقط إلى أقرب درجة. إدخال «00» هو لمجرد الحفاظ على شكل موحد للأرقام فقط، ويجب ألا يؤخذ على أنه دقة أقل من درجة واحدة.

خطوط العرض والطول الموجودة في جداول طليطة

الموقع	خط العرض	خط الطول
طنجة	15' 35°	30' 6°
سبتة	35' 20°	0'0 8°
قرطبة	30' 38°	20' 9°
طليطة	00' 40°	00' 11°

00° 15°	00° 22°	سيجماسة
15° 30°	45° 10°	غانا
45° 23°	50° 45°	(وسط فرنسا) Sedes regis Francorum
00° 10°	10° 58°	(جزيرة آيسلندا) Insula tule
00° 27°	00° 37°	قرطاج
00° 29°	00° 38°	تونس
00° 08°	55° 45°	(إسبانيا) Emerita
45° 108°	10° 38°	بلخ
00° 130°	00° 38°	(Albeyt) البيت
36° 73°	00° 36°	(Aracah) الرقة
00° 67°	00° 21°	مكة
30° 66°	15° 20°	جدة
20° 65°	00° 25°	المدينة
50° 63°	00° 24°	(البرتغال) Algoz
00° 75°	30° 34°	Yspeen
00° 86°	30° 37°	الري
00° 86°	00° 36°	فرغانة
50° 91°	10° 42°	(Goarizmi) خوارزمي
74° 00°	00° 31°	(Albahra) البحرة
°8430°	45° 19°	Hamen
00° 71°	30° 12°	حضر موت

ملاحق

40° 63'	30° 14'	صنعاء
00° 77'	00° 41'	أرمينيا
20° 107'	50° 36'	بخارى
00° 125'	00° 03'	سرنديب
00° 32'	00° 36'	Almedia
00° 31'	30° 35'	Cireneti
00° 31'	00° 38'	جزيرة سردينيا
25° 35'	50° 41'	روما
00° 36'	00° 32'	H'abiz
00° 36'	00° 39'	جزيرة صقلية
00° 38'	00° 36'	مالطا
00° 40'	00° 33'	طرابلس
03° 47'	00° 31'	برقة
20° 51'	00° 31'	الإسكندرية
40° 54'	00° 31'	دمياط
25° 52'	35° 46'	Eraclia
00° 53'	30° 14'	مدينة النوبة Urbs a nuba
00° 80'	25° 33'	بغداد
00° 51'	00° 30'	Messera
30° 56'	20° 28'	Alcuzum
30° 56'	30° 22'	أسوان

40' 55°	30' 31°	الكرمل
40' 55°	00' 32°	Ashalem
00' 56°	15' 32°	Aranida
00' 56°	00' 32°	القدس
00' 57°	00' 33°	صور
00' 44°	00' 45°	القسطنطينية
00' 60°	10' 33°	دمشق
35' 60°	00' 34°	طرابلس
30' 64°	50' 31°	الكوفة

ملحق 4

إمكانات الإبحار في قصة بينتابو

هناك عدد من مصادر المعلومات عن إمكانات قوارب الإبحار المحلية في جزر المحيط الهادئ، كان أقدمها تقارير القبطان كوك. يسجل آرثر غريمبل أن زوارق جزر غيلبرت كانت قادرة على الإبحار حتى 70 درجة ضد الريح، ويمكن لزوارق السباق أن تبخر بسرعة 12 عقدة.

فاس بين فيني قدرات قارب بهيكل مزدوج ناليهيا (Nalehia)، الذي بني ليقلد زوارق رحلات جزر المحيط الهادئ⁽¹⁾. في الشكل (225) أبين مخططا من توصيف فيني لقدرات الإبحار لهذا القارب. استنتج فيني أن القارب بهيكل مزدوج يمكنه أن يبحر حتى 75 درجة ضد الريح، وبسرعة زورق 30 في المائة من سرعة الريح تقريبا. كان لزورق ناليهيا تصميم يستخدم عارضة رئيسة مدورة، وزوجا من أشعة مخلب السرطان. جزئيا اختير تصميم ناليهيا لرحلات بعيدة المدى، لكن ليس بالضرورة لإبحار أعلى كفاءة ضد الرياح. في المقابل كانت زوارق جزر غيلبرت ذات هيكل وحيد، ولها عارضة رئيسة أكثر حدة وأقل تناظرا⁽²⁾. إضافة إلى ذلك، استخدمت أشعة لاتينية بحرية بدلا من أشعة مخلب السرطان. هذه العوامل كلها تعطي زوارق جزر غيلبرت قدرات إضافية للإبحار ضد الريح، تتفق مع تقدير غريمبل لزواوية بمقدار 70 درجة ضد اتجاه الريح، وبنسبة سرعة الزورق إلى سرعة الريح أعلى من الشكل (225).

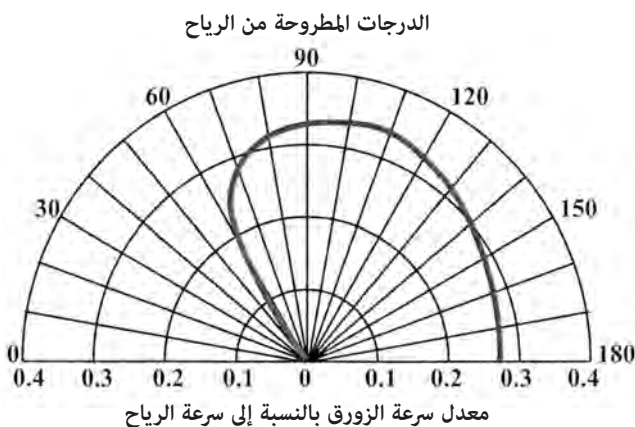

الشكل: (225): قدرات الإبحار لزورق بولينيزي مزدوج الهيكل.

لتقدير إمكانات الإبحار لبينتابو استخدمت ظروف الطقس المسجلة لأبيماما وتاراوا في منتصف يوليو 2011. وجدت أن الفرص لرحلة العودة الصعبة من تاراوا إلى أبيماما كانت محدودة باستخدام إمكانات زورق ناليهيا بالظروف التي تحدث في معظم الأيام. الفرق بين 75 درجة و70 درجة باتجاه الرياح، وإضافة 10 في المائة لنسبة سرعة الزورق إلى الرياح كانا كافيين ليسمحا بعودة ممكنة. حتى في هذه الحالة، كانت سرعة رياح مستقرة دنيا بمقدار 16 عقدة ضرورية لمقاومة تيار بسرعة 1.2 عقدة في تلك المنطقة من جزر غيلبرت بنجاح.

المد في جزر غيلبرت نصف يومي، وقد اخترت 17 يوليو 2011، كموعدها للمغادرة. للبحث عن موعد عودة، كان عليّ أن أنتظر حتى 25 يوليو كموعدها لمغادرة للحصول على سرعة رياح كافية لخلق رحلة عودة كما هي مخططة في الشكل (224).

الهوامش

withe

الفصل التاسع

1. Robert Greenler, *Rainbows, Halos and Glories* (Cambridge: Cambridge University Press, 1980), 165.
2. William Scoresby Jr., *An Account of the Arctic Regions* (Edinburgh, Scotland: Archibald Constable and Co., 1820), 386.
3. Robert E. Peary, *Nearest the Pole* (New York: Doubleday, 1907), 202.
4. Peary, *Nearest the Pole*, 207.
5. Rollin Arthur Harris, *Arctic Tides* (Washington, DC, U.S. Government Printing Office, 1911), 91.
6. Donald MacMillan and Walter Ekblaw, *Four Years in the White North* (New York: Harper and Brothers, 1918), 80.
7. David Lewis, *We, the Navigators* (Honolulu: University of Hawaii Press, 1972), 222.
8. *Ibid.*, 222.
9. S. Rizvi, "A Newly Discovered Book of Al-Biruni 'Ghurrat-ua-Zijat' and Al-Biruni's Measurements of Earth's Dimensions," in *Al-Biruni, Commemorative Volume, Proceedings of the International Congress held in Pakistan on the Occasion of the Millenary of Abu Raihan Muhammad ibn Ahmad al-Biruni, Nov. 28–Dec. 12, 1973*, ed. Hakim Mohammed Said (Karachi, Pakistan: Hamdard Academy, 1979), 605–690.
10. Jim al-Khalili, *Science and Islam, episode 2, The Power of Reason*, BBC4, first aired Jan. 12, 2009.
11. J. O'Connor and E. Robertson, in MacTutor History of Mathematics Archives, <http://www-history.mcs.st-andrews.ac.uk/Biographies/Al-Biruni.html>.

الفصل العاشر

1. John K. Wright, "Notes on the knowledge of latitudes and longitudes in the Middle Ages," *Isis* 5:1 (1923): 75–98.
2. Yaqut al-Hamawai, *The Introductory Chapters of Yaqut's Mu-Jam Al-Buldan*, trans. Wadie Jwaideh (Washington, DC: the George C. Keiser Foundation, 1955), 60.
3. Other combinations are needed for other climes. For a full treatment the interested reader should consult a book on celestial navigation.
4. George Nunn, *The Geographical Conceptions of Columbus* (New York: American Geographical Society, 1922), 7.
5. *Ibid.*, 8.
6. Samuel Eliot Morison, *Admiral of the Ocean Sea* (Boston: Little, Brown and Co., 1942), 258.

7. Ibid., 186–187.
8. Sir John Narborough, Captain Jasmen Tasman, Captain John Wood, Frederick Marten Well, *An Account of Several Late Voyages and Discoveries to the South and North* (London: S. Smith and B. Walford, 1694), 160.
9. See, for example, Morison's account in *Admiral of the Ocean Sea*, Vol. 2.

الفصل الحادي عشر

1. Joshua Slocum, *Sailing Alone Around the World* (New York: Barnes and Noble Classics, 2005, original 1900), 59.
2. Peter Kemp, *The Oxford Companion to Ships and the Sea* (London: Oxford University Press, 1976), 233, 399.
3. I thank my mother for this one, Carol Monnik Huth, who would often repeat this saying to me. It has many folkloric variants.
4. David Lewis, *We the Navigators* (Honolulu: University of Hawaii Press, 1994), 221.
5. Nick Ward, *Left for Dead* (New York: Bloomsbury USA, 2007), 40.
6. Frank Gallagher, "Green Thunderstorms" (Ph.D. diss., University of Oklahoma, 1997).
7. Gene Ammarell, *Bugis Navigation* (New Haven, CT: Yale University Southeast Asia Studies, Ernest Beaglehole and Pearl Beaglehole, 1999), 98.
8. David Lewis, *We the Navigators*, 111–115.
9. Richard Feinberg, *Polynesian Seafaring and Navigation* (Kent, OH: Kent State University Press, 1988), 92–100.
10. Ibid., 98.

الفصل الثاني عشر

1. Joshua Slocum, *Sailing Alone Around the World* (New York, Barnes & Noble Classics, 2005), 169.
2. www.sailing.org.
3. Many details of Abby's attempt and subsequent controversy can be found in much of the news media during this period; e.g., Paul Harris, "Parents of rescued teenage sailor Abby Sunderland accused of risking her life," *The Guardian*, July 13, 2010, 1, <http://www.guardian.co.uk/world/2010/jun/13/abby-sunderland-lone-sailor-rescued>.
4. Marianne George, "Polynesian Navigation and *Te Lapa* — "The Flashing," *Time and Mind* 5 (2012): 159–166.
5. David Lewis, *We the Navigators* (Honolulu: University of Hawai'i Press,

- 1994), 224–251.
6. Joseph Genz et al., “Wave Navigation in the Marshall Islands,” *Oceanography* 22 (2009): 234–245.
 7. David Lewis, *We the Navigators*, 225.
 8. *Ibid.*, 225.
 9. James Cook, *A Voyage Towards the South Pole and Round the World* (London: Strahan and Cadell, 1777), 316.
 10. Genz et al., “Wave Navigation in the Marshall Islands,” 238.
 11. Genz et al., “Wave Navigation in the Marshall Islands,” 241.
 12. Joseph Genz, “Marshallese Navigation and Voyaging: Re-learning and Reviving Indigenous Knowledge of the Ocean” (PhD diss., University of Hawai‘i, 2008), 189.
 13. Genz et al., “Wave Navigation in the Marshall Islands,” 238.
 14. Genz, PhD diss., 162–163.
 15. Genz, PhD diss., 155–158.
 16. Genz, PhD diss., 158.
 17. M. George, “Polynesian Navigation and *Te Lapa*,” 163–165.
 18. Genz, et al., “Wave Navigation in the Marshall Islands,” 242.
 19. Winkler, Capt., “On sea charts formerly used in the Marshall Islands, with notices on the navigation of these islanders in general,” *Smithsonian Institute Report for 1899*, 54 (1901).
 20. Genz, PhD diss., 166–176.
 21. Genz et al., “Wave Navigation in the Marshall Islands,” 240.

الفصل الثالث عشر

1. Ole Crumlin-Pedersen, “Skibe, sejlads og ruter hos Ottar og Wulfstan,” in *Ottar og Wulfstan to rejsebeskrivelser fra vikingetiden* (Roskilde, Denmark: The Viking Ship Museum, 1983) 32–44.
2. See, for example, George Indruszewski and C. M. Barton, “Simulating Sea Surfaces for Modeling Viking Age Seafaring in the Baltic Sea,” in *Digital Discovery: Exploring New Frontiers in Human Heritage, Proceedings of 34th Conference on Computer Applications and Quantitative Methods in Archaeology, April 2006*, ed. J. Clark and E. Hagenmeister (Budapest, Hungary: Archaeolingua, 2007), 617–618.
3. Pliny, *Natural History, Book II*, 99. See, for example, translation in Perseus Digital Library: www.perseus.tufts.edu/hopper.
4. Hermann Diels, *Doxographi Graeci* (Berlin, Germany: G. Reimer, 1879), 383.

5. John Kirtland Wright, *Geographic Lore of the Time of the Crusades*, V2 (New York: Dover Books, 1965) 82–100.
6. L. Arnaudon et al., "Effects of terrestrial tides on the LEP beam energy," *Nuclear Instruments and Methods A* 357 (1995): 249–252.
7. Brian Arbic, Pierre St-Laurent, Graig Sutherland, and Chris Garrett, "On the resonance and influence of the tides in Ungava
8. Gabriel Godin, "The resonant period of the Bay of Fundy," *Continental Shelf Research* 8 (1988): 1005–1010.

الفصل الرابع عشر

1. H. A. Marmer, "The Gulf Stream and its Problems," *Geographical Review* 19:2 (1929): 457.
2. Silas Bent in a letter to Judge Daly, published in the *Journal of the American Geographical and Statistical Society* in 1870, quoted by J. K. Wright, "The Open Polar Sea," *Geographical Review* 43:3 (1953): 356.
3. F. Nansen, "Some Results of the Norwegian Arctic Expedition, 1893–96," *The Geographical Journal* 9:5 (May 1897): 495.
4. See, for example, Roemmich et al., "Decadal Spinup of the South Pacific Subtropical Gyre," *Journal of Physical Oceanography* 137 (2007): 162–173.
5. Ernest Sabatier, *Astride the Equator*, trans. U. Nixon (Melbourne, Australia: Oxford University Press, 1977), 13.
6. David Lewis, *We the Navigators* (Honolulu: University of Hawai'i Press, 1984), 154.
7. <http://jboatnews.blogspot.ch/2012/06/bermuda-race-sailing-preview.html>.
8. Steve Thomas, *The Last Navigator* (New York: International Marine/Ragged Mountain Press, 1987), 29.
9. R. Firth, "Anuta and Tikopia: Symbiotic elements in social organization," *Journal of the Polynesian Society* 63 (1954): 91.
10. Steve Thomas, *The Last Navigator*, 32.
11. Joshua Slocum, *Sailing Alone Around the World*, 2nd ed. (New York: The Century Co., 1919), 58.
12. Lin and Larry Pardey, *Storm Tactics Handbook* (Arcata, CA: Paradise Cay Publications, 1996), 5.

الفصل الخامس عشر

1. <http://www.physorg.com/news/2011-01-cretan-tools-year-old-sea.html> (from Associated Press).

2. Geoffrey Irwin, *The Prehistoric Exploration and Colonisation of the Pacific* (Cambridge: Cambridge University Press 1992), 39.
3. Herodotus, trans. Aubrey De Séincourt, John Marincola, *Herodotus: The Histories* (London: Penguin Books, 2008), 253.
4. <http://vikingeskibsmuseet.dk/en/exhibitions/the-skuldelev-ships/>.
5. Ole Crumlin-Pedersen, Olaf Olse, ed., *The Skuldelev Ships I* (Roskilde, Denmark: Viking Ship Museum, 2002).
6. D. S. Noble, "The Coastal Dhow Trade of Kenya," *The Geographical Journal* 129:4 (1963): 500.
7. Birgitta Wallace Ferguson, "L'Anse aux Meadows and Vinland," in *Approaches to Vinland*, proceedings of the 1999 Conference on the written and archaeological sources for the Norse settlements in the North-Atlantic region and exploration of America, The Nordic House, Reykjavik, 9–11 Aug. 1999, ed. A. Wawn and Þórunn Sigurðardóttir (Reykjavik, Iceland: Sigurður Nordal Institute, 2001), 140–141.
8. W. Barron and G Burgess (ed.), *The Voyage of Saint Brendan, Representative Versions of the Legend in English Translation* (Exeter, UK: University of Exeter Press, 2002), 29.
9. Henry Colman Folkard, *The Sailing Boat: A Description of English and Foreign Boats* (London: Longman, Green and Roberts, 1870), 243.

الفصل السادس عشر

1. Geoffrey Irwin, *The Prehistoric Exploration and Colonisation of the Pacific* (Cambridge: Cambridge University Press 1992), 39.
2. David Lewis, *We the Navigators* (Honolulu: University of Hawai'i Press, 1996), 157–158.
3. Ben Finney, *Voyage of Rediscovery* (Berkeley: University of California Press, 1994), 38.
4. I. C. Campbell, "The Lateen Sail in World History," *Journal of World History* 6:1 (1995): 13.
5. Zaraza Friedman, Levent Zoroglu, "Kelenderis Ship — Square or Lateen Sail?," *The International Journal of Nautical Archaeology* 35:1 (2006): 108–116.
6. Patrice Pomey, "The Kelenderis Ship: A Lateen Sail," *The International Journal of Nautical Archaeology* 35:2 (2006): 326–329.
7. *Saga of the Greenlanders*, from *The Complete Sagas of Icelanders*, ed. Vidar Hreinsson (Reykjavik, Iceland: Leifur Eiriksson Publishing, 1997), 23–24.

8. See, for example, http://lexicon.ff.cuni.cz/html/oi_cleasbyvigfusson/b0056.html.
9. Leo Block, *To Harness the Wind* (Annapolis, MD: Naval Institute Press, 2003), 132.
10. *Ibid.*, 132.
11. C. A. Marchaj, "Planform Effect of a Number of Rigs on Sail Power," in *Proceedings of Regional Conference on Sail-Motor Propulsion*, Manila, Philippines, 1985, ed. C. Mudie, *Journal of Navigation* 41 (1988): 71.

الفصل السابع عشر

1. "Pilot fatigue cited in Air Canada mid-flight dive," CBC News release, April 16, 2012, www.cbc.ca/news/canada/toronto/story/2012/04/16/air-canada-zurich-flight-incident-report.html.
2. James Hornell, "The Role of Birds in Early Navigation," *Antiquity* 20:79 (1946): 142–149.
3. J. Frank Stimson, *Songs and Tales of the Sea Kings*, ed. Stanley Marshall (Salem, MA: Peabody Museum of Salem, 1957).
4. David Lewis, *We the Navigators* (Honolulu: University of Hawai'i Press, 1996), 324.
5. Bruce Cartwright, "The Legend of Hawaii-Loa," *Journal of the Polynesian Society* 38 (1927): 150.
6. Hornell, "The Role of Birds in Early Navigation," 144.
7. Samuel Eliot Morison, *Admiral of the Ocean: A Life of Christopher Columbus* (Chicago: University of Chicago Press, 1942), 214.
8. www.ancienttexts.org/library/mesopotamian/gilgamesh/tab11.htm.
9. Le-Qing Wu, J. David Dickman, "Neural Correlates of a Magnetic Sense," *Science* 336:6084 (2012): 1054–1057.
10. From the website of the New Northvegr Center, text transcribed by Aaron Myer, <http://www.northvegr.org/sagas%20and%20epics/miscellaneous/landnamabok/003.html#>.
11. Translation from John Watson McCrindle, *Ancient India as Described in Classical Literature* (Westminster, UK: Elbrion Classics, 2005), 103.
12. Frank Reed, personal communication (2010).
13. Hornell, "The Role of Birds in Early Navigation" (1946).
14. Harold Gatty, *Finding your Way Without Map or Compass* (New York: Dover Books, 1983), 43.
15. David Lewis, *We the Navigators*, 205.
16. J. Frank Stimson, *Songs and Tales of the Sea Kings*, 76.
17. William Longyard, *A Speck on the Sea* (Camden, ME: International Marine, 2003), 78.

18. Lin and Larry Pardey, *Storm Tactics Handbook* (Arcata, CA: Paradise Cay Publications, 1996), 5.
19. Steven Callahan, *Adrift: Seventy-Six Days Lost at Sea* (New York: Houghton Mifflin, 1986).
20. William Butler, *66 Days Adrift* (Camden, ME: International Marine, 2005).
21. Lauren Hillenbrand, *Unbroken* (New York: Random House, 2010), 159.
22. Lewis, *We, the Navigators*, 253.
23. Lewis, *We, the Navigators*, 255.
24. Jeffrey Kluger, James Lovell, *Apollo 13* (New York: Houghton Mifflin, 1994), 69.
25. George Shelvocke, *A Voyage Round the World by Way of the Great Southern Sea* (London: J. Senex, 1727), 418.
26. Marianne George, "Polynesian Navigation and *Te Lapa* — "The Flashing,'" *Time and Mind: The Journal of Archaeology, Consciousness and Culture* 5:2 (2012): 141.
27. *Ibid.*, 153.
28. Richard Feinberg, "In Search of *Te Lapa*: A Navigational Enigma in Vaeakau-Taumako, Southeastern Solomon Islands," *The Journal of the Polynesian Society* 120:1 (2011): 57–70.
29. *Ibid.*, 68.
30. M. George, "Polynesian Navigation and *Te Lapa*," 168.
31. http://www.youtube.com/watch?v=0b_S9C1Uzd4.

الفصل الثامن عشر

1. Captain Winkler, "On Sea Charts Formerly Used in the Marshall Islands, with Notices on the Navigation of These Islanders in General," *Annual Report of the Smithsonian Institution, 1899* (Washington, DC: Smithsonian Institution, 1901): 507.
2. R. G. Roberts, "The Dynasty of Abemama," *The Journal of the Polynesian Society* 62:3 (1953): 267–278.
3. During World War II marine landing craft attacking Betio ran aground on shallow reefs because of unusual tidal conditions. This made them vulnerable to shell fire from Japanese positions on the island.

الملحق 3

1. John K. Wright, "Notes on the knowledge of latitudes and longitudes in the Middle Ages," *Isis* 5:1 (1923): 75–98

الملحق 4

1. B. Finney, "Voyaging Canoes and the Settlement of Polynesia," *Science* 196:4296 (1977): 1277–1285.
2. Arthur Grimble, "Canoes in the Gilbert Islands," *The Journal of the Royal Anthropological Institute of Great Britain and Ireland* 54 (1924): 108–139.

المؤلف في سطور

جون إدوارد هوت

- أستاذ الفيزياء في جامعة هارفرد الأمريكية.
- اهتمامه العلمي الأساسي يتركز في انكسار التناظر الكهربي الضعيف.
- عضو في لجنة ATLAS المشتركة التابعة للمركز الأوروبي للفيزياء النووية.
- عضو في معهد رادكلف للدراسات المتقدمة التابع لبرنامج فنتشر فاكولتي.

المترجم في سطور

د. سعد الدين خرفان

- من مواليد مدينة حمص / سورية 1946.
- حصل على البكالوريوس في الهندسة الكيميائية من جامعة ليدز - بريطانيا في العام 1969.
- حصل على الماجستير في كيمياء الهيدروكربونات من جامعة مانشستر في العام 1970.
- حصل على الدكتوراه في هندسة المفاعلات من جامعة نيوكاسل في بريطانيا في العام 1976.
- أستاذ في كلية الهندسة الكيميائية والبترولية بجامعة البعث.
- مدير بحوث في هيئة الطاقة الذرية من العام 1986 إلى العام 2001.
- عضو مكتب المهام التابع للجنة الأمم المتحدة لتغير المناخ IPCC في جنيف بسويسرا منذ العام 2002.
- عضو اتحاد الكتاب العرب منذ العام 2005.
- له أكثر من 25 كتاباً مؤلفاً ومترجماً في الهندسة الكيميائية والطاقة والبيئة والمياه.
- من كتبه المنشورة: «رؤى مستقبلية»، «الله والعقل والكون»، «من أجل البقاء أحياء»، «وجه غايا المتلاشي»، و«فيزياء المستحيل».

سلسلة عالم المعرفة

«عالم المعرفة» سلسلة كتب ثقافية تصدر في مطلع كل شهر ميلادي عن المجلس الوطني للثقافة والفنون والآداب - دولة الكويت - وقد صدر العدد الأول منها في شهر يناير العام 1978.

تهدف هذه السلسلة إلى تزويد القارئ بمادة جيدة من الثقافة تغطي جميع فروع المعرفة، وكذلك ربطه بأحدث التيارات الفكرية والثقافية المعاصرة. ومن الموضوعات التي تعالجها تأليفاً وترجمة:

1 - الدراسات الإنسانية: تاريخ - فلسفة - أدب الرحلات - الدراسات الحضارية - تاريخ الأفكار.

2 - العلوم الاجتماعية: اجتماع - اقتصاد - سياسة - علم نفس - جغرافيا - تخطيط - دراسات استراتيجية - مستقبلات.

3 - الدراسات الأدبية واللغوية: الأدب العربي - الآداب العالمية - علم اللغة.

4 - الدراسات الفنية: علم الجمال وفلسفة الفن - المسرح - الموسيقى - الفنون التشكيلية والفنون الشعبية.

5 - الدراسات العلمية: تاريخ العلم وفلسفته، تبسيط العلوم الطبيعية (فيزياء، كيمياء، علم الحياة، فلك) - الرياضيات التطبيقية (مع الاهتمام بالجوانب الإنسانية لهذه العلوم)، والدراسات التكنولوجية.

أما بالنسبة إلى نشر الأعمال الإبداعية - المترجمة أو المؤلفة - من شعر وقصة ومسرحية، وكذلك الأعمال المتعلقة بشخصية واحدة بعينها فهذا أمر غير وارد في الوقت الحالي.

وتحرص سلسلة «عالم المعرفة» على أن تكون الأعمال المترجمة حديثة النشر.

وترحب السلسلة باقتراحات التأليف والترجمة المقدمة من المتخصصين، على ألا يزيد حجمها على 350 صفحة من القطع المتوسط، وأن تكون مصحوبة بنبذة وافية عن الكتاب وموضوعاته وأهميته ومدى جدته. وفي حالة الترجمة ترسل نسخة

مصورة من الكتاب بلغته الأصلية، كما ترفق مذكرة بالفكرة العامة للكتاب، وكذلك يجب أن تدون أرقام صفحات الكتاب الأصلي المقابلة للنص المترجم على جانب الصفحة المترجمة، والسلسلة لا يمكنها النظر في أي ترجمة ما لم تكن مستوفية لهذا الشرط. والمجلس غير ملزم بإعادة المخطوطات والكتب الأجنبية في حالة الاعتذار عن عدم نشرها. وفي جميع الحالات ينبغي إرفاق سيرة ذاتية لمقترح الكتاب تتضمن البيانات الرئيسية عن نشاطه العلمي السابق.

وفي حال الموافقة والتعاقد على الموضوع - المؤلف أو المترجم - تصرف مكافأة للمؤلف مقدارها ألفا دينار كويتي، وللمترجم مكافأة بمعدل ثلاثين فلساً عن الكلمة الواحدة في النص الأجنبي، (ويحد أقصى مقداره ألفان وخمسمائة دينار كويتي).

سعر النسخة

الكويت ودول الخليج	دينار كويتي
الدول العربية	ما يعادل دولارا أمريكيا
خارج الوطن العربي	أربعة دولارات أمريكية
الاشتراكات	
دولة الكويت	
للأفراد	15 د . ك
للمؤسسات	25 د . ك
دول الخليج	
للأفراد	17 د . ك
للمؤسسات	30 د . ك
الدول العربية	
للأفراد	25 دولارا أمريكيا
للمؤسسات	50 دولارا أمريكيا
خارج الوطن العربي	
للأفراد	50 دولارا أمريكيا
للمؤسسات	100 دولار أمريكي

تسدد الاشتراكات والمبيعات مقدما نقداً أو بشيك باسم المجلس الوطني للثقافة والفنون والآداب، مع مراعاة سداد عمولة البنك المحول عليه المبلغ في الكويت، ويرسل إلينا بالبريد المسجل على العنوان التالي:

المجلس الوطني للثقافة والفنون والآداب

ص. ب 23996 الصفاة - الرمزي البريدي 13100

دولة الكويت

بدالة: 22416006 (00965)

داخلي: 1196 / 1195 / 1194 / 1193 / 1153 / 1152

قبل ظهور نظام تحديد الموقع العالمي (GPS) و«غوغل - أرض» (Google Earth)، والانتقال العالمي بزمن طويل، سافر البشر مسافات طويلة مستخدمين دلائل من البيئة وأدوات بسيطة فقط. يسأل المؤلف جون هوث: ما الذي ضاع منا عندما حلت التقنية الحديثة محل قدرتنا الذاتية على إيجاد اتجاهنا؟ دائرة معارف في اتساعه، في وضعه علوم الفلك والمناخ والمحيطات والأنثروبولوجيا بعضها مع بعض في نسيج واحد يجعلنا كتاب «الفن الضائع» في تحديد الاتجاه بأحذية الملاحين القدماء وسفنهم وزلاجاتهم والذين كان الاهتمام بالبيئة المحيطة بهم، حرفيا، مسألة حياة أو موت بالنسبة إليهم.

متأثرا بمصر شابتين أبحرتا بزورقي كاياك وضاعتا في الضباب الكثيف مقابل شاطئ نانتوكيت، يرينا هوث كيف نحدد اتجاهنا باستخدام الظواهر الطبيعية، وكيف استعمل النرويجيون القدماء حجر الشمس لاكتشاف الاستقطاب في الضوء، وكيف تعلم التجار العرب الإبحار ضد الرياح، وكيف استخدم سكان جزر المحيط الهادئ البريق تحت الماء و«قراءة» الأمواج لتوجيههم في رحلاتهم الاستكشافية. يذكرنا هوث بأننا جميعنا ملاحون قادرين على تعلم تقنيات تتراوح بين الأيسر والأكثر تعقيدا في تحديد الاتجاه. حتى في هذه الأيام، فإن الملاحظة الدقيقة للشمس والقمر والمد والجزر وتيارات المحيط وتأثيرات الطقس والغلاف الجوي يمكن أن تكون كل ما نحتاج إليه لتحديد اتجاهنا.

جاء الكتاب ثريا بنحو 200 شكل، فوَصَف هوث المؤثر لثقافات الملاحية سيجعل القارئ ينغمس في قصة، هي أطروحة علمية، وحكاية أسفار شخصية، وإحياء لتاريخ الملاحية في الوقت نفسه. يمكننا من خلال عيون الملاحين القدامى أن نرى عالمنا الخاص بشكل أوضح.